

日立汎用ポンプ

HITACHI
Inspire the Next

クリーンな水を供給する自動給水ユニット

日立ウォーターエース〈総合カタログ〉

信頼性をさらに高めたウォーターエースシリーズラインアップ。



CONTENTS

小形給水ユニット

水道直結方式 (公社)日本水道協会認証品

ダイレクト・ウォーターエース



P2

推定末端圧力一定形

インバータ・ウォーターエース



P9

定圧形

**ニューロジュニア・ウォーターエース
〈Sシリーズ〉**

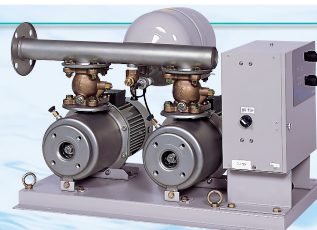

P15

定圧形 (UPDシリーズ)

**ニューロジュニア・ウォーターエース
〈水中形〉**



P19

給水ユニット

推定末端圧力一定形

ミスター・ウォーターエース



P22

大形圧力タンク付

ウォーターエース



P31

計画資料

計画資料

P39

ダイレクト・ウォーターエース

■ダイレクト・ウォーターエースとは

デュアルコントローラを使用した一定圧給水のできる増圧直結給水設備【水道直結ブースタポンプ給水ユニット】の製品名です。これからの給水方式の主流となります。都市生活に「ふれっしゅ水道」をお届けする技術です。

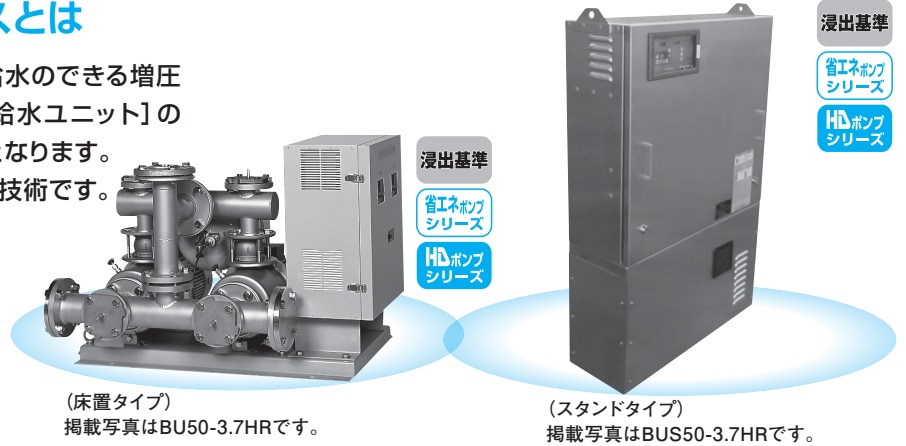

ダイレクト・ウォーターエース

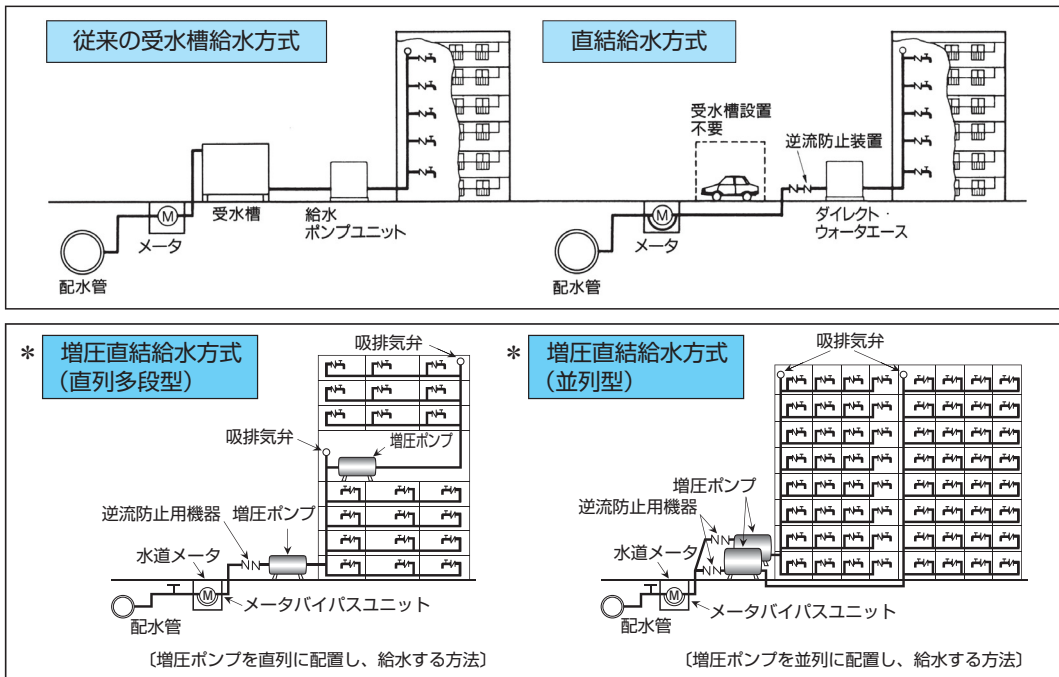

■直結給水のメリット

- (1) 受水槽設備不要のため、省スペース化および設備コストの低減が図れます。
- (2) 水道配水管圧力0.15~0.29MPaの有効利用による省エネルギー化を実現します。
- (3) 停電などによるポンプ停止時でも、水道配水管圧力により一部給水可能となり全戸断水を回避できます。
- (4) 高置水槽設置不要で建物外観の美観の向上が図れます。

*直列多段方式、並列方式にて選定の際はお問い合わせください。
注)水道直結形給水ユニットは、水道事業体により使用できない地域もありますので、所轄の水道事業体に設置の可否をご確認ください。

■ランニングコスト比較

- 建物種別: 集合住宅
- 建物規模: 5階建、戸数30戸
- 給水人口: 120人

	給水方式	直結給水 増圧単一給水	受水槽給水 圧力タンク式
瞬間最大使用水量	(l/min)	190	190
ポンプ全揚程	(m)	20	26
給水ユニット形式・形番		BUS40-1.5R	J40-51.5L
契約電力	(kW)	2	2
基本料金①	(¥/年)	25,116*	26,436
消費電力	(kWh/年)	1,679	7,191
電力量料金②		26,692	114,319
電気料金(年間)①+②		51,808	140,755
ランニングコスト(受水槽式との比)		(約37%)	(100%)

●上記は、概算を比較した参考例です。
●瞬間最大使用水量はBL技術基準によります。
●1日の給水量はBL技術基準の給水パターンとし、1時間ごとの消費電力量を計算し積算しています。
●水道配水管圧力は0.15MPaとして計算しています。
●電気料金は[夏期(7/1~9/30)17.06円/kWh、その他期(10/1~6/30)15.51円/kWh]により算出しています。燃料調整費は含んでおりません。(東京電力H28年)
※力率割引を適用しております。

水道直結方式

万々に備え、ふたつのマイコンで断水回避機能が充実。

日立ならではの高信頼ポンプユニット。

■信頼性の向上

日立独自のバックアップマイコン搭載により
断水回避機能が充実。

各インバータをポンプコントローラが同時に監視し、何らかの原因で故障が生じて、他方のポンプへ瞬時に運転を切り替えて、運転を継続します。また、ポンプコントローラに故障が生じた場合でも、バックアップ用マイコンが作動し、運転を継続します。

圧力センサ異常時のバックアップ機能

圧力センサの異常時は、モータ負荷電流制御に切り替え、ポンプを停止することなく、吐出し圧力一定制御を行い運転を継続します。(負荷電流に応じて回転数を可変)

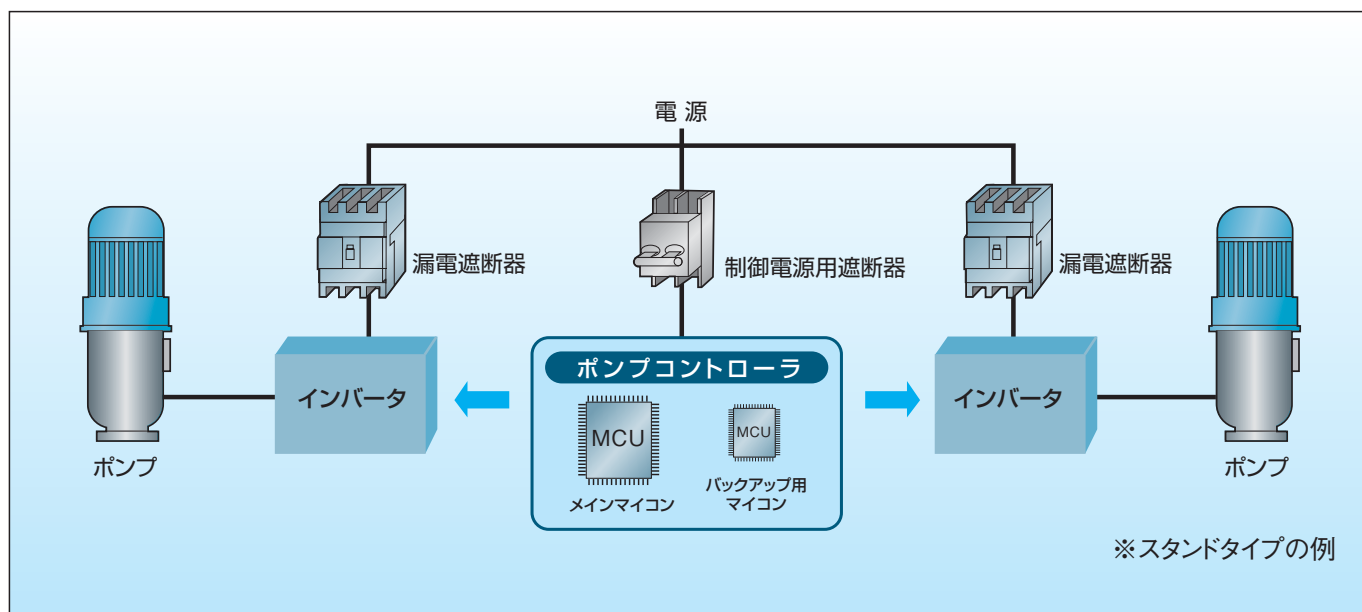

省エネ運転

高効率永久磁石モータの採用で効率がアップしますので、弊社従来機種に比べ約12%省エネとなります。
配水管圧力および使用水量の変化に応じ吐出し圧力を変化させる「推定末端圧力一定制御」を採用。また、締め切り運転を一定時間検出した時には、ポンプ回転数を下げる「低速スタンバイ運転」を行います。これらにより省エネ効果の高い運転を実現します。

コンパクト・軽量

高効率永久磁石モータの採用および新配管方式により小形化(従来機種体積比約74%)、軽量化(従来機種質量比約77%)を実現しました。建物側壁、軒下、階段室など狭い場所に好適です。

■施工性・メンテナンス性向上

現地での配管がし易いよう、下部作業スペースを確保しました。

(吸込、吐出し口の高さ約300mm)

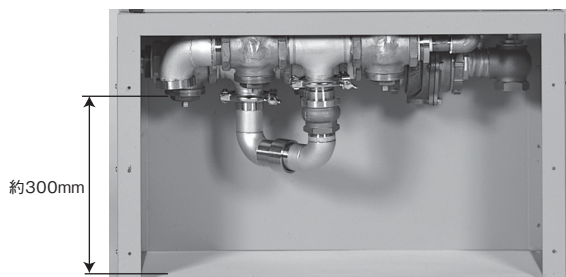

■逆流防止器の着脱化

逆流防止器を着脱方式にすることによりメンテナンスが容易になりました。

狭いスペースでも作業がし易いようクランプ継手を使用し、メンテナンス性を向上しました。

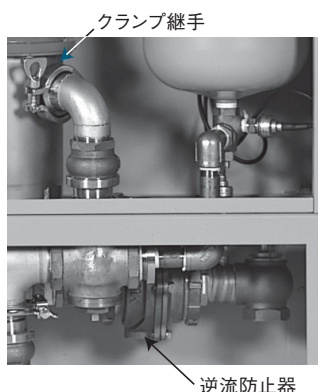

■静音化

ポンプ、圧力タンク、制御盤などの構成機器を遮音効果の高いBOXに収納し静音化を実現しました。

(3.7kW機種で45dB [A])

■防振架台不要

ユニット内部のポンプ取付部に防振ゴムを使用していますので、防振架台は不要です。

(配管接続部には、フレキシブルパイプを取り付けてください。)

■高置水槽式に対応

高置水槽の水位制御回路を標準装備していますので、高置水槽を使用した既存建物への対応が可能です。

※) 高置水槽の電極棒および流入弁は客先にてご用意ください。

※) 床置きタイプはオプション対応

■経済産業省「高調波抑制ガイドライン」に標準対応

インバータ使用機器に対する経済産業省通達「家電汎用品高調波抑制ガイドライン」に対応するため、(社)日本電機工業会推奨の「高調波抑制リアクトル」を標準で装備しています。インバータから発生する高調波による外部機器への影響を抑えます。

■高力率機器

本ダイレクト・ウォーターエースは、電力会社が推奨している高力率機器(機器運転時の電源力率改善値が85%以上の機器)です。従って、力率改善用の進相コンデンサの取付は不要です。電気料金も基本料金が5%割引となります。

■機器構成

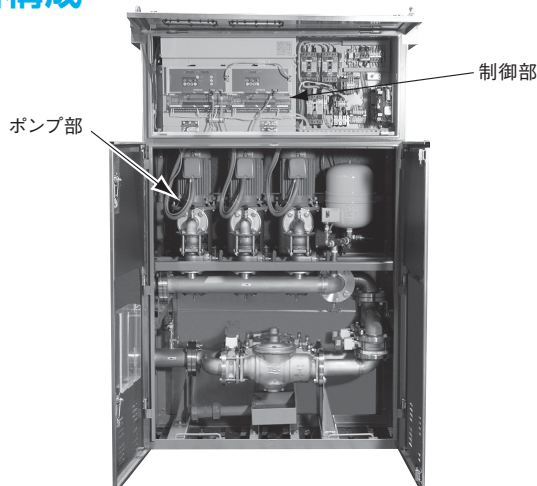

2台並列・3台ローテーション運転

BUS形 (スタンドタイプ)

■選定図表

〈使用ポンプ:HDポンプシリーズ NJP形〉

50Hz 60Hz

●形式・形番説明

BUS40-2.2HR

形式
R:減圧式逆流防止器使用
呼称
形番区分
モータ出力(kW)

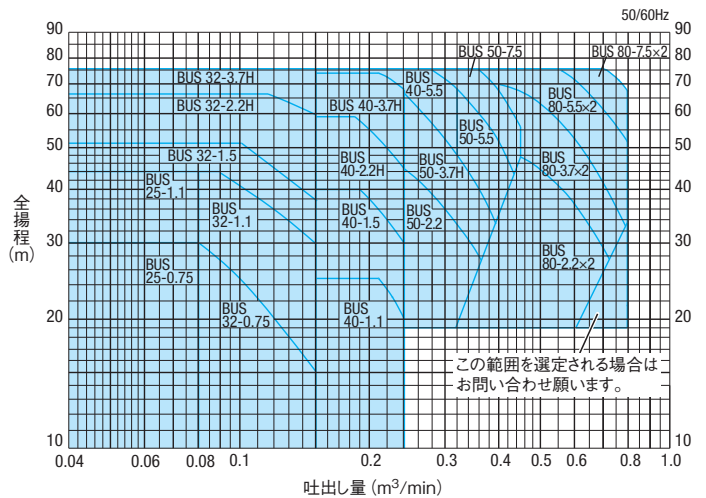

注) 全揚程には逆流防止器の圧力損失は含んでおりません。

■製品仕様

制御方式: 推定末端圧力一定制御 (吐出圧力一定制御も設定可能)
 運転方式: 自動交互運転、2台並列・3台ローテーション運転
 取扱液: 清水 0~40℃
 設置場所: 屋外・屋内 (周囲温度0~40℃)
 ポンプ: ステンレス鋼板製多段式ポンプ (全閉外扇形高効率永久磁石モータ)
 使用電源: 三相 AC200V±10%、50/60Hz±5%
 圧力タンク: 10Lダイヤフラムタンク
 逆流防止器: 減圧式 (JWWA認証品)。水道事業体により複式逆流防止器も使用可能です。

制御盤

始動方式: インバータ始動
 過負荷保護: インバータ内蔵の電子サーマル
 主要器具: コントローラ (インバータ内蔵)、漏電遮断器、直流リアクトル (高調波制御)
 盤面表示: 吐出し圧力、流入圧力、運転周波数、電流、始動頻度、積算時間、積算始動回数、各種エラーメッセージ より選択表示
 始動頻度抑制: ディレータイマ
 外部端子: 各号機故障 (吐出し圧力低下を含む)、各号機漏電、流入圧力低下、各号機運転
 高置水槽式対応: 高置水槽の水位制御回路
 塗装色: ユニット部 マンセル2.5PB4.6/0.8 (SUS、銅合金除く)
 圧力タンク マンセル5Y7/1 (3.7kW以下) DIC515 (5.5kW以上)

■ポンプユニット (逆流防止器) の圧力損失

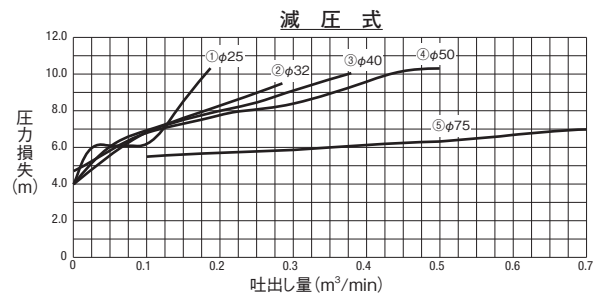

■外部接続図

感電防止のため必ずD種接地工事を行ってください。

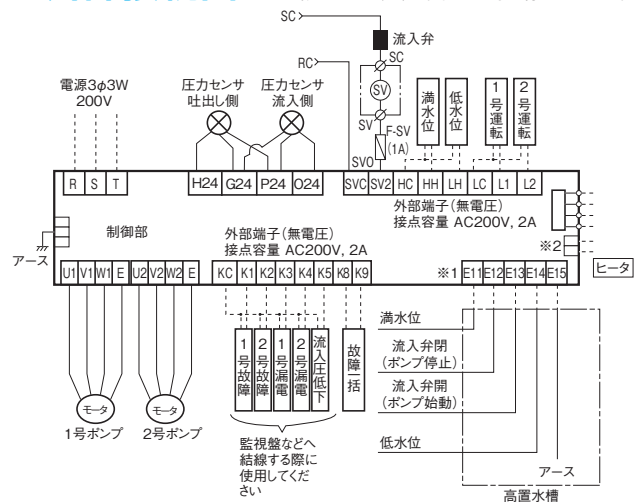

- 注 (1) 実線はメーカー接続範囲です。破線は客先接続範囲です。
- (2) 高置水槽の電極棒および流入弁はメーカー納入外です。(高置水槽を使用しない場合は※1部の配線は不要です。)
- (3) ※2のヒータ用回路はオプション仕様となります。

■オプション

No.	機能	備考
1	異電圧	400V級
2	警告ブザー	
3	凍結防止	
4	避雷器内蔵	アレスター
5	フロー感知装置付減圧式逆流防止器、漏水警報端子付	

■寸法図表(スタンドタイプ)

〈使用ポンプ:HDポンプシリーズ NJP形〉

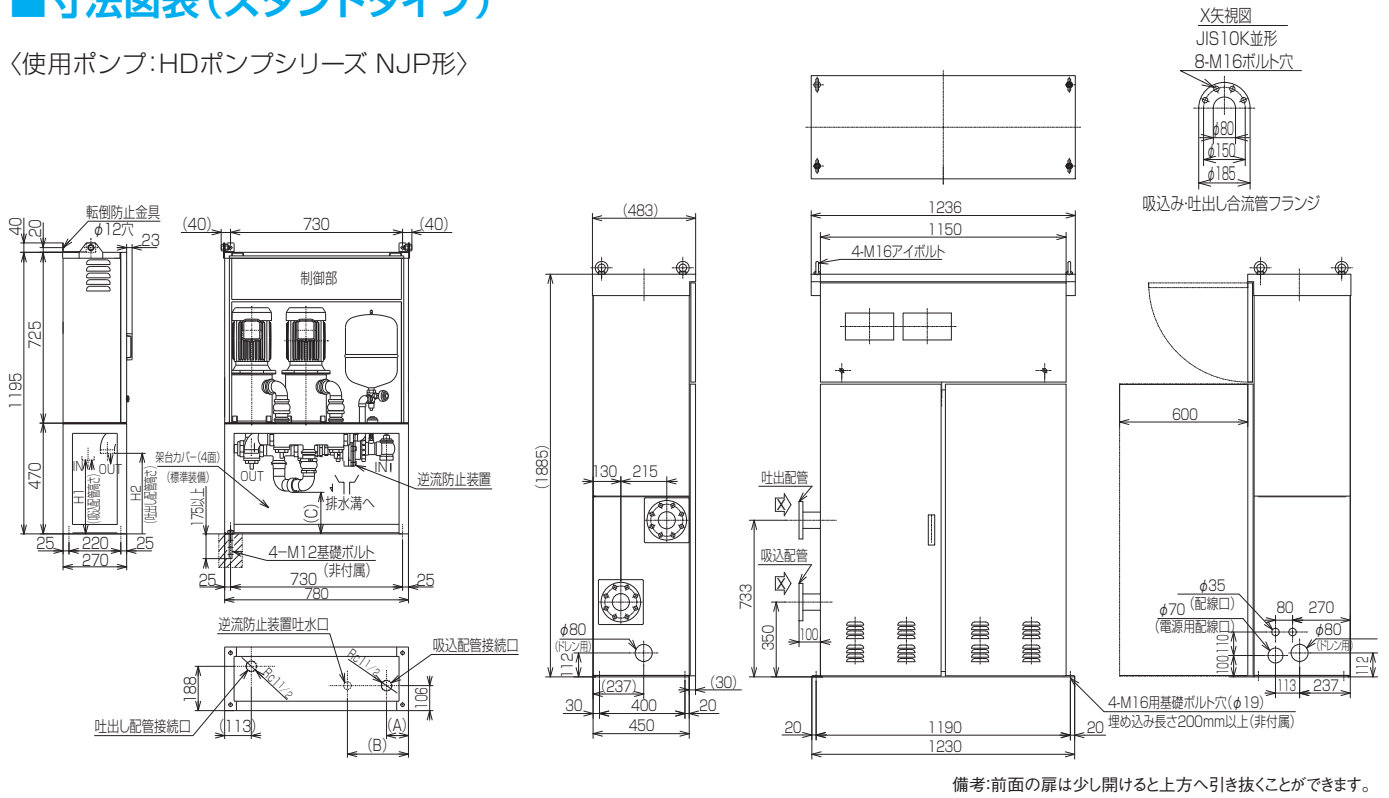

- 注 (1) ()内の数値は、概略値を示します。
 (2) 逆流防止器の吐水口からの排水に備え、排水処理配管を行ってください。
 (3) 転倒防止のため、上部の転倒防止金具を壁に固定してください。
 (4) 仕切弁をユニット吐出し側に取り付けてください。
 (5) 電源側には必ず「配線用遮断器」を設置してください。
 (6) ユニットのメンテナンスのため前面に600mm以上のスペースを確保してください。
 (7) 下部カバーの配管貫通穴は現地にて加工してください。

品名		モータ出力 (kW)	H (mm)	h (mm)	A (mm)	B (mm)	C (mm)	H1 (mm)	H2 (mm)	D	概算質量 (kg)
形式	形番										
BUS	25-0.75R	0.75	1195	725	148	292	133	313	300	Rc1	134
BUS	25-1.1R	1.1	1195	725	148	292	133	313	300	Rc1	134
BUS	32-0.75R	0.75	1195	725	97	263	133	313	300	Rc1 1/4	144
BUS	32-1.1R	1.1	1195	725	97	263	133	313	300	Rc1 1/4	144
BUS	32-1.5R	1.5	1195	725	97	263	176	313	342	Rc1 1/4	155
BUS	32-2.2HR	2.2	1195	725	97	263	176	313	342	Rc1 1/4	159
BUS	32-3.7HR	3.7	1195	725	97	263	176	313	342	Rc1 1/4	159
BUS	40-1.1R	1.1	1195	725	93	259	133	313	300	Rc1 1/2	144
BUS	40-1.5R	1.5	1195	725	93	259	176	313	342	Rc1 1/2	155
BUS	40-2.2HR	2.2	1195	725	93	259	176	313	342	Rc1 1/2	159
BUS	40-3.7HR	3.7	1195	725	93	259	176	313	342	Rc1 1/2	159
BUS	40-5.5R	5.5	1445	975	93	259	176	313	342	Rc1 1/2	170
BUS	50-2.2R	2.2	1195	725	94	280	176	285	294	Rc2	160
BUS	50-3.7HR	3.7	1195	725	94	280	176	285	294	Rc2	160
BUS	50-5.5R	5.5	1445	975	94	280	176	285	337	Rc2	180
BUS	50-7.5R	7.5	1445	975	94	280	176	285	337	Rc2	180
BUS	80-2.2~7.5×2R	2.2~7.5	上図による								410~450

■日本水道協会認証登録番号

呼び径	ポンプユニット(規格JWWA B130)	減圧式逆流防止器(規格JWWA B134)
25A	特設-17	特F-4
32A	特設-20	特F-1
40A	特設-20	特F-1
50A	特設-20	特F-1
75A	特設-66	特F-21

逆流防止器のメーカー:兼工業(株)(25A~50A)、(株)タブチ(75A)

BU形 (床置タイプ)

トッピング
モータ搭載

■選定図表

〈使用ポンプ:HDポンプシリーズ NJP形〉

50Hz 60Hz

●形式・形番説明

BU40-2.2HR

形式 呼称

R:減圧式逆流防止器使用

形番区分

モータ出力(kW)

■製品仕様

適用基準
 設置場所: 屋内専用
 取り扱い液: 0~40℃ 清水 (pH5.8~8.6)
 周囲温度: 0~40℃ (凍結なきこと)
 湿度: 20~85% (結露なきこと)
 使用電源: 三相 AC200V±10%、50/60Hz±5%

塗装色
 ユニット部: マンセル 2.5PB4.6/0.8
 (ステンレス、銅合金部は除く)
 制御盤: マンセル 5Y8/1.5

吸込条件: 押込
 制御方法: インバータを使用した推定末端圧力一定制御
 または吐出圧力一定制御

運転方式: 交互運転
 ポンプ: ステンレス製多段モートルポンプ
 ベース: 鋼板 (SS400) 製
 モータ: 全閉屋外形
 圧力タンク: ダイヤフラム式 吐出し側10l(鋼板製・溶接部樹脂ラインニング) 1個

制御盤
 構造: 屋内搭載型
 主要機器: ポンプ制御コントローラ(インバータ内蔵)、
 漏電遮断器、リアクトル(高調波制御)
 盤面表示: 電源、1・2号運転、1・2号故障、流入圧力
 低下、吐出し圧力低下
 外部端子: 1・2号故障、流入圧力異常、吐出し圧力
 低下、1・2号漏電遮断器トリップ
 過負荷保護: インバータの電子サーマル
 始動頻度抑制: デイレータイマー
 故障バックアップ: 電子サーマルによる故障飛び越し

■オプション

No.	機能	備考
1	異電圧	400V級
2	警報ブザー	
3	凍結防止	フランジヒーター回路
4	避雷器内蔵	アレスター
5	屋外設置	屋外カバー
6	防振架台	
7	プロ-感知装置付減圧式逆流防止品、漏水警報端子付	
8	高置水槽水位制御	

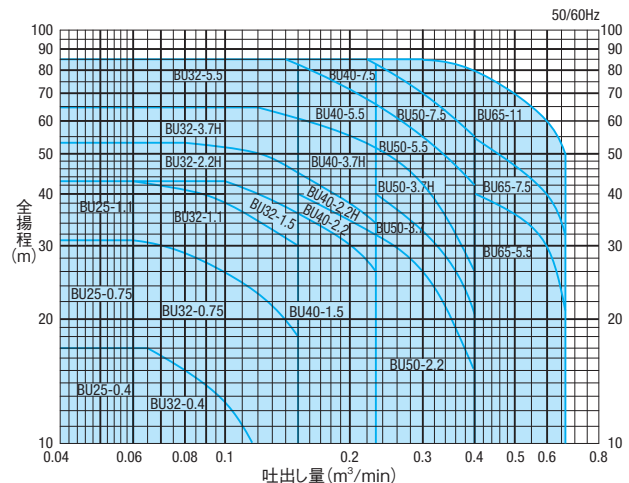

注) 全揚程には逆流防止装置の圧力損失は含んでおりません。

■ポンプユニット(逆流防止装置)の圧力損失

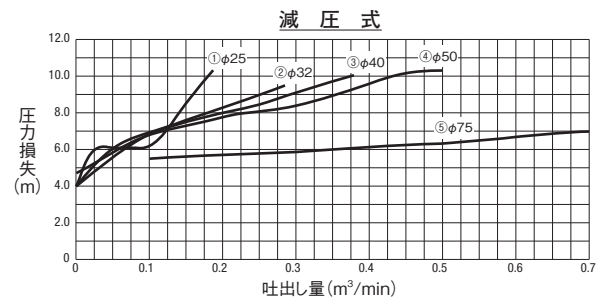

■外部接続図

感電防止のため必ずD種接地工事を行ってください。

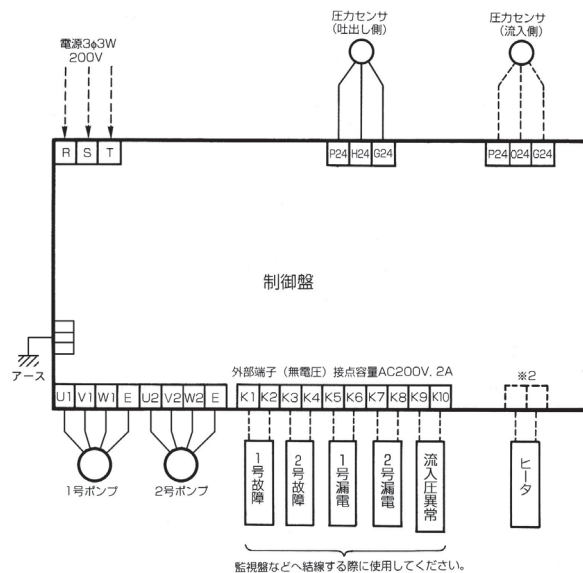

注 (1) — 実線は、メーカー接続範囲です。----- 破線は、客先接続範囲です。
 (2) ※2のヒータ用回路はオプション仕様となります。

■寸法図表(床置タイプ)

〈使用ポンプ:HDポンプシリーズ NJP形〉



図1 (~3.7kW)

図2 (5.5、7.5kW)

- 注 (1) ポンプユニット流入側(または、吐出し側)には、配管工事の際、付属の逆流防止装置を必ず取り付けてください。
 (特に減圧式逆流防止装置の場合には、逆流防止装置の下方に300mm以上の点検スペースを設けてください。)
- (2) 振動絶縁のためポンプユニット吸込側および吐出し側に防振継手または、可撓継手を取り付けることをおすすめします。

■ポンプユニット

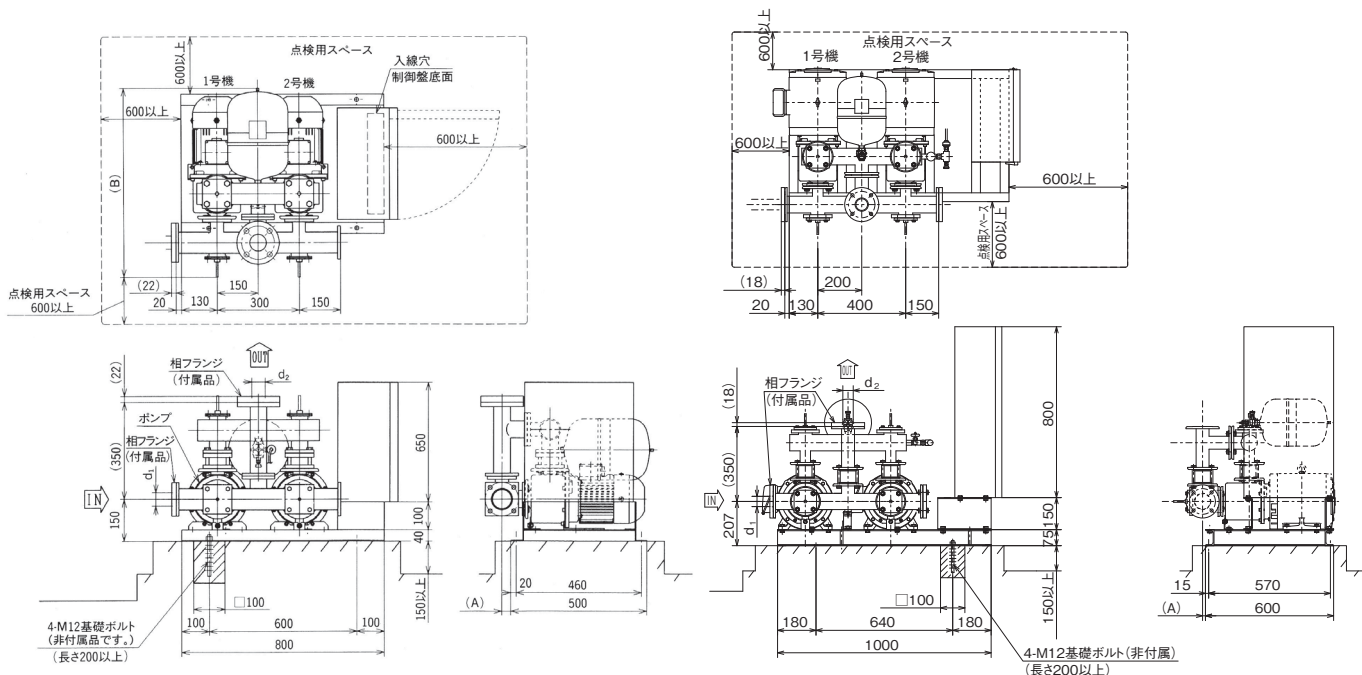
口径(mm)	品名(形式・形番)	モータ出力(kW)	A(mm)	B(mm)	概略質量(kg)
25	●減圧式逆流防止装置使用				
	BU 25-0.4R	0.4	32	677	125
	BU 25-0.75R	0.75			139
BU 25-1.1R	1.1	139			
32	BU 32-0.4R	0.4	32	677	125
	BU 32-0.75R	0.75			139
	BU 32-1.1R	1.1			139
	BU 32-1.5R	1.5	28	720	155
	BU 32-2.2HR	2.2			160
	BU 32-3.7HR	3.7			173
	BU 32-5.5R	5.5			250
40	BU 40-1.5R	1.5	32	677	155
	BU 40-2.2R	2.2			155
	BU 40-2.2HR	2.2	28	720	160
	BU 40-3.7HR	3.7			173
	BU 40-5.5R	5.5			250
50	BU 40-7.5R	7.5	56.5	800	265
	BU 50-2.2R	2.2	32	677	156
	BU 50-3.7R	3.7			176
	BU 50-3.7HR	3.7	28	720	181
	BU 50-5.5R	5.5			250
BU 50-7.5R	7.5	265			

■減圧式逆流防止装置

口径D(mm) {(B)}	寸法(mm)		
	L	M	H
25{1}	555	154	77
32{1/4}	655	177	89
40{1/2}	685	182	98
50{2}	795	201	115

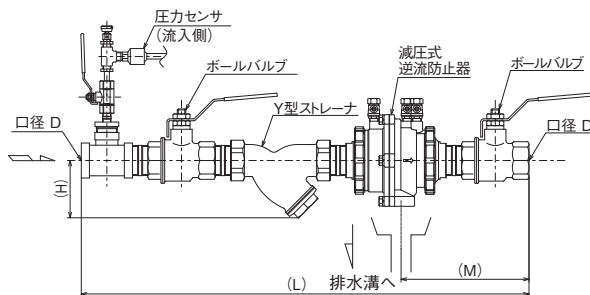

インバータ・ウォーターエース

トプラナー
モータ搭載

確実・安全・安心な給水装置を
ご提供いたします。

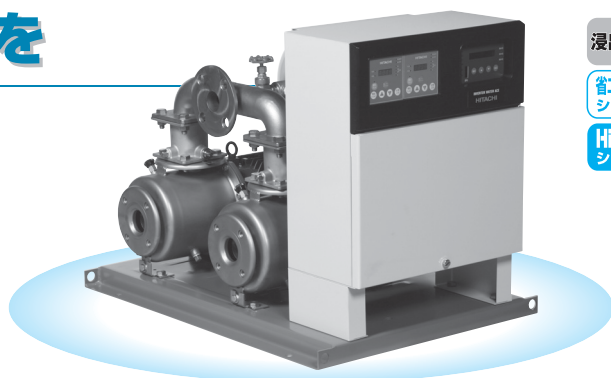

浸出基準

省エネポンプ
シリーズ

HDポンプ
シリーズ

■性能向上

(1) 高い給水性能を実現

中高層のビル・マンション給水に適した給水性能です。

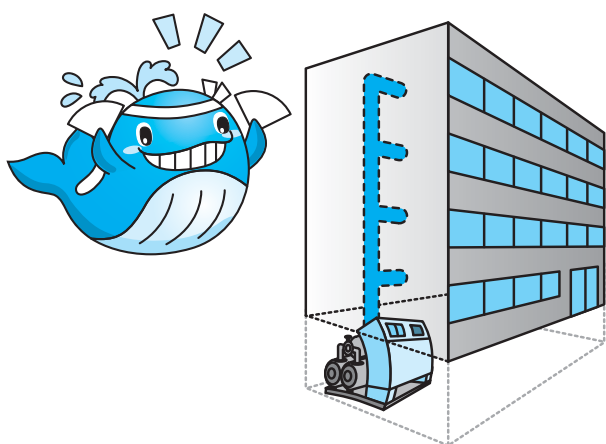

開発のポイント

水の流れを均一にし、高効率のポンプを実現しました。

従来羽根による流速分布

開発羽根による流速分布

【低SN比（従来品）】

【最適条件】

低流速部

高流速部

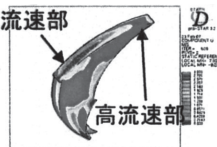

出口流速の分布が大きい

出口流速分布が一様化

(2) 省エネ

給水ポンプの性能改善により、選定ポイントによっては従来機種よりワンランク下の出力で同一性能が出ます。

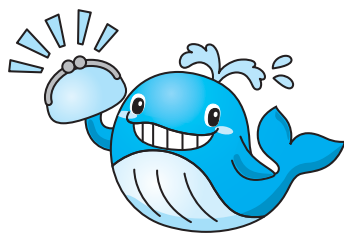

省エネ計算例

仕様点 全揚程50m 水量150 ℓ/min
IJ 40-E3.7
IJ2 40-E2.2 のランニングコスト計算表

給水ユニット形式・形番	IJ2 40-E2.2	IJ 40-E3.7
契約電力 (kW)	3	5
基本料金① (¥/年)	37,675*	62,791*
消費電力 (kWh/年)	9,855	14,235
電力量料金②	156,670	226,301
電気料金①+② (¥/年)	194,345	289,092
ランニングコスト比	67%	100%

- 注) 1. 上記は、概算を比較した参考例です。
2. 瞬時最大使用水量、1日の給水量はBL技術基準参考式による。
3. 電気料金は東京電力(株)の電気供給約款(平成28年)による。
4. ※の基本料金は力率割引を受けた場合。
5. 1年365日とする。

(3) 運転音を大幅に低減

新開発の羽根車とベースの組み合わせにより、最大10dBの運転音を低減しました。

(当社従来機比 IJ2 40-E2.2)

※IJ2形予想騒音値dB (A) は標準仕様表参照。

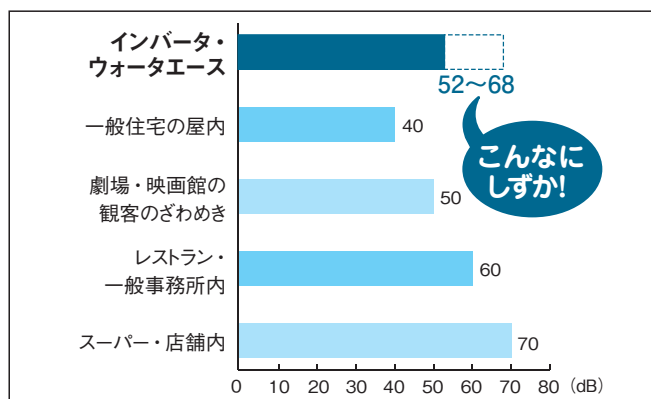

■充実した機能

(1) 優れた断水回避機能

2台のインバータ制御システムのデジタルオペレータを独立、相互通信機能を持たせ、漏電遮断器、コントローラ、インバータ、ポンプ部を全て二重系としてシステム全体を監視。不具合が発生した場合でもバックアップ機能により、運転の継続を可能にしました。圧力センサ異常時には、モータ負荷電流制御に切換え運転を継続します。

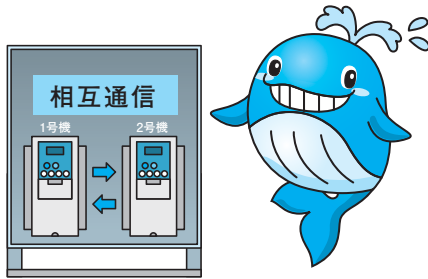

(2) 高調波の抑制と高力率対応

インバータ・ウォータエースでは「リアクトル」を標準装備し、高調波を抑制しております。また、高力率機器*として電気基本料金も5%割引対象となります。

*電源力率改善値が85.5%以上の機器。



(3) 保守に役立つお知らせ機能

インバータ・ウォータエースには、通常時のポンプ運転積算時間の表示に加え、消耗部品の交換時期などをお知らせする機能を追加しました。

注) 本機能は当社が推奨する一般的な部品交換時期の目安を表示をするようにしております。

ポンプの使用状況や環境によって、部品の消耗時期が異なりますので、定期的な保守・点検をおすすめします。



(4) 簡単設定機能により試運転設定時間を短縮



設定入力画面

1点入力も可能だよ

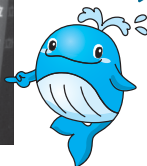

■構造・施工性を改善

(1) きれいな水を供給

通水部の主要部品をステンレスおよび樹脂で構成。浸出性能基準に適合したきれいな水を供給します。

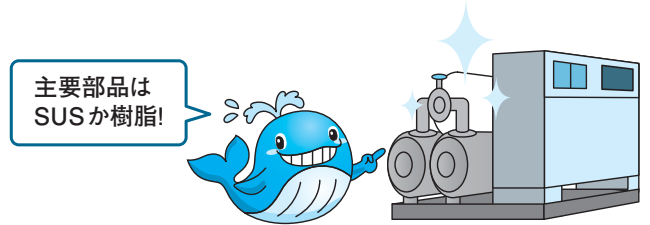

(2) ホコリ・湿気に強い全閉モータ採用

ホコリや湿気は、モータの絶縁劣化につながります。インバータ・ウォータエースは、環境に強い全閉モータを採用しています。

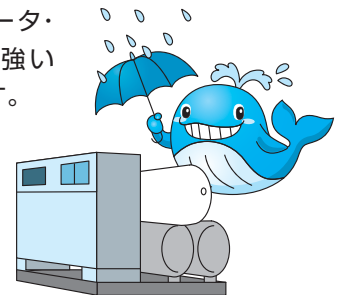

(3) 制御盤の向きを左右に変更可能

出荷時

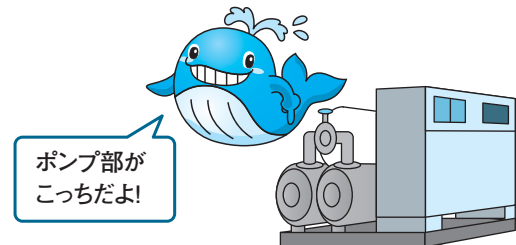

制御盤逆取付け

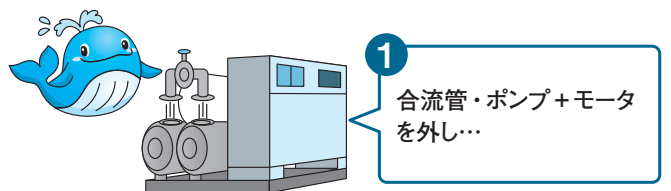

180度回転

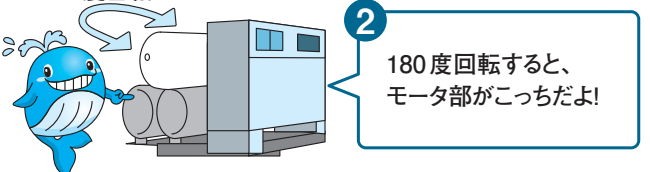

推定末端圧力一定形

■機器構成

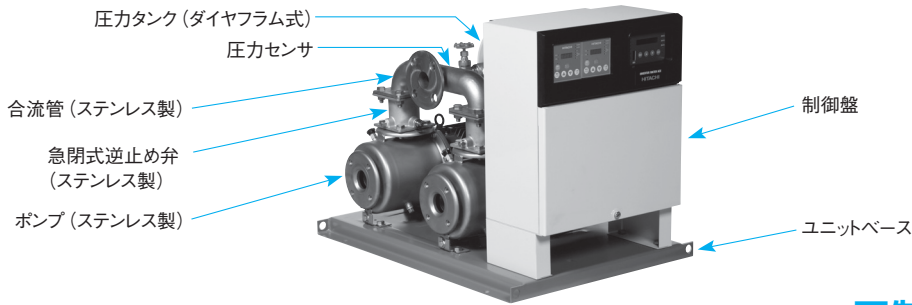

■製品仕様

適用基準	設置場所: 屋内用 吸込条件: 流れ込用 取り扱液: 清水0~40℃ pH5.8~8.6 (左記以外の特殊液には使用できません。) 周囲温度: 0~40℃ (凍結なきこと) (-5℃まではオプションのヒータ等で対応できます。) 周囲湿度: 20~85% (結露なきこと)
使用電源	三相 AC200V 変動±10%、50/60Hz±5%
標準材質	ポンプ: ケーシング…ステンレス鋼板製、羽根車…ステンレス鋼板製、主軸…ステンレス製 圧力タンク: 鋼板製 (接液部樹脂ライニング) 逆止め弁: SCS、またはCAC製 合流管: ステンレス製 ベース: 鋼板製
制御方法	推定末端圧力一定制御 (吐出し圧力一定制御も設定可能です。)
運転方式	交互運転、交互+並列運転
始動方式	ソフトスタート
停止方式	ソフトストップ
制御盤	保護構造: 屋内閉鎖形 (搭載形) 主要器具: コントローラユニット (インバータ内蔵)、漏電遮断器、高調波抑制用リアクトル、デジタルオペレータ、ディスプレイ基板 (自動、手動、切り替えスイッチ)、1号・2号水槽切り替えスイッチ 盤面表示: デジタルオペレータ (7セグメント、4桁表示) (吐出し圧力、電流、周波数、電圧、パラメータ数、各種エラーコードより選択表示) LED表示、ディスプレイ基板 (液晶表示 2行、16文字)、運転号機表示、圧力表示、受水槽、流入弁号機表示、パラメータ、各種エラー表示、満水位、低水位、濁水位表示 外部端子: 各号機漏電、各号機故障 (吐出し圧力異常低下含む)、受水槽満水位、受水槽低水位、受水槽濁水、各号機運転 過負荷保護: 電子サーマル 電極棒: 5極式 流入弁電磁弁: 2回路

■制御盤特殊仕様

- 電圧変更400V級
- 滅菌器運転回路付き
- 避雷器内蔵
- 凍結防止ヒータ回路付き
- 外部警報ブザー付き

■オプション

- 吸込改造
- 屋外カバー
- 基礎ボルト
- 相フランジ (ステンレス)
- フート弁 (吸込み形の場合)
- 圧力計
- 連成計
- 合流管吐出曲管
- 電極7P仕様
- 吐出側ポンプ毎仕切弁付
- 給湯加圧型 (0~60℃: 流込運転のみ)

■選定図表

● 交互運転方式

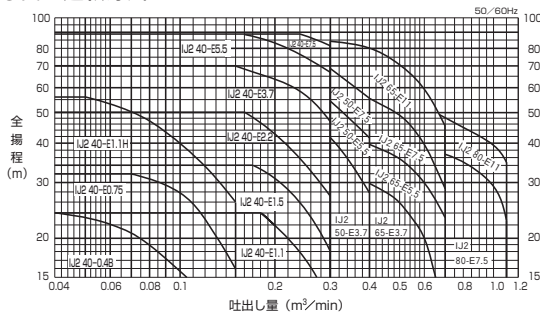

● 交互+並列運転方式

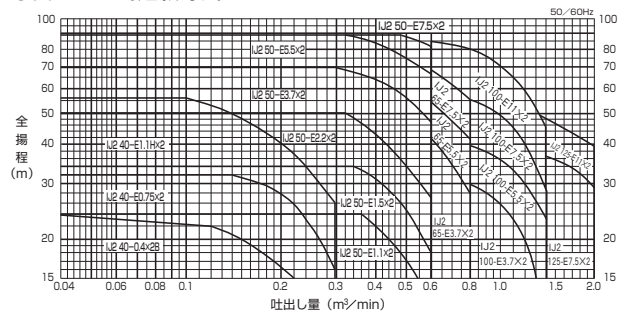

■標準仕様表

運転方式	口径 (mm)		品名		モータ出力 (kW)	標準仕様		使用ポンプ品名		ポンプ締切圧力ヘッド (m)	タンク容量 (l)	タンク封入圧力ヘッド (m)	予想騒音値 (dB(A))
	吸込	吐出し側合流管	形式	形番		最大水量 (m³/min)	全揚程 (m)	形式	形番				
交互	40	40	IJ2	40-E1.1	1.1	0.2	20	NJP2	40×2-E61.1	28	10	13	56
	40	40	IJ2	40-E1.5	1.5	0.2	28	NJP2	40×2-E61.5	38	10	18	56
	40	40	IJ2	40-E2.2	2.2	0.2	41	NJP2	40×3-E62.2	55	10	26	59
	40	40	IJ2	40-E3.7	3.7	0.2	60	NJP2	40×3-E63.7	80	10	39	62
	40	40	IJ2	40-E5.5	5.5	0.2	74	NJP2	40×3-E65.5	95	10	49	69
	40	40	IJ2	40-E7.5	7.5	0.3	80	NJP2	40×4-E67.5	100	10	50	69
交互+並列	40	50	IJ2	50-E1.1x2	1.1x2	0.4	20	NJP2	40×2-E61.1	28	10	13	59
	40	50	IJ2	50-E1.5x2	1.5x2	0.4	28	NJP2	40×2-E61.5	38	10	18	59
	40	50	IJ2	50-E2.2x2	2.2x2	0.4	41	NJP2	40×3-E62.2	55	10	26	62
	40	50	IJ2	50-E3.7x2	3.7x2	0.4	60	NJP2	40×3-E63.7	80	10	39	65
	40	50	IJ2	50-E5.5x2	5.5x2	0.4	74	NJP2	40×3-E65.5	95	10	49	72
	40	50	IJ2	50-E7.5x2	7.5x2	0.6	80	NJP2	40×4-E67.5	100	10	53	72

注) 1. 現地における実際の騒音値は、建物の構造、据え付け状態 (据え付け方法、配管方法など)、据え付け床、壁などの反射音、バルブ曲管の流水音が加わって上記表より大きくなります。
2. 境界条件: ○本数値は、工場測定値 (無響室) の値です。
○測定点は、ユニット側面より1m離れた5点における平均値です。
○ポンプの運転状態は、選定図適用範囲の仕様点付近です。
3. ポンプの締切圧力は、最高周波数の場合の値です。

●形番説明 IJ2 50-E5.5x2



■寸法図表

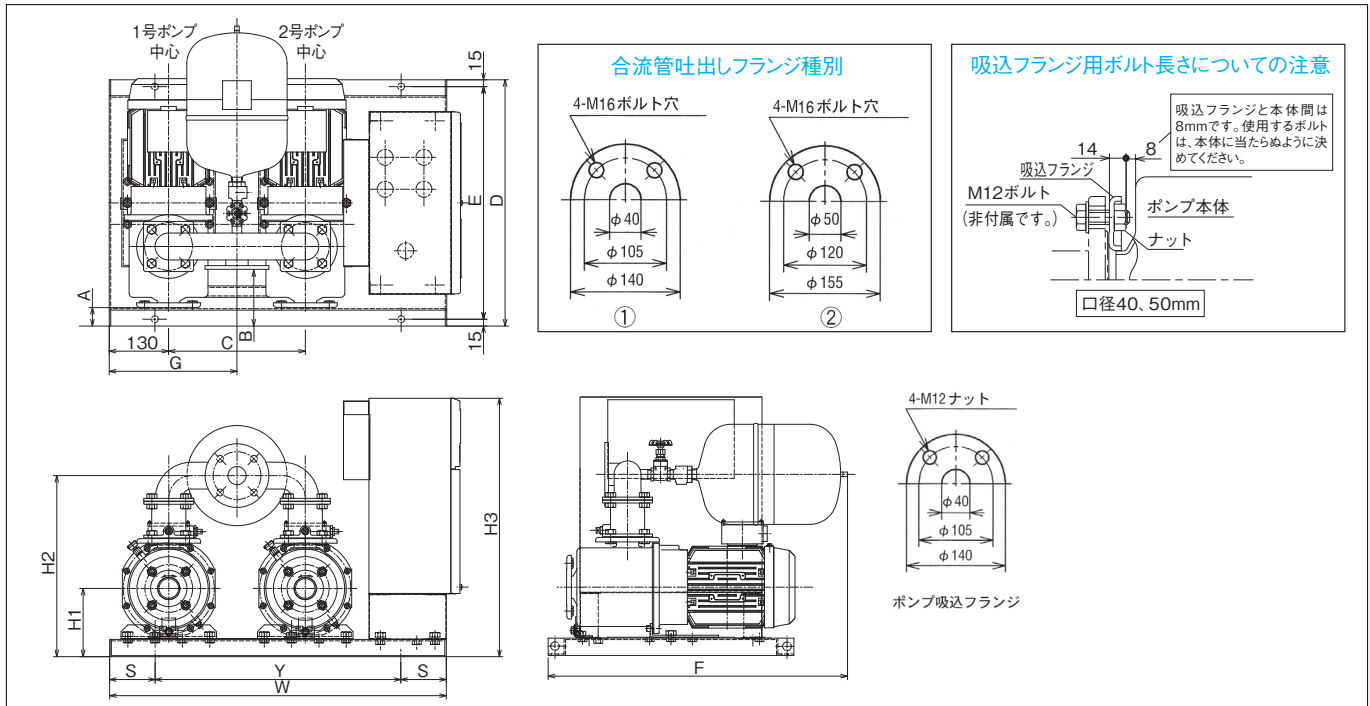

(単位: mm)

口径(mm)	品名	形式	形番	A	B	C	D	E	F	G	S	Y	W	H1	H2	H3	吐出 フランジ 合流管	概略質量 (kg)
40	IJ2	40-E1.1	36.5	77.5	300	540	510	610	280	100	540	740	150	398	568	①	94	
40	IJ2	40-E1.5	36.5	77.5	300	540	510	610	280	100	540	740	150	398	568	①	94	
40	IJ2	40-E2.2	40.5	124.5	300	540	510	658	280	100	540	740	150	398	568	①	104	
40	IJ2	40-E3.7	40.5	124.5	300	540	510	658	280	100	540	740	150	398	568	①	122	
40	IJ2	40-E5.5	71	105	400	600	570	689	330	180	640	1,000	207	499	825	①	293	
40	IJ2	40-E7.5	28	105	400	600	570	689	330	180	640	1,000	207	499	825	①	296	
40	IJ2	50-E1.1×2	36.5	77.5	300	540	510	610	280	100	540	740	150	398	568	②	94	
40	IJ2	50-E1.5×2	36.5	77.5	300	540	510	610	280	100	540	740	150	398	568	②	94	
40	IJ2	50-E2.2×2	40.5	124.5	300	540	510	658	280	100	540	740	150	398	568	②	104	
40	IJ2	50-E3.7×2	40.5	124.5	300	540	510	658	280	100	540	740	150	398	568	②	122	
40	IJ2	50-E5.5×2	71	105	400	600	570	698	330	180	640	1,000	207	499	825	②	293	
40	IJ2	50-E7.5×2	28	105	400	600	570	698	330	180	640	1,000	207	499	825	②	296	

- 注) 1. () 内寸法は概略値です。
 2. 吸込み形は、ポンプ吐出し側に付属の呼び水ジョーゴを取り付けてください。
 3. 製品改良等のため、構造・寸法等を変更することがありますので、実施計画に際しては、お手数でも納入仕様書をご請求ください。
 4. IJシリーズ機種につきましては、お手数でもお問い合わせください。

■屋外カバー寸法図

品名	標準材質
OCV-IJ2	鋼板製

現地組立式です。
 本屋外カバーは簡易屋外設置用です。
 写真はイメージです。実物とは若干異なります。
 ポンプ3台以上の屋外カバーについては、お問い合わせください。

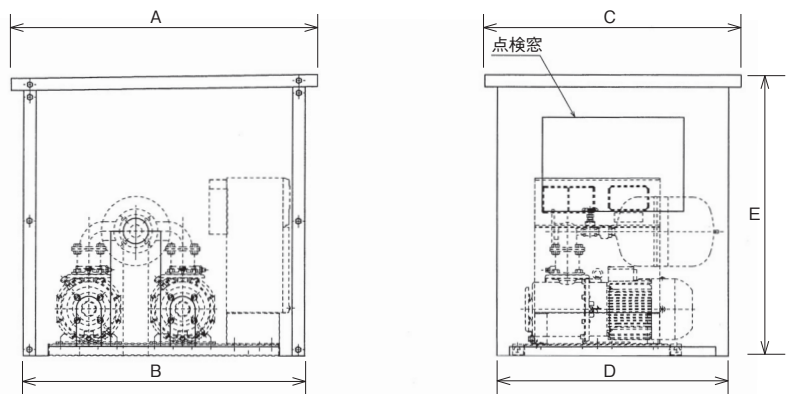

適用形式	A	B	C	D	E
IJ2 40-E1.1~3.7 IJ2 50-E1.1×2~3.7×2	980	900	820	740	900
IJ2 40-E5.5, 7.5 IJ2 50-E5.5×2, 7.5×2	1,240	1,160	880	800	1,100

■寸法図表

3台台数制御 (例) IJ2 65-E7.5X3

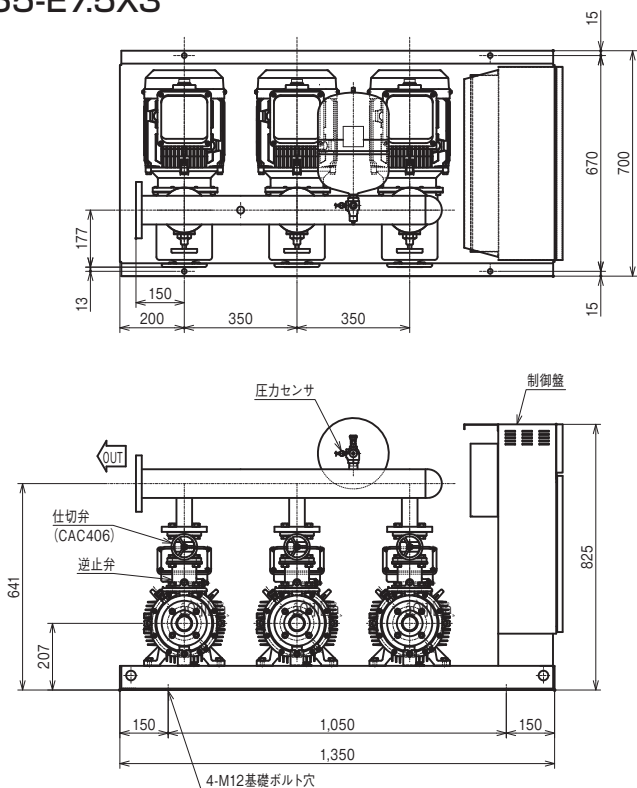

4台台数制御 (例) IJ2 80-E7.5X4

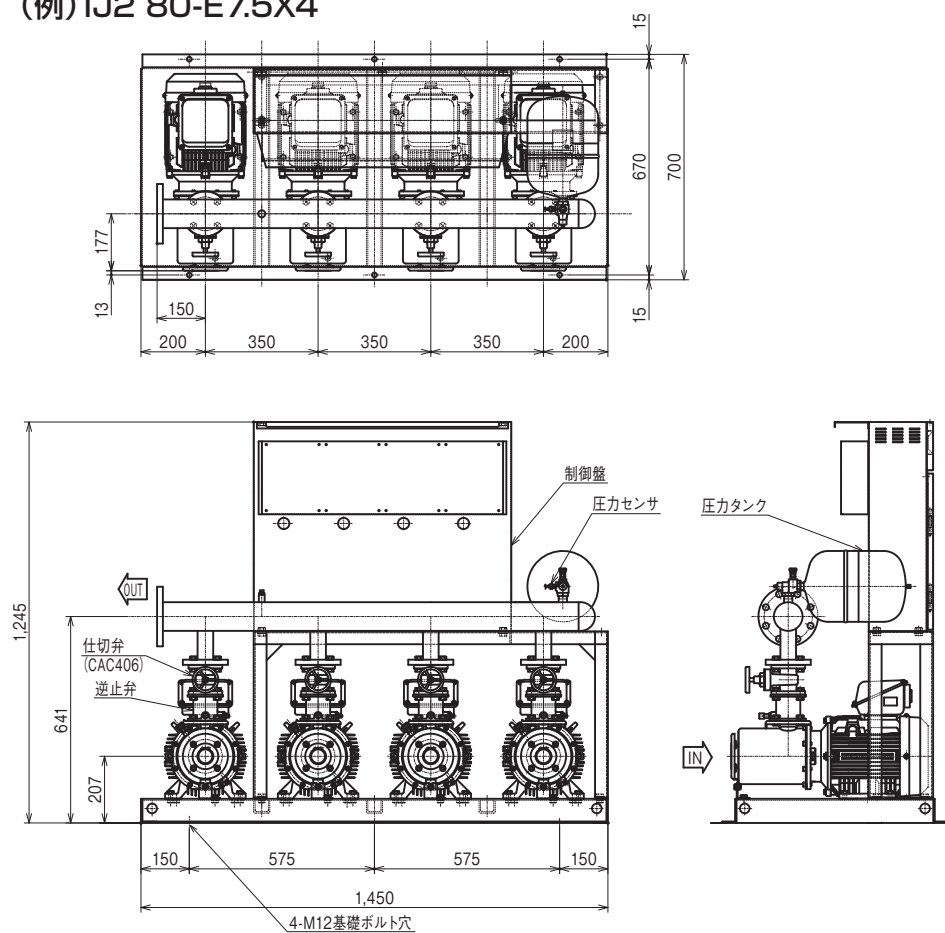

ニューロジュニア・ウォーターエース〈Sシリーズ〉

 トップランナー
モータ搭載

■機器構成

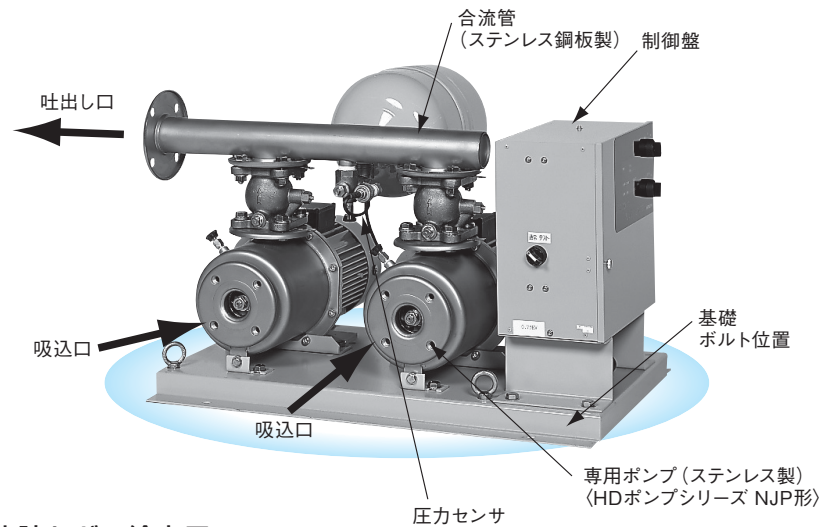

浸出基準

HDポンプ
シリーズ

■用途

- ビル、アパート、マンション、学校、病院などの給水用
- 給水設備の取り替え

■特長

(1) 静音タイプ

流体音の低減を図った専用ポンプの開発により、一層の静音化〔0.75kW:51dB(A)、2.2kW:55dB(A) (代表値)〕を実現しました。

(2) 高信頼性

全閉屋外モータの採用(0.75~3.7kW)により防塵・防湿対応を強化し信頼性を向上させました。

(3) 定圧給水で安心な給水を実現

(4) 赤水防止に気を配ったクリーンな給水

ユニット内の接水部(ポンプ、合流管、圧力センサ)に腐食に強いステンレス材を採用し、クリーンな給水が得られます。

(5) 使い勝手の向上

①現地運転後の圧力調整が不要です。

オートチューニングにより、始動圧力、停止電流などの設定が不要で、現地試運転後の圧力調整が不要です。

②故障回避運転機能

電子サーマルの採用により、落水防止、バックアップ運転、リトライ動作による断水予防など故障回避運転機能付です。

③受水槽電極棒の水位検出条件の自動設定

制御盤と電極棒の関係は、配線が確実になっていればマイコンが受水槽の水位を検出し、運転条件を自動設定します。

④電子モニター機能をさらに充実

通常は圧力をデジタルで表示しますが、電流・受電電圧を選択表示できます。

■適用基準

設置場所:	屋内専用
吸込条件:	流れ込専用
取扱液温度:	0~40℃清水 pH5.8~8.6 (海水、温泉などの特殊液には使用できません。)
周囲温度:	0~40℃(凍結なきこと)
周囲湿度:	20~85%(結露なきこと)
標準材質:	ポンプ部 外ケーシング:SUS304 J1相当 内ケーシング:樹脂 羽根車:SUS304 主軸:SUS420J2
モータ:	0.75~7.5kW TFOA-LK (LKK) 圧力タンク:鋼板製ダイヤフラム式 (接液部樹脂ライニング) 逆止め弁:CAC406 ユニットベース:鋼板または形鋼 合流管:ステンレス鋼板(SUS304)
使用電源:	三相AC200V ±10%
塗装色:	モータ、ベース:マンセル2.5PB4.6/0.8 圧力タンク、制御盤:マンセル5Y7/1 (ステンレス、銅合金部分は無塗装)

定圧形 (ステンレス)

■選定図表・標準仕様表 (交互、交互+並列運転方式)

〈使用ポンプ:HDポンプシリーズ NJP形〉

50Hz

●形番説明

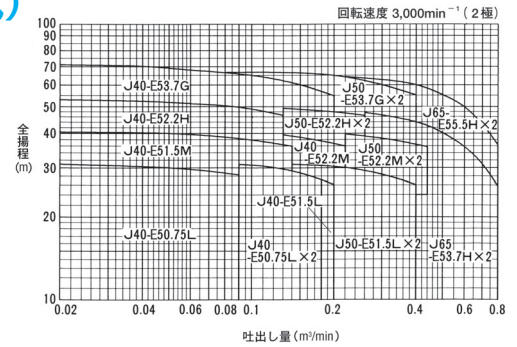

運転方式	口径 (mm)		品名		モータ出力 (kW)	標準仕様		始動圧力ヘッド (概略値) (m)	停止圧力ヘッド (概略値) (m)	タンク容量 (l)	タンク封入圧力ヘッド (m)	騒音値 dB (A)
	吸込	吐出し側合流管	形式	形番		最大水量 (m³/min)	全揚程 (m)					
交互	40	40	J	40-E50.75L	0.75	0.09	26	28	31	10	26	51
	40	40	J	40-E51.5L	1.5	0.2	26	26	36	10	24	55
	40	40	J	40-E51.5M	1.5	0.14	36	32	42	10	30	55
	40	40	J	40-E52.2M	2.2	0.22	36	37	42	10	35	55
	40	40	J	40-E52.2H	2.2	0.13	46	48	54	10	46	55
	40	40	J	40-E53.7G	3.7	0.2	55	65	74	10	63	58
交互+並列	40	40	J	40-E50.75L×2	0.75×2	0.18	26	28	31	10	26	54
	40	50	J	50-E51.5L×2	1.5×2	0.4	26	26	36	10	24	58
	40	50	J	50-E52.2M×2	2.2×2	0.44	36	37	42	10	35	58
	40	50	J	50-E52.2H×2	2.2×2	0.26	46	48	52	10	46	58
	40	50	J	50-E53.7G×2	3.7×2	0.4	55	65	74	10	63	61
	40	50	J	65-E53.7H×2	3.7×2	0.8	26	46	56	10	44	61
40	50	J	65-E55.5H×2	5.5×2	0.8	36	64	74	10	50	68	

- 注 (1) 全揚程はユニット内の損失水頭(逆止め弁など)を減した値で示してあります。
 (2) 始動、停止圧力ヘッドはオートチューニング機能により自動設定しますので、調整は不要です。また、これらの値は停止ごとに変わることがあります。
 (3) 始動頻度抑制タイマの働きにより、締切圧力まで上昇することがあります。
 (4) 一定圧形としてご使用される場合は、お客様ご用意の一定圧弁(減圧弁)を吐出し側合流管の2次側に設置してください。
 (5) タンク封入圧力ヘッドは始動圧力ヘッド-2mです。

■選定図表・標準仕様表 (交互、交互+並列運転方式)

〈使用ポンプ:HDポンプシリーズ NJP形〉

60Hz

●形番説明

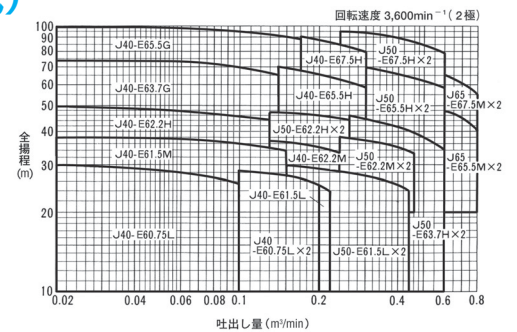

運転方式	口径 (mm)		品名		モータ出力 (kW)	標準仕様		始動圧力ヘッド (概略値) (m)	停止圧力ヘッド (概略値) (m)	タンク容量 (l)	タンク封入圧力ヘッド (m)	騒音値 dB (A)
	吸込	吐出し側合流管	形式	形番		最大水量 (m³/min)	全揚程 (m)					
交互	40	40	J	40-E60.75L	0.75	0.09	26	27	30	10	25	60
	40	40	J	40-E61.5L	1.5	0.22	24	22	32	10	20	61
	40	40	J	40-E61.5M	1.5	0.15	34	29	39	10	28	61
	40	40	J	40-E62.2M	2.2	0.24	33	37	47	10	34	61
	40	40	J	40-E62.2H	2.2	0.13	44	43	49	10	43	61
	40	40	J	40-E63.7G	3.7	0.14	65	68	78	10	50	63
	40	40	J	40-E65.5H	5.5	0.3	58	70	80	10	50	69
	40	40	J	40-E65.5G	5.5	0.17	88	90	100	10	50	69
交互+並列	40	40	J	40-E60.75L×2	0.75×2	0.18	26	27	30	10	25	63
	40	50	J	50-E61.5L×2	1.5×2	0.44	24	22	32	10	20	64
	40	50	J	50-E62.2M×2	2.2×2	0.48	33	37	47	10	34	64
	40	50	J	50-E62.2H×2	2.2×2	0.26	44	43	49	10	43	64
	40	50	J	50-E63.7H×2	3.7×2	0.6	34	41	51	10	41	66
	40	50	J	50-E65.5H×2	5.5×2	0.6	58	70	80	10	50	72
	40	50	J	50-E67.5H×2	7.5×2	0.6	79	90	100	10	50	72
	40	50	J	65-E65.5M×2	5.5×2	0.8	40	55	65	10	50	72
40	50	J	65-E67.5M×2	7.5×2	0.8	54	68	78	10	50	72	

- 注 (1) 全揚程はユニット内の損失水頭(逆止め弁など)を減した値で示してあります。
 (2) 始動、停止圧力ヘッドはオートチューニング機能により自動設定しますので、調整は不要です。また、これらの値は停止ごとに変わることがあります。
 (3) 始動頻度抑制タイマの働きにより、締切圧力まで上昇することがあります。
 (4) 一定圧形としてご使用される場合は、お客様ご用意の一定圧弁(減圧弁)を吐出し側合流管の2次側に設置してください。
 (5) タンク封入圧力ヘッドは始動圧力ヘッド-2mです。

ニューロジュニア・ウォーターエース (Sシリーズ)

■寸法図表 (交互+並列運転方式)

ニューロジュニア・ウォーターエース (Sシリーズ)

〈使用ポンプ:HDポンプシリーズ NJP形〉

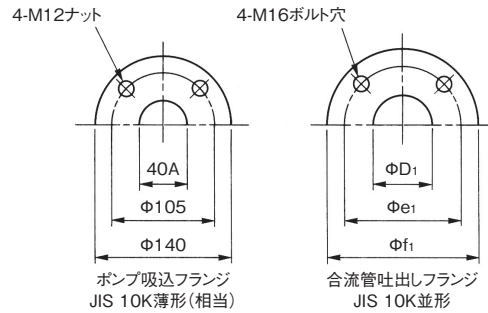
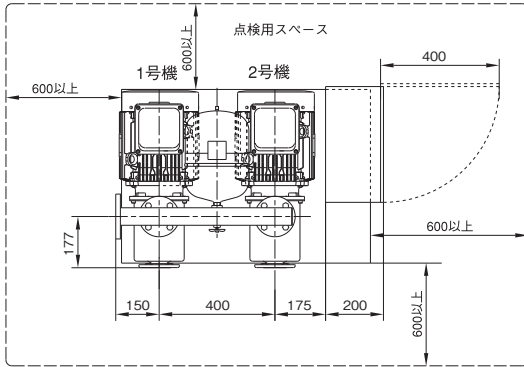

種類	D_1	e_1	f_1
イ	40A	105	140
□	50A	120	155

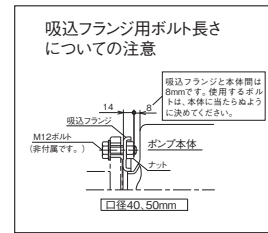
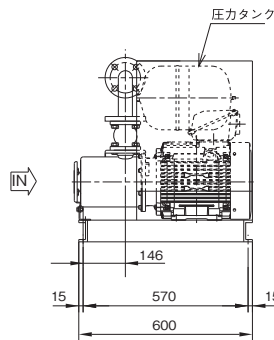
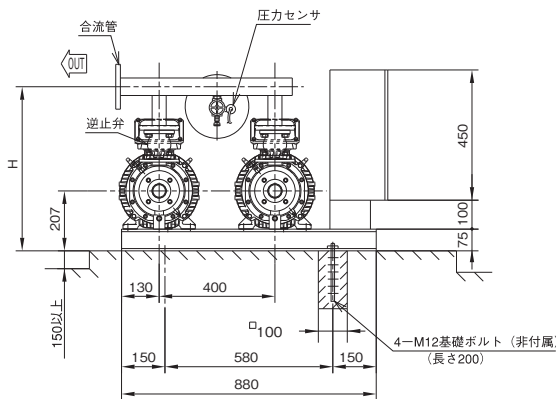

(単位: mm)

吸込	吐出し側 合流管	品名		吐出し フランジ種類	H	漏電遮断器容量 (A)	給水ユニット 概略質量 (kg)	水質量 (kg)
		形式	形番					
40	50	J	65-E55.5H×2	□	567	75	160	10
40	40	J	40-E65.5H	イ	569	50	160	10
40	40	J	40-E65.5G	イ	569	50	170	10
40	40	J	40-E67.5H	イ	569	50	190	10
40	50	J	50-E65.5H×2	□	569	75	160	10
40	50	J	50-E7.5H×2	□	569	100	190	10
40	50	J	65-E5.5M×2	□	567	75	150	10
40	50	J	65-E7.5M×2	□	567	100	200	10

- 注 (1) 寸法の単位はmm、()内寸法は概略値を示しております。
 (2) 吐出し側に仕切弁を取り付けてください。流れ込運転時のみ吸込側にはポンプごとに仕切弁を取り付けてください(ただし、仕切弁はメーカー納入外です)。
 (3) ポンプの吸込管はポンプごとに別々に設けてください。
 (4) 逆止め弁バイパスハンドルは全閉としてください。
 (5) 制御盤内には短絡および漏電保護装置は不付ですので一次側に漏電遮断器を設けてください。

ニューロジュニア・ウォーターエース〈水中形〉

■定圧形 ステンレス製 水中ポンプ使用・赤水防止品

浸出基準



■用 途

- ビル、アパート、マンション、学校、病院などの給水用
- 給水設備の取り替え

■特 長

(1) 赤水防止に気を配ったクリーンな給水
ポンプ、弁類など接水部は赤水防止仕様とし、クリーンな給水が得られます。

(2) 使い勝手の向上

①現地運転後の圧力調整が不要です。
オートチューニングにより、始動圧力、停止電流などの設定が不要で、現地試運転後の圧力調整が不要です。

②故障回避運転機能

電子サーマルの採用により、落水防止、バックアップ運転、リトライ動作による断水予防など故障回避運転機能付です。

③受水槽電極棒の水位検出条件の自動設定

制御盤と電極棒の関係は、配線が確実になっていればマイコンが受水槽の水位を検出し、運転条件を自動設定します。

④電子モニター機能をさらに充実

通常は圧力をデジタルで表示しますが、電流表示したい場合は表示選択スイッチを“電流”表示に切り替えます。

■適用基準

設置場所:	屋内専用
取扱液温度:	0~40℃ pH5.8~8.6 清水 (海水、温泉などの特殊液には使用できません)
標準材質:	ポンプ部 ケーシング:SUS304 羽根車:SUS304 主 軸:SUS420J2 圧力タンク:鋼板製ダイヤフラム式(接液部樹脂ライニング) 弁類、配管部:(接水部はステンレス、銅合金製) ユニットベース:鋼板製
使用電源:	三相AC 200V±10%、50/60Hz
塗 装 色:	ユニットベース、制御盤:マンセル5Y7/1 圧力タンク:10ℓ マンセル5Y7/1 (ポンプ類、弁類はステンレス、銅合金製で無塗装)

※相フランジはオプション付属品です。

定圧形 (UPDシリーズ)

■選定図表・標準仕様表 (交互運転方式、交互+並列運転方式)

ニューロジュニア・ウォーターエース UPDシリーズ

〈使用ポンプ:水中ステンレス製ポンプ JUP形〉

50Hz

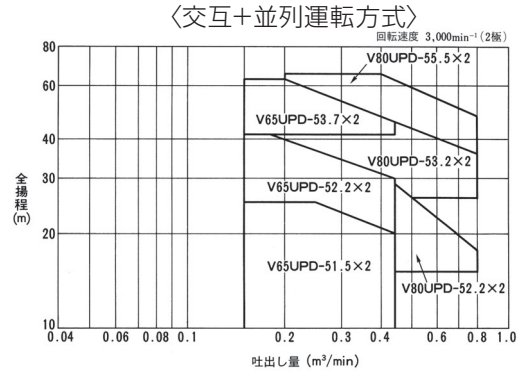
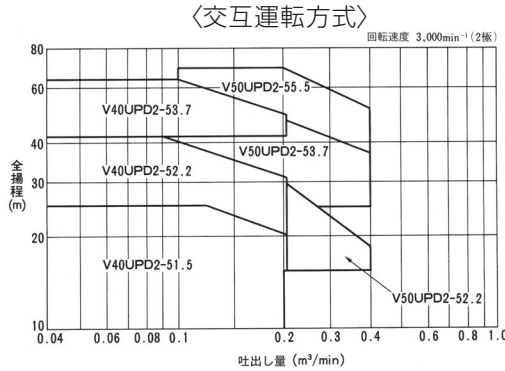

口径(mm) 吸込	口径(mm) 吐出し側 合流管	品名		モータ 出力 (kW)	標準仕様		始動圧力 ヘッド (m)	停止圧力 ヘッド 概略値 (m)	タンク 封入圧力 ヘッド (m)	使用ポンプ品名		タンク 容量 (l)
		形式	形名		最大水量 (m³/min)	全揚程 (m)				形式	形番	
40	40	UT-VA	V40UPD2-51.5	1.5	0.2	20	20	30	18	JUP	40-51.5	10
40	40	UT-VA	V40UPD2-52.2	2.2	0.2	30	38	48	36	JUP	40×2-52.2	10
40	40	UT-VA	V40UPD2-53.7	3.7	0.2	48	60	70	58	JUP	40×3-53.7	10
50	50	UT-VA	V50UPD2-52.2	2.2	0.36	18	27	37	25	JUP	50×2-52.2	10
50	50	UT-VA	V50UPD2-53.7	3.7	0.36	36	44	54	42	JUP	50×2-53.7	10
50	50	UT-VA	V50UPD2-55.5	5.5	0.36	55	66	76	64	JUP	50×3-55.5	10
40	65	UT-VA	V65UPD-51.5×2	1.5×2	0.4	20	20	30	18	JUP	40-51.5	10
40	65	UT-VA	V65UPD-52.2×2	2.2×2	0.4	30	38	48	36	JUP	40×2-52.2	10
40	65	UT-VA	V65UPD-53.7×2	3.7×2	0.4	48	60	70	58	JUP	40×3-53.7	10
50	80	UT-VA	V80UPD-52.2×2	2.2×2	0.7	18	27	37	25	JUP	50×2-52.2	10
50	80	UT-VA	V80UPD-53.7×2	3.7×2	0.7	36	44	54	42	JUP	50×2-53.7	10
50	80	UT-VA	V80UPD-55.5×2	5.5×2	0.7	55	66	76	64	JUP	50×3-55.5	10

●形番説明
UT-VA V65 UPD-51.5×2
 呼称: UT-VA
 シリーズ名 (定圧方式): V65
 交互+並列運転方式
 モータ出力(kW): UPD-51.5
 周波数(50Hz): ×2

- 注 (1) 全揚程はユニット内の損失水頭(逆止め弁など)を減じた値で示してあります。
 (2) 始動圧力は適正値に設定してありますので、現地での再調整は不要です。また、これらの値は停止ごとに変わることがあります。
 (3) 始動頻度抑制タイマの働きにより、締切圧力まで上昇することがあります。
 (4) 一定圧形としてご使用される場合は、お客様ご用意の一定圧弁(減圧弁)を吐出し側合流管の二次側に設置してください。

■選定図表・標準仕様表 (交互運転方式、交互+並列運転方式)

60Hz

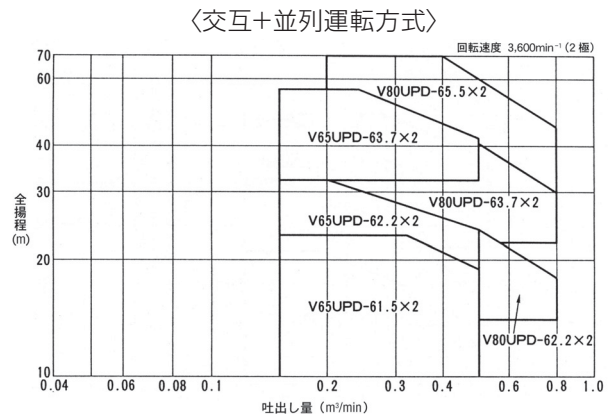
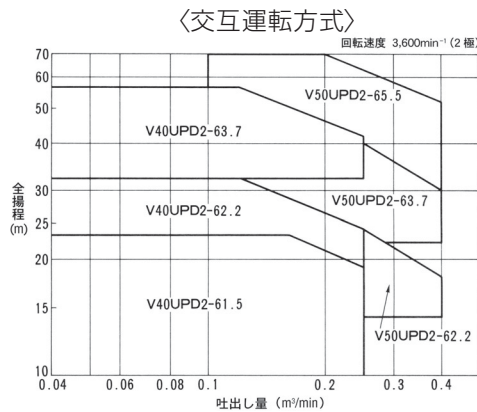

口径(mm) 吸込	口径(mm) 吐出し側 合流管	品名		モータ 出力 (kW)	標準仕様		始動圧力 ヘッド (m)	停止圧力 ヘッド 概略値 (m)	タンク 封入圧力 ヘッド (m)	使用ポンプ品名		タンク 容量 (l)
		形式	形名		最大水量 (m³/min)	全揚程 (m)				形式	形番	
40	40	UT-VA	V40UPD2-61.5	1.5	0.22	20	19	29	17	JUP	40-61.5	10
40	40	UT-VA	V40UPD2-62.2	2.2	0.22	24	28	38	26	JUP	40-62.2	10
40	40	UT-VA	V40UPD2-63.7	3.7	0.22	40	57	67	55	JUP	40×2-63.7	10
50	50	UT-VA	V50UPD2-62.2	2.2	0.36	18	21	31	19	JUP	50-62.2	10
50	50	UT-VA	V50UPD2-63.7	3.7	0.36	30	42	52	40	JUP	50×2-63.7	10
50	50	UT-VA	V50UPD2-65.5	5.5	0.36	50	67	77	65	JUP	50×3-65.5	10
40	65	UT-VA	V65UPD-61.5×2	1.5×2	0.44	20	19	29	27	JUP	40-61.5	10
40	65	UT-VA	V65UPD-62.2×2	2.2×2	0.44	24	28	38	36	JUP	40-62.2	10
40	65	UT-VA	V65UPD-63.7×2	3.7×2	0.44	40	57	67	65	JUP	40×2-63.7	10
50	80	UT-VA	V80UPD-62.2×2	2.2×2	0.72	18	21	31	29	JUP	50-62.2	10
50	80	UT-VA	V80UPD-63.7×2	3.7×2	0.72	30	42	52	50	JUP	50×2-63.7	10
50	80	UT-VA	V80UPD-65.5×2	5.5×2	0.72	50	67	77	75	JUP	50×3-65.5	10

●形番説明
UT-VA V65 UPD-61.5×2
 呼称: UT-VA
 シリーズ名 (定圧方式): V65
 交互+並列運転方式
 モータ出力(kW): UPD-61.5
 周波数(60Hz): ×2

- 注 (1) 全揚程はユニット内の損失水頭(逆止め弁など)を減じた値で示してあります。
 (2) 始動圧力は適正値に設定してありますので、現地での再調整は不要です。また、これらの値は停止ごとに変わることがあります。
 (3) 始動頻度抑制タイマの働きにより、締切圧力まで上昇することがあります。
 (4) 一定圧形としてご使用される場合は、お客様ご用意の一定圧弁(減圧弁)を吐出し側合流管の二次側に設置してください。

ニューロジュニア・ウォーターエース〈水中形〉

定圧形 (UPDシリーズ)

■寸法図表

ニューロジュニア・ウォーターエース UPDシリーズ

〈使用ポンプ:水中ステンレス製ポンプ JUP形〉

フランジの寸法

(単位: mm)

種類	D	f	e	d	n
イ	40	140	105	M16	4
ロ	50	155	120	M16	4
ハ	65	175	140	M16	4
ニ	80	185	150	M16	8

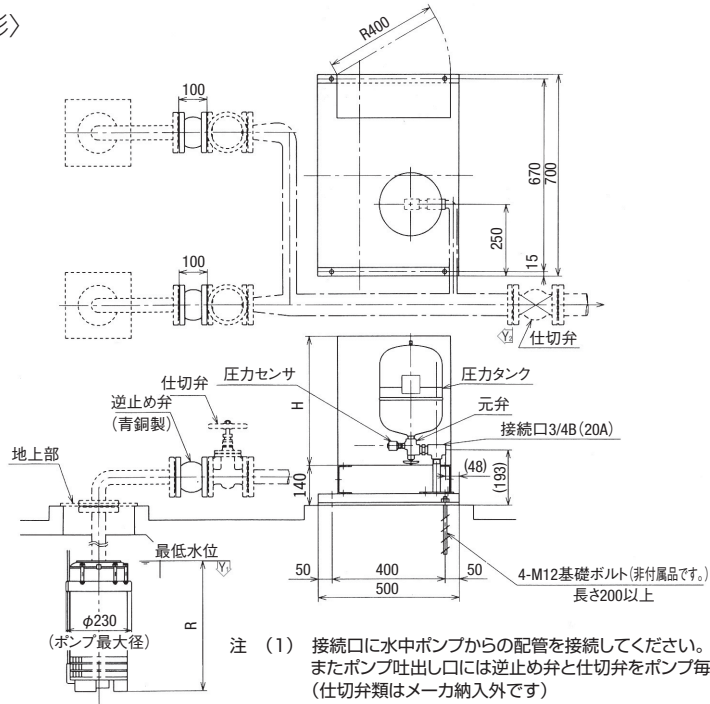
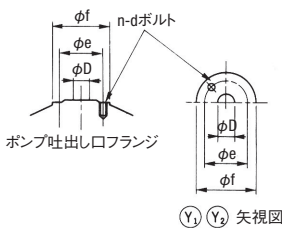

- 注 (1) 接続口に水中ポンプからの配管を接続してください。またポンプ吐出シロには逆止め弁と仕切弁をポンプ毎に付けてください。(仕切弁類はメーカー納入外です)
- (2) 制御盤内には短絡および漏電保護装置を付けていませんので一次側に漏電遮断器を付けてください。(メーカー納入外)
- (3) ポンプの接地(アース)端子より必ず接地(アース)配線してください。
- (4) () 内寸法は概略値を示します。

50Hz

運転方式	品名		フランジ種類		R	H	漏電遮断器容量 (A)	圧力タンク容量 (l)	給水ユニット概略質量 (kg)	ポンプ概略質量 (kg)	水質量 (kg)
	形式	形番	Y ₁	Y ₂							
交互	UT-VA	V40UPD2-51.5	イ	イ	451	350	15	10	55	34	10
	UT-VA	V40UPD2-52.2	イ	イ	521	350	20	10	55	38	10
	UT-VA	V40UPD2-53.7	イ	イ	569	500	30	10	55	44	10
	UT-VA	V50UPD2-52.2	ロ	ロ	521	350	20	10	70	38	10
	UT-VA	V50UPD2-53.7	ロ	ロ	551	500	30	10	70	41	10
交互+並列	UT-VA	V50UPD2-55.5	ロ	ロ	621	500	50	10	70	48	10
	UT-VA	V65UPD-51.5×2	イ	ハ	451	350	20	10	60	34	10
	UT-VA	V65UPD-52.2×2	イ	ハ	521	350	30	10	60	38	10
	UT-VA	V65UPD-53.7×2	イ	ハ	569	500	50	10	60	44	10
	UT-VA	V80UPD-52.2×2	ロ	ニ	521	350	30	10	76	38	10
交互+並列	UT-VA	V80UPD-53.7×2	ロ	ニ	551	500	50	10	76	41	10
	UT-VA	V80UPD-55.5×2	ロ	ニ	621	500	75	10	76	48	10

60Hz

運転方式	品名		フランジ種類		R	H	漏電遮断器容量 (A)	圧力タンク容量 (l)	給水ユニット概略質量 (kg)	ポンプ概略質量 (kg)	水質量 (kg)
	形式	形番	Y ₁	Y ₂							
交互	UT-VA	V40UPD2-61.5	イ	イ	451	350	15	10	55	34	10
	UT-VA	V40UPD2-62.2	イ	イ	476	350	20	10	55	36	10
	UT-VA	V40UPD2-63.7	イ	イ	551	500	30	10	55	41	10
	UT-VA	V50UPD2-62.2	ロ	ロ	476	350	20	10	70	36	10
	UT-VA	V50UPD2-63.7	ロ	ロ	551	500	30	10	70	41	10
交互+並列	UT-VA	V50UPD2-65.5	ロ	ロ	621	500	50	10	70	48	10
	UT-VA	V65UPD-61.5×2	イ	ハ	451	350	20	10	60	34	10
	UT-VA	V65UPD-62.2×2	イ	ハ	476	350	30	10	60	36	10
	UT-VA	V65UPD-63.7×2	イ	ハ	551	500	50	10	60	41	10
	UT-VA	V80UPD-62.2×2	ロ	ニ	476	350	30	10	76	36	10
	UT-VA	V80UPD-63.7×2	ロ	ニ	551	500	50	10	76	41	10
交互+並列	UT-VA	V80UPD-65.5×2	ロ	ニ	621	500	75	10	76	48	10

■制御盤の特殊仕様

内容	組み合わせコード
配線用遮断器内蔵	
漏電遮断器内蔵(100mA)	
進相コンデンサ内蔵	
電圧変更(400V級)	

●組み合わせコード外の特殊仕様として次の内容のものも用意してありますので、ご照会ください。

1. 吐出し圧力低下検出回路(圧力スイッチ他)
2. プザー回路
3. 減菌機運転回路
4. 受水槽二槽式(流入弁1回路)
5. 受水槽二槽式(流入弁2回路)
6. 避雷器内蔵
7. ノイズフィルタ内蔵

ミスター・ウォーターエース

トップランナー
モータ搭載

■機器構成

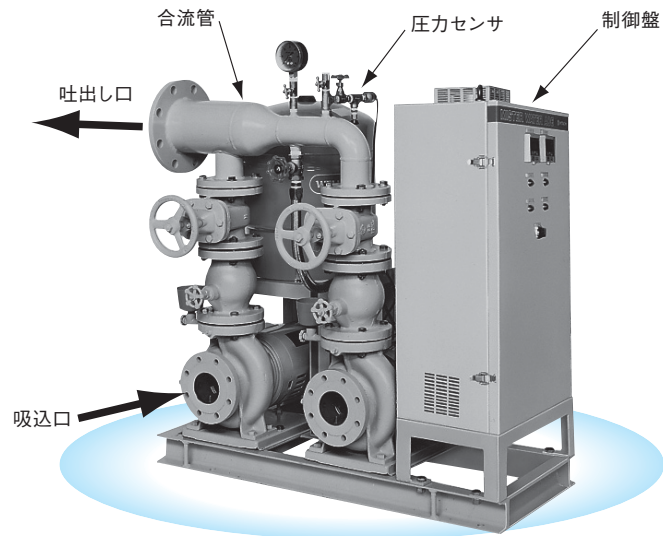

省エネポンプ
シリーズ
HDポンプ
シリーズ

■用途

- ビル、アパート、マンション、工場、病院、ホテル、学校水道、畑地かんがい、水田かんがい、施設園芸、散水、産業用など

■特長

(1) 断水回避機能の充実(デュアルコントローラ搭載)

- インバータ内蔵のコントローラを2台搭載し、ポンプを2重系とし、相互監視を行うシステムとしました。これにより、一方が何らかの原因で停止した場合でも、もう一方がバックアップ運転を行い、運転を継続します。
- 圧力センサの異常時は、モータ負荷電流制御に切り換え、ポンプを停止することなく、吐出し圧力一定制御を行い、運転を継続します。

(2) 省エネ効果の高い「推定末端圧力一定制御」と「低速スタンバイ運転」で電力量を低減

- 使用水量に応じて変化する、配管抵抗に沿ってポンプの回転数を変化させ、末端圧力を一定に制御します。また締切り運転を一定時間検出した時には、回転数を下げて運転を行います。これらにより、消費電力が少なく省エネ効果の高い運転を実現します。吐出し圧力一定制御に比べ10~15%の省エネとなります。

(3) 電子モニター機能の充実

- 圧力、周波数、電流等のデジタル表示および運転、故障状態の監視機能付きです。

(4) 制御盤と電極棒の関係は配線が確実になって

いればマイコンが受水槽の水位を検出し、
運転条件を自動設定します。

- コンパクトなユニットタイプですから、据え付けスペースが小さく、また、据付工事も容易です。

■適用基準

使用条件: 屋内専用
取扱液温度: 0~40℃ PH5.8~8.6清水 (海水、温泉などの特殊液には、使用できません。)
周囲温度: 0~40℃(凍結なきこと)
周囲湿度: 20~85%(結露なきこと)
使用電源: 三相AC200V±10%、50/60Hz±5%
お客様にて用意していただく部品: 漏電遮断器 流れ込運転…ポンプ吸込側用仕切弁 吸込運転…ポンプ吸込側用フート弁吸水管装置 ポンプユニット吐出し側仕切弁
塗装色: ユニット部…マンセル2.5PB4.6/0.8 圧力タンク:マンセル10B6/7 計器類:無塗装 制御盤……マンセル5Y7/1

推定末端圧力一定形

■選定図表・標準仕様表(交互運転方式)

ミスター・ウォーターエース<UTV-HB形、UTV-B形>
 <使用ポンプ:HDポンプシリーズJD形、JC2形>(交互運転方式)

50Hz 60Hz

●形番説明 **UTV-HB F 65-E3.7**

周波数制御 呼称 ー トップランナーモータ搭載

モータ出力(kW)

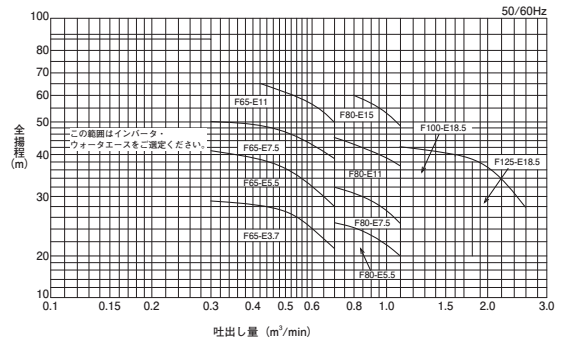

口径(mm)		品名		モータ出力(kW)	標準仕様		使用ポンプ品名		ポンプ締切圧力ヘッド概略値(m)	タンク容量(l)	タンク封入圧力ヘッド(m)	予想騒音値dB(A)
吸込	吐出し合流管	形式	形番		最大水量(m³/min)	全揚程(m)	形式	形番				
65	65	UTV-HB	F65-E3.7	3.7	0.67	17	JD	65×50A-E63.7	35	39	11	68
65	65	UTV-HB	F65-E5.5	5.5	0.7	22	JD	65×50B-E65.5	46	39	14	70
65	65	UTV-HB	F65-E7.5	7.5	0.7	26	JD	65×50C-E67.5	48	39	16	71
65	65	UTV-HB	F65-E11	11	0.7	46	JD	65×50C-E611	70	39	28	75
80	80	UTV-HB	F80-E5.5	5.5	1.3	15	JD	80×65A-E65.5	29	39	10	70
80	80	UTV-HB	F80-E7.5	7.5	1.3	19	JD	80×65B-E67.5	38	39	12	71
80	80	UTV-HB	F80-E11	11	1.0	25	JD	80×65B-E611	53	39	16	75
80	80	UTV-HB	F80-E15	15	1.0	39	JC2	80×65C-E615	70	39	24	86
100	100	UTV-HB	F100-E18.5	18.5	1.75	32	JC2	100×80B-E618.5	48	39	20	87
100	125	UTV-HB	F125-E18.5	18.5	2.4	32	JC2	100×80B-E618.5	48	39	20	87

注 (1) 現地における実際の騒音値は、建物の構造、据付状態(据付方法、配管方法など)、据え付け床、壁などの反射音、バルブ曲管の流水音が加わって上記表より大きくなります。
 (2) 境界条件
 ○本数値は、工場測定値(無響室)での値です。○測定点は、ユニット側面より1m離れた5点における平均値です。○ポンプの運転状態は、選定図適用範囲の締切付近です。
 (3) ポンプ締切圧力は、最高周波数の場合の値です。

■選定図表・標準仕様表(交互+並列運転方式)

<使用ポンプ:HDポンプシリーズJD形、JC2形>(交互+並列運転方式)

50Hz 60Hz

●形番説明 **UTV-HB F 100-E3.7 × 2**

周波数制御 呼称 ー 並列運転
 トップランナーモータ搭載 ー モータ出力(kW)

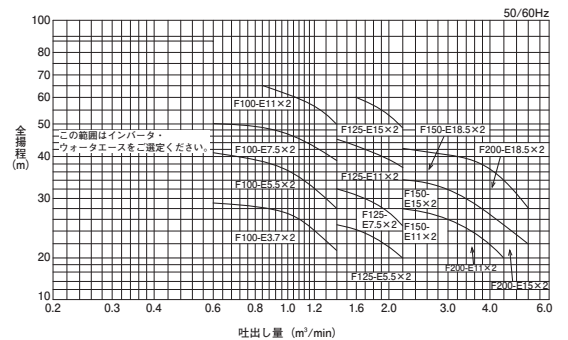

口径(mm)		品名		モータ出力(kW)	標準仕様		使用ポンプ品名		ポンプ締切圧力ヘッド概略値(m)	タンク容量(l)	タンク封入圧力ヘッド(m)	予想騒音値dB(A)
吸込	吐出し合流管	形式	形番		最大水量(m³/min)	全揚程(m)	形式	形番				
65	100	UTV-HB	F100-E3.7×2	3.7×2	1.34	17	JD	65×50A-E63.7	35	39	11	71
65	100	UTV-HB	F100-E5.5×2	5.5×2	1.4	22	JD	65×50B-E65.5	46	39	14	73
65	100	UTV-HB	F100-E7.5×2	7.5×2	1.4	26	JD	65×50C-E67.5	48	39	16	74
65	100	UTV-HB	F100-E11×2	11×2	1.3	46	JD	65×50C-E611	70	39	28	78
80	125	UTV-HB	F125-E5.5×2	5.5×2	2.6	15	JD	80×65A-E65.5	29	39	10	73
80	125	UTV-HB	F125-E7.5×2	7.5×2	2.6	19	JD	80×65B-E67.5	38	39	12	74
80	125	UTV-HB	F125-E11×2	11×2	2.5	25	JD	80×65B-E611	53	39	16	78
80	125	UTV-HB	F125-E15×2	15×2	2.5	39	JC2	80×65C-E615	70	39	24	89
100	150	UTV-HB	F150-E11×2	11×2	3.5	14	JC2	100×80A-E611	33	39	9	89
100	150	UTV-HB	F150-E15×2	15×2	3.5	25	JC2	100×80A-E615	39	39	16	89
100	150	UTV-HB	F150-E18.5×2	18.5×2	3.5	32	JC2	100×80B-E618.5	48	39	20	90
100	200	UTV-HB	F200-E11×2	11×2	5.0	14	JC2	100×80A-E611	33	39	9	89
100	200	UTV-HB	F200-E15×2	15×2	5.0	25	JC2	100×80A-E615	39	39	16	89
100	200	UTV-HB	F200-E18.5×2	18.5×2	5.2	32	JC2	100×80B-E618.5	48	39	20	90

注 (1) 現地における実際の騒音値は、建物の構造、据付状態(据付方法、配管方法など)、据え付け床、壁などの反射音、バルブ曲管の流水音が加わって上記表より大きくなります。
 (2) 境界条件
 ○本数値は、工場測定値(無響室)での値です。○測定点は、ユニット側面より1m離れた5点における平均値です。○ポンプの運転状態は、選定図適用範囲の締切付近です。
 (3) ポンプ締切圧力は、最高周波数の場合の値です。

■寸法図表

ミスター・ウォーターエース〈使用ポンプ:HDポンプシリーズJD形〉

〈HDポンプシリーズ使用形〉

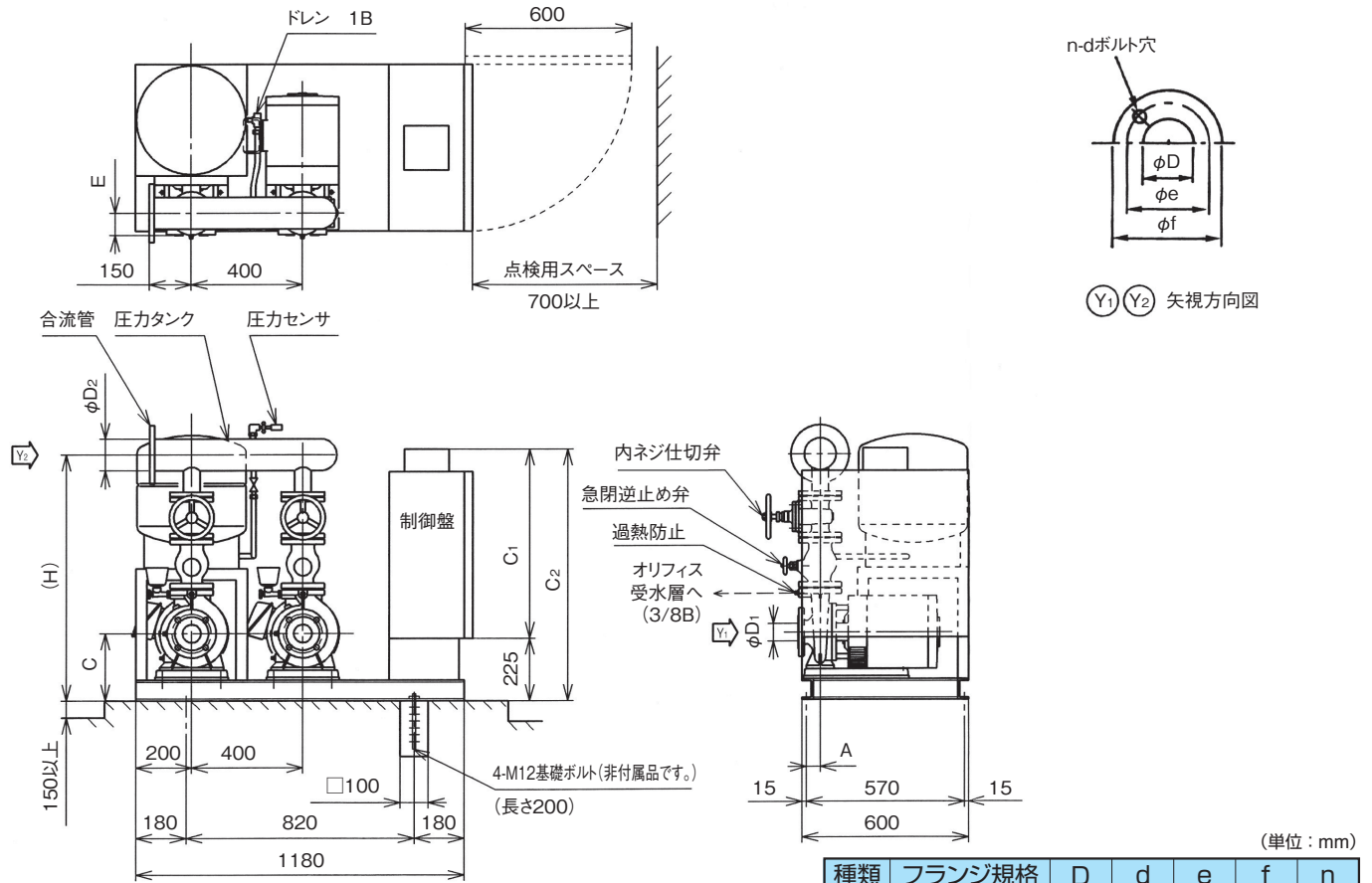

(単位: mm)

種類	フランジ規格	D	d	e	f	n
ホ	JIS 10K薄形	65	M12	140	175	4
へ	JIS 10K並形	65	M16	140	175	4
ト	JIS 10K薄形	80	M12	150	185	8
チ	JIS 10K並形	80	M16	150	185	8
リ	JIS 10K並形	100	M16	175	210	8
又	JIS 10K並形	125	M20	210	250	8

(単位: mm)

運転方式	口径(mm)		品名		Y ₁	Y ₂	A	E	C	H	C ₁	C ₂	漏電ブレーカ容量(A)	概略質量(kg)	電源容量(kVA)
	吸込D ₁	吐出し合流管D ₂	形式	型番											
交互	65	65	UTV-HB	F65-E3.7	ホ	へ	55	80	212	835	680	905	30	291	7.5
	65	65	UTV-HB	F65-E5.5	ホ	へ	50	80	242	885	680	905	50	375	15
	65	65	UTV-HB	F65-E7.5	ホ	へ	50	100	270	933	930	1155	50	401	15
	65	65	UTV-HB	F65-E11	ホ	へ	50	100	270	933	1280	1505	75	460	25
	80	80	UTV-HB	F80-E5.5	ト	チ	50	100	242	907	680	905	50	394	15
	80	80	UTV-HB	F80-E7.5	ト	チ	50	100	270	955	930	1155	50	407	15
交互並列	65	100	UTV-HB	F100-E3.7×2	ホ	リ	55	80	212	835	680	905	50	296	15
	65	100	UTV-HB	F100-E5.5×2	ホ	リ	50	80	242	885	680	905	75	380	20
	65	100	UTV-HB	F100-E7.5×2	ホ	リ	50	100	270	933	930	1155	100	406	30
	65	100	UTV-HB	F100-E11×2	ホ	リ	50	100	270	933	1280	1505	150	468	37.5
	80	125	UTV-HB	F125-E5.5×2	ト	又	50	100	242	907	680	905	75	410	20
	80	125	UTV-HB	F125-E7.5×2	ト	又	50	100	270	955	930	1155	100	414	30
	80	125	UTV-HB	F125-E11×2	ト	又	50	100	270	955	1280	1505	150	476	37.5

- 注 (1)寸法の単位はmm。()内寸法は概略値を示してあります。
 (2)吸込側にはポンプごとに仕切弁を取付けてください(ただし、仕切弁はメーカー納入外です)。
 (3)ポンプの吸込管はポンプごとに別々に設けてください。
 (4)逆止め弁のバイパスハンドルは全閉としてください。
 (5)制御盤内には短絡および漏電保護装置は不付ですので一次側に漏電遮断器を設けてください。

推定末端圧力一定形

■寸法図表

ミスター・ウォーターエース〈使用ポンプ:JC2形〉

〈JC2シリーズ使用形〉

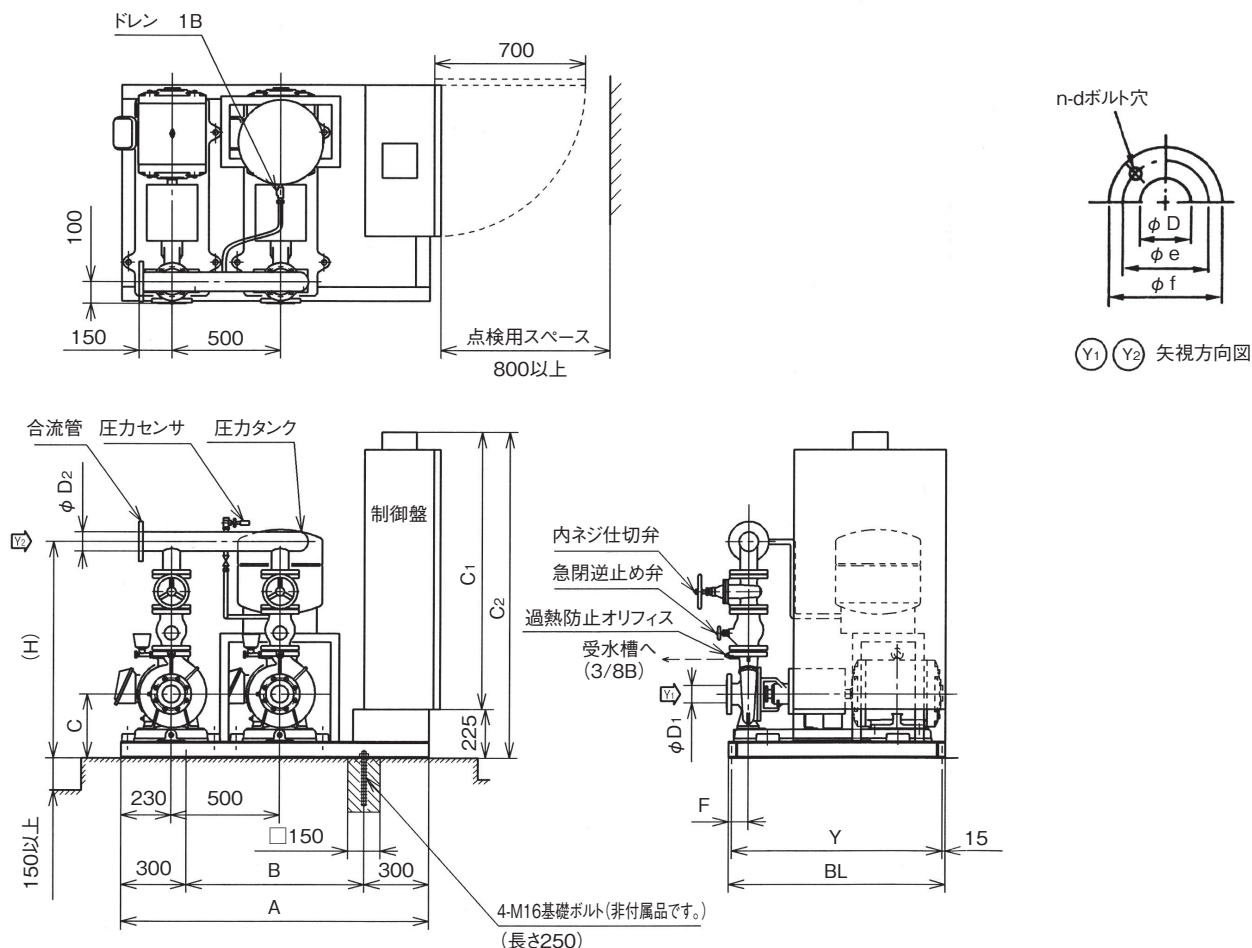

(単位: mm)

種類	フランジ規格	D	d	e	f	n
チ	JIS 10K並形	80	M16	150	185	8
リ	JIS 10K並形	100	M16	175	210	8
又	JIS 10K並形	125	M20	210	250	8
ル	JIS 10K並形	150	M20	240	280	8
ヲ	JIS 10K並形	200	M20	290	330	12

(単位: mm)

運転方式	口径(mm)		品名		Y ₁	Y ₂	C ₁	C ₂	A	B	C	H	F	BL	Y	漏電ブレーカ容量(A)	概略質量(kg)	電源容量(kVA)
	吸込 D ₁	吐出し合流管 D ₂	形式	型番														
交互	80	80	UTV-HB	F80-E15	チ	チ	1280	1505	1420	820	295	1000	75	1000	970	100	759	30
	100	100	UTV-HB	F100-E18.5	リ	リ	1380	1605	1470	870	315	1090	90	1100	1070	125	902	37.5
	100	125	UTV-HB	F125-E18.5	リ	又	1380	1605	1470	870	315	1090	90	1100	1070	125	905	37.5
交互並列	80	125	UTV-HB	F125-E15×2	チ	又	1280	1505	1420	820	295	1000	75	1000	970	200	766	50
	100	150	UTV-HB	F150-E11×2	リ	ル	1280	1505	1420	820	295	1050	90	1000	970	150	720	37.5
	100	150	UTV-HB	F150-E15×2	リ	ル	1280	1505	1420	820	295	1050	90	1100	970	200	799	50
	100	150	UTV-HB	F150-E18.5×2	リ	ル	1380	1605	1470	870	315	1090	90	1100	1070	225	912	75
	100	200	UTV-HB	F200-E11×2	リ	ヲ	1280	1505	1420	820	295	1050	90	1000	970	150	726	37.5
	100	200	UTV-HB	F200-E15×2	リ	ヲ	1280	1505	1420	820	295	1050	90	1000	970	200	805	50
	100	200	UTV-HB	F200-E18.5×2	リ	ヲ	1380	1605	1470	870	315	1090	90	1100	1070	225	918	75

- 注 (1)寸法の単位はmm、()内寸法は概略値を示してあります。
 (2)吸込側にはポンプごとに仕切弁を取付けてください(ただし、仕切弁はメーカ納入外です)。
 (3)ポンプの吸込管はポンプごとに別々に設けてください。
 (4)逆止め弁のバイパスハンドルは全閉としてください。
 (5)制御盤内には短絡および漏電保護装置は不付ですので一次側に漏電遮断器を設けてください。

推定末端圧力一定形（高揚程シリーズ）

超高層給水に高揚程ポンプでお応えします。

■機器構成

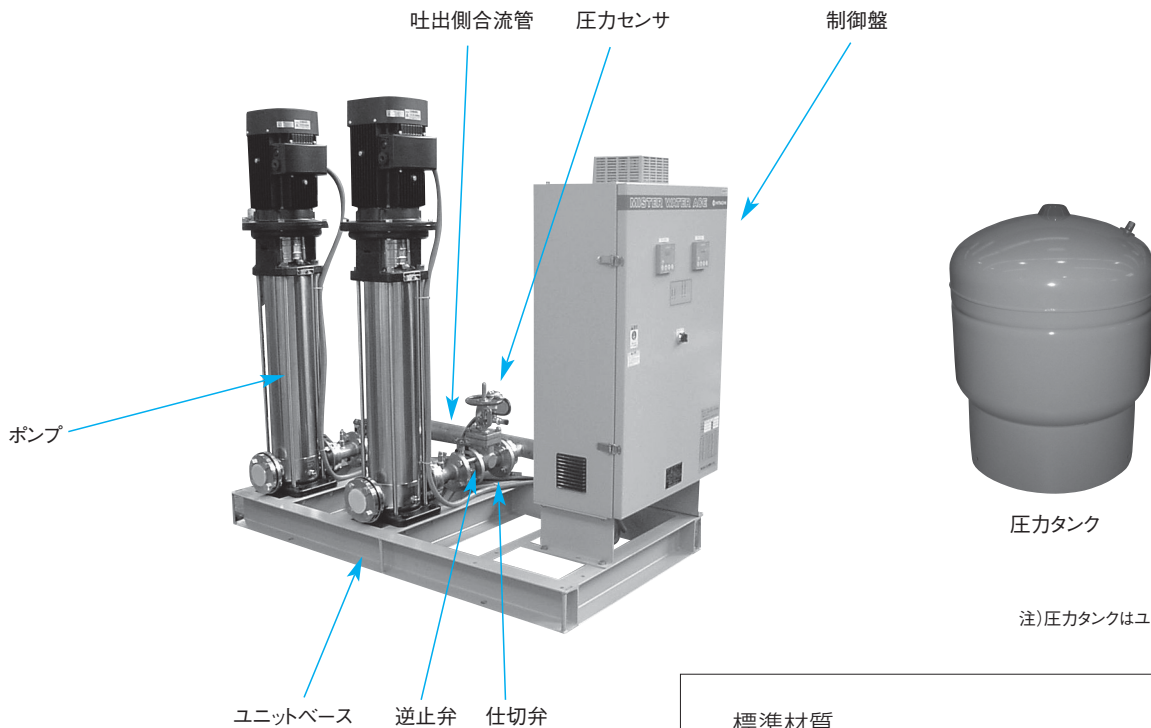

注) 圧力タンクはユニット別置となります。

標準材質

- ポンプ…ケーシング: SUS316
- 羽根車 : SUS316
- 主軸 : SUS316または329
- 圧力タンク……………: 鋼板 (ダイヤフラム式39L)
- ユニットベース……: 形鋼
- 制御盤取付架台 ……: 鋼板

■構成機器

●流れ込運転方式の場合

部品名	交互運転/ 交互+並列 運転	交互+並列 ・予備機付
ポンプ	2台	2台
ユニットベース	1台	1台
逆止弁	2個	3個
吐出側仕切弁	2個	3個
吐出側合流管	1個	1個
圧力センサ	1個	1個
制御盤	1面	1面
過熱防止オリフィス	2個	3個

●吸込運転方式の場合

部品名	交互運転/ 交互+並列 運転	交互+並列 ・予備機付
ポンプ	2台	3台
ユニットベース	1台	1台
逆止弁	2個	3個
吐出側仕切弁	2個	3個
吐出側合流管	1個	1個
圧力センサ	1個	1個
制御盤	1面	1面
補水槽(付属品)	1式	1式
放流電磁弁(付属品)	2個	3個

注 (1) 標準の圧力タンク(39l)は、圧力脈動吸収用であり、少量停止用ではありません。少量停止機能が必要とする場合は、圧力タンク容量を増やす必要があります。
 (2) ポンプ締切圧力が1.96MPaを越える機種には、圧力タンクは付きません。

推定末端圧力一定形(高揚程シリーズ)

■選定図表・標準仕様表(交互運転)

ミスター・ウォーターエース<UTV-HB形、UTV-B形>〈使用ポンプ:立形ポンプCRN形〉
 〈CRNシリーズ使用形〉〈交互運転〉

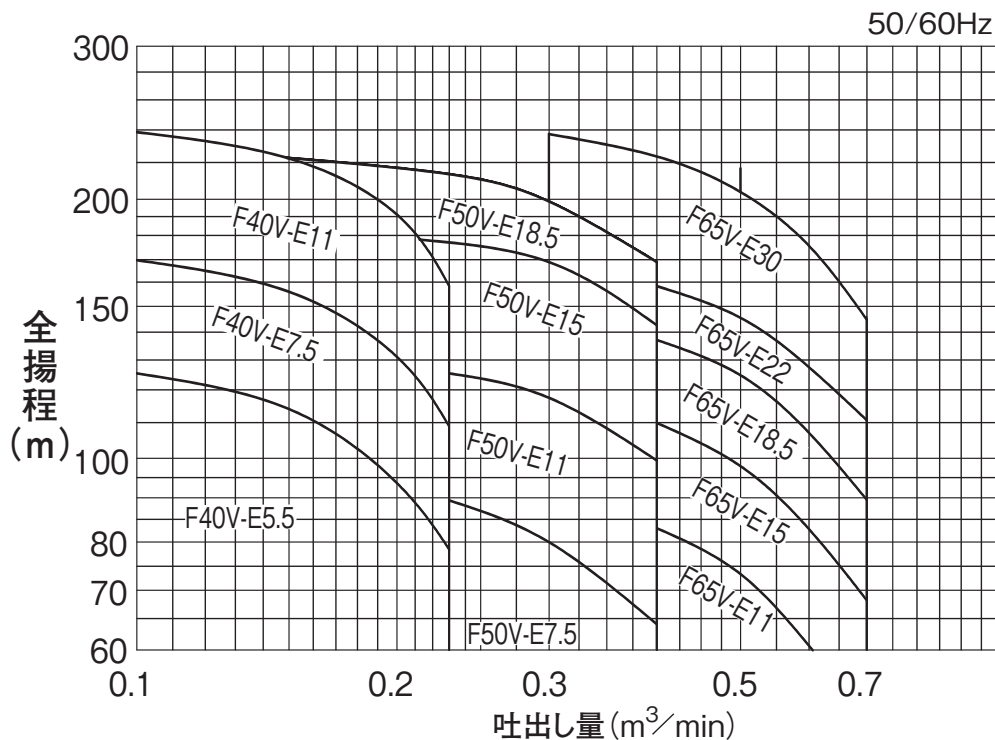

※全揚程は、ポンプ性能を示しています。

●形番説明

UTV-HB F 65 V-E15

周波数制御 ————
 呼称 ————
 立形ポンプ使用 ————

モータ出力 (kW)
 トップランナーモータ搭載

口径(mm)		品 名		モータ出力 (kW)	標準仕様		使用ポンプ形式	ポンプ締切 圧力ヘッド 概略値(m)	予 想 騒音値 dB(A)
吸 込	吐出し 合流管	形 式	形 番		最大水量 (m³/min)	全揚程 (m)			
40	40	UTV-HB	F40V-E5.5	5.5	0.18	100	CRN10-9	132	64
40	40	UTV-HB	F40V-E7.5	7.5	0.18	130	CRN10-12	176	64
40	40	UTV-HB	F40V-E11	11	0.18	170	CRN10-17	250	65
50	50	UTV-HB	F50V-E7.5	7.5	0.32	70	CRN15-5	102	64
50	50	UTV-HB	F50V-E11	11	0.32	116	CRN15-7	142	65
50	50	UTV-HB	F50V-E15	15	0.32	155	CRN15-10	203	65
50	50	UTV-HB	F50V-E18.5	18.5	0.32	190	CRN15-12	243	66
65	65	UTV-HB	F65V-E11	11	0.56	60	CRN32-4-2	92	65
65	65	UTV-HB	F65V-E15	15	0.56	84	CRN32-5-2	125	65
65	65	UTV-HB	F65V-E18.5	18.5	0.56	112	CRN32-6	155	66
65	65	UTV-HB	F65V-E22	22	0.56	135	CRN32-7	182	68
65	65	UTV-HB	F65V-E30	30	0.56	165	CRN32-10-2	250	69

■選定図表・標準仕様表 (交互+並列運転方式/交互+並列・予備機付運転方式)

ミスター・ウォーターエース<UTV-HB形、UTV-B形><使用ポンプ:立形ポンプCRN形>

<CRNシリーズ使用形><交互+並列/交互+並列・予備機付運転>

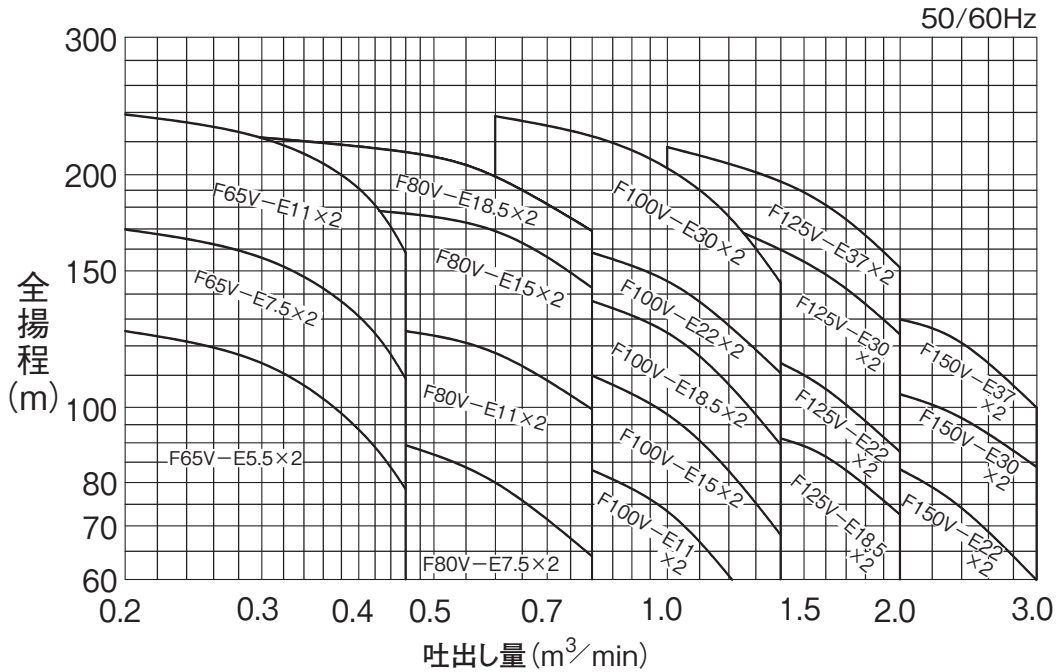

※全揚程は、ポンプ性能を示しています。

●形番説明

UTV-HB F 80 V-E15×2

周波数制御 _____
 呼称 _____
 立形ポンプ使用 _____

並列運転
 モータ出力 (kW)
 トップランナーモータ搭載

口径(mm)		品 名		モータ出力 (kW)	標準仕様		使用ポンプ型式	ポンプ締切 圧力ヘッド 概略値(m)	予 想 騒音値 dB(A)
吸 込	吐出し 合流管	形 式	形 番		最大水量 (m ³ /min)	全揚程 (m)			
40	65	UTV-HB	F65V-E5.5×2	5.5×2	0.36	100	CRN10-9	132	67
40	65	UTV-HB	F65V-E7.5×2	7.5×2	0.36	130	CRN10-12	176	67
40	65	UTV-HB	F65V-E11×2	11×2	0.36	170	CRN10-17	250	68
50	80	UTV-HB	F80V-E7.5×2	7.5×2	0.64	70	CRN15-5	102	67
50	80	UTV-HB	F80V-E11×2	11×2	0.64	116	CRN15-7	142	68
50	80	UTV-HB	F80V-E15×2	15×2	0.64	155	CRN15-10	203	68
50	80	UTV-HB	F80V-E18.5×2	18.5×2	0.64	190	CRN15-12	243	69
65	100	UTV-HB	F100V-E11×2	11×2	1.10	60	CRN32-4-2	92	68
65	100	UTV-HB	F100V-E15×2	15×2	1.10	84	CRN32-5-2	125	68
65	100	UTV-HB	F100V-E18.5×2	18.5×2	1.10	112	CRN32-6	155	69
65	100	UTV-HB	F100V-E22×2	22×2	1.10	135	CRN32-7	182	71
65	100	UTV-HB	F100V-E30×2	30×2	1.10	165	CRN32-10-2	250	72
80	125	UTV-HB	F125V-E18.5×2	18.5×2	1.80	60	CRN45-3	109	69
80	125	UTV-HB	F125V-E22×2	22×2	1.80	80	CRN45-4-2	131	71
80	125	UTV-HB	F125V-E30×2	30×2	1.80	120	CRN45-5	182	72
80	125	UTV-HB	F125V-E37×2	37×2	1.80	145	CRN45-6	217	72
100	150	UTV-HB	F150V-E22×2	22×2	2.60	60	CRN64-3-2	99	71
100	150	UTV-HB	F150V-E30×2	30×2	2.60	85	CRN64-3	128	72
100	150	UTV-HB	F150V-E37×2	37×2	2.60	105	CRN64-4-1	158	72

推定末端圧力一定形(高揚程シリーズ)

■寸法図表

ミスター・ウォーターエース〈使用ポンプ:立形ポンプCRN形〉

〈交互、交互+並列運転方式〉

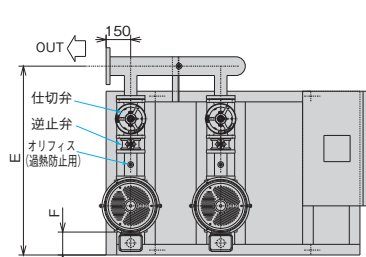

ポンプメンテナンスのための吊りフックをポンプ上部に付けてください。

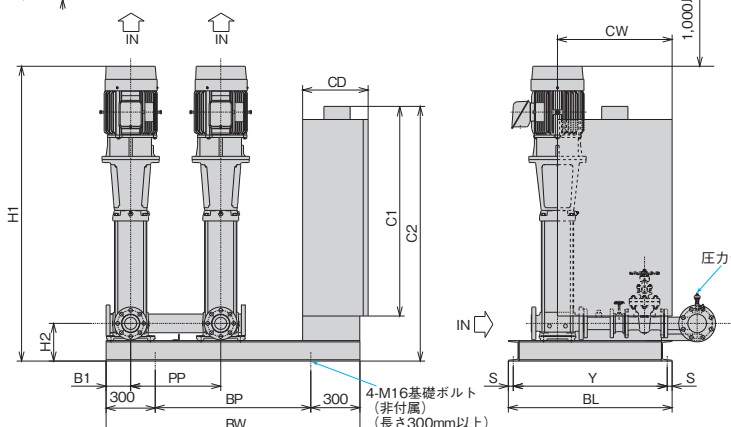
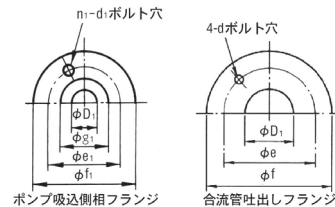

(単位: mm)

種類	フランジ規格	D	f	e	g	n	d
イ	JIS20K Rc1½	150	110	80	4	19	
ロ	JIS20K 40	140	105	-	4	19	
ハ	JIS20K Rc2	165	125	95	8	19	
ニ	JIS20K 50	155	120	-	8	19	
ホ	JIS20K Rc2½	175	140	107	8	19	
ヘ	JIS20K 65	175	140	-	8	19	
ト	JIS20K Rc3	200	160	120	8	23	
チ	JIS20K 80	200	160	-	8	24	
リ	JIS20K Rc4	225	185	150	8	23	
ヌ	JIS20K 100	225	185	-	8	24	
ル	JIS20K 125	270	225	-	8	25	
ヲ	JIS20K 150	305	260	-	12	25	

運転方式	形式	形番	フランジ		H1	H2	E	F	BW	BP	PP	B1	BL	Y	S	C1	C2	CD	CW	概算質量 (kg)	制御盤	演電ルーカ容量 (A)	電源容量 (kVA)
			吸込	吐出																			
交互	UTV-HB F40V-E5.5	イ	ロ	1135	205	899	60	1450	850	500	135	800	740	30	680	955	300	600	437	搭載	50	15	
	UTV-HB F40V-E7.5	イ	ロ	1225	205	899	60	1450	850	500	135	800	740	30	980	1255	300	600	457	搭載	60	15	
	UTV-HB F40V-E11	イ	ロ	1594	205	899	60	1450	850	500	135	800	740	30	1280	1555	400	700	567	搭載	75	25	
	UTV-HB F50V-E7.5	ハ	ニ	1100	215	961	50	1450	850	500	135	800	740	30	980	1255	300	600	466	搭載	60	15	
	UTV-HB F50V-E11	ハ	ニ	1379	215	961	50	1450	850	500	135	800	740	30	1280	1555	400	700	596	搭載	75	25	
	UTV-HB F50V-E15	ハ	ニ	1514	215	961	50	1450	850	500	135	800	740	30	1280	1555	400	700	636	搭載	100	30	
	UTV-HB F50V-E18.5	ハ	ニ	1648	215	961	50	1450	850	500	135	800	740	30	1380	1655	400	800	670	搭載	100	37.5	
	UTV-HB F65V-E11	ホ	ヘ	1453	230	1103	140	1550	950	550	150	1000	940	30	1280	1555	400	700	759	搭載	75	25	
	UTV-HB F65V-E15	ホ	ヘ	1523	230	1103	140	1550	950	550	150	1000	940	30	1280	1555	400	700	797	搭載	100	30	
	UTV-HB F65V-E18.5	ホ	ヘ	1637	230	1103	140	1550	950	550	150	1000	940	30	1380	1655	400	800	863	搭載	100	37.5	
交互+並列	UTV-HB F65V-E22	ホ	ヘ	1762	230	1103	140	1550	950	550	150	1000	940	30	1380	1655	400	800	939	搭載	150	50	
	UTV-HB F65V-E30	ホ	ヘ	2039	230	1103	140	1550	950	550	150	1000	940	30	1680	1955	400	1000	1229	搭載	200	75	
	UTV-HB F65V-E5.5×2	イ	ヘ	1135	205	899	60	1450	850	500	135	800	740	30	680	955	300	600	443	搭載	75	25	
	UTV-HB F65V-E7.5×2	イ	ヘ	1225	205	899	60	1450	850	500	135	800	740	30	980	1255	300	600	463	搭載	100	30	
	UTV-HB F65V-E11×2	イ	ヘ	1594	205	899	60	1450	850	500	135	800	740	30	1280	1555	400	700	583	搭載	150	50	
	UTV-HB F80V-E7.5×2	ハ	チ	1100	215	1011	50	1450	850	500	135	800	740	30	980	1255	300	600	475	搭載	100	30	
	UTV-HB F80V-E11×2	ハ	チ	1379	215	1011	50	1450	850	500	135	800	740	30	1280	1555	400	700	615	搭載	150	50	
	UTV-HB F80V-E15×2	ハ	チ	1514	215	1011	50	1450	850	500	135	800	740	30	1280	1555	400	700	655	搭載	200	60	
	UTV-HB F80V-E18.5×2	ハ	チ	1648	215	1011	50	1450	850	500	135	800	740	30	1380	1655	400	800	699	搭載	225	75	
	UTV-HB F100V-E11×2	ホ	ヌ	1453	230	1153	140	1550	950	550	150	1000	940	30	1280	1555	400	700	781	搭載	150	50	
	UTV-HB F100V-E15×2	ホ	ヌ	1523	230	1153	140	1550	950	550	150	1000	940	30	1290	1555	400	700	819	搭載	260	60	
	UTV-HB F100V-E18.5×2	ホ	ヌ	1637	230	1153	140	1550	950	550	150	1000	940	30	1380	1655	400	800	895	搭載	225	75	
	UTV-HB F100V-E22×2	ホ	ヌ	1762	230	1153	140	1550	950	550	150	1000	940	30	1380	1655	400	800	969	搭載	225	100	
	UTV-HB F100V-E30×2	ホ	ヌ	2039	230	1153	140	1550	950	550	150	1000	940	30	1680	1955	400	1000	1241	搭載	※225	150	
	UTV-HB F125V-E18.5×2	ト	ル	1525	290	1194	68	1650	1050	600	170	1000	930	35	1380	1655	400	800	1044	搭載	225	75	
UTV-HB F125V-E22×2	ト	ル	1660	290	1194	68	1650	1050	600	170	1000	930	35	1380	1655	400	800	1110	搭載	225	100		
UTV-HB F125V-E30×2	ト	ル	1807	290	1194	68	1650	1050	600	170	1000	930	35	1680	1955	400	1000	1384	搭載	※225	150		
UTV-HB F125V-E37×2	ト	ル	1887	290	1194	68	1650	1050	600	170	1000	930	35	1680	1955	400	1000	1442	搭載	※225	150		
UTV-HB F150V-E22×2	リ	ヲ	1588	290	1216	68	1650	1050	600	170	1000	930	35	1380	1655	400	800	1171	搭載	225	100		
UTV-HB F150V-E30×2	リ	ヲ	1655	290	1216	68	1650	1050	600	170	1000	930	35	1680	1955	400	1000	1433	搭載	※225	150		
UTV-HB F150V-E37×2	リ	ヲ	1738	290	1216	68	1650	1050	600	170	1000	930	35	1680	1955	400	1000	1481	搭載	※225	150		

注)吸込側のフランジ寸法は、相フランジの寸法を示します。

※400V級

■寸法図表

ミスター・ウォーターエース〈使用ポンプ:立形ポンプCRN形〉

〈交互+並列・予備機付運転方式〉

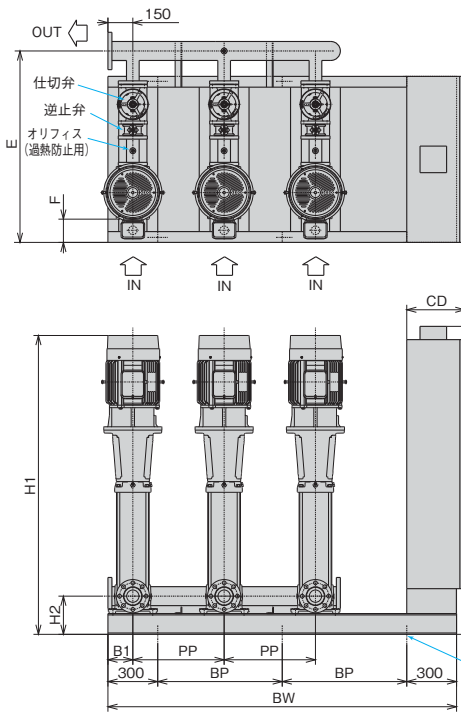

ポンプメンテナンスのための吊りフックをポンプ上部に設けてください。

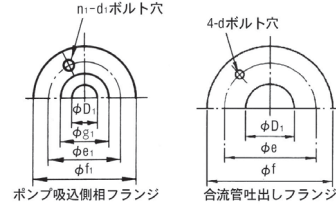

(単位: mm)

種類	フランジ規格	D	f	e	g	n	d
イ	JIS20K Rc1½	150	110	80	4	19	
ロ	JIS20K Rc2	165	125	95	8	19	
ハ	JIS20K Rc2½	175	140	107	8	19	
ニ	JIS20K Rc3	200	160	120	8	23	
ホ	JIS20K Rc4	225	185	150	8	24	
ヘ	JIS20K Rc1½	150	110	80	4	19	
ト	JIS20K Rc2	165	125	95	8	19	
チ	JIS20K Rc2½	175	140	107	8	19	
リ	JIS20K Rc3	200	160	120	8	23	
又	JIS20K Rc4	225	185	150	8	24	
ル	JIS20K Rc1½	150	110	80	4	19	
ヲ	JIS20K Rc2	165	125	95	8	19	

運転方式	形式	形番	フランジ		H1	H2	E	F	BW	BP	PP	B1	BL	Y	S	C1	C2	CD	CW	N	FD	概算質量 (kg)	制御盤	漏れ電流 (A)	電源容量 (KVA)
			吸込	吐出																					
交互+並列・予備機付	UTV-HB F65V-E5.5×2		イ	ヘ	1135	205	1099	260	1950	675	500	135	1000	940	30	1280	1555	300	600	6	M16	668	搭載	75	25
	UTV-HB F65V-E7.5×2		イ	ヘ	1225	205	1099	260	1950	675	500	135	1000	940	30	1280	1555	300	1000	6	M16	698	搭載	100	30
	UTV-HB F65V-E11×2		イ	ヘ	1594	205	1099	260	1950	675	500	135	1000	940	30	1580	1855	350	1000	6	M16	863	搭載	150	50
	UTV-HB F80V-E7.5×2		ハ	チ	1100	215	1211	250	1950	675	500	135	1000	940	30	1280	1555	300	1000	6	M16	714	搭載	100	30
	UTV-HB F80V-E11×2		ハ	チ	1379	215	1211	250	1950	675	500	135	1000	940	30	1580	1855	350	1000	6	M16	909	搭載	150	50
	UTV-HB F80V-E15×2		ハ	チ	1514	215	1211	250	1950	675	500	135	1000	940	30	1580	1855	350	1000	6	M16	969	搭載	200	60
	UTV-HB F80V-E18.5×2		ハ	チ	1648	215	1211	250	1270	670	500	135	1000	940	30	1780	-	400	1200	4	M16	693(320)	別置	225	75
	UTV-HB F100V-E11×2		ホ	又	1453	230	1153	140	2100	750	550	150	1000	940	30	1580	1855	350	1000	6	M16	1132	搭載	150	50
	UTV-HB F100V-E15×2		ホ	又	1523	230	1153	140	2100	750	550	150	1000	940	30	1580	1855	350	1000	6	M16	1189	搭載	200	60
	UTV-HB F100V-E18.5×2		ホ	又	1637	230	1153	140	1400	800	550	150	1000	940	30	1780	-	400	1200	4	M20	960(320)	別置	225	75
	UTV-HB F100V-E22×2		ホ	又	1762	230	1153	140	1400	800	550	150	1000	940	30	1780	-	400	1200	4	M20	1071(320)	別置	225	100
	UTV-HB F100V-E30×2		ホ	又	2039	230	1153	140	1400	800	550	150	1000	940	30	1980	-	400	1500	4	M20	1359(450)	別置	※225	150
	UTV-HB F125V-E18.5×2		ト	ル	1525	290	1194	68	1540	940	600	170	1000	930	35	1780	-	400	1200	4	M20	1125(320)	別置	225	75
	UTV-HB F125V-E22×2		ト	ル	1660	290	1194	68	1540	940	600	170	1000	930	35	1780	-	400	1200	4	M20	1124(320)	別置	225	100
	UTV-HB F125V-E30×2		ト	ル	1807	290	1194	68	1540	940	600	170	1000	930	35	1980	-	400	1500	4	M20	1515(450)	別置	※225	150
	UTV-HB F125V-E37×2		ト	ル	1887	290	1194	68	1540	940	600	170	1000	930	35	1980	-	400	1500	4	M20	1602(450)	別置	※225	150
	UTV-HB F150V-E22×2		リ	ヲ	1588	290	1216	68	1540	940	600	170	1000	930	35	1780	-	400	1200	4	M20	1317(320)	別置	225	100
	UTV-HB F150V-E30×2		リ	ヲ	1655	290	1216	68	1540	940	600	170	1000	930	35	1980	-	400	1500	4	M20	1590(450)	別置	※225	150
UTV-HB F150V-E37×2		リ	ヲ	1738	290	1216	68	1540	940	600	170	1000	930	35	1980	-	400	1500	4	M20	1662(450)	別置	※225	150	

注 (1) 吸込側のフランジ寸法は、相フランジの寸法を示します。
 (2) 概算質量欄の()内の値は、制御盤の質量を表します。

※400V級

ウォーターエース

■機器構成 (UT-HB形の例)

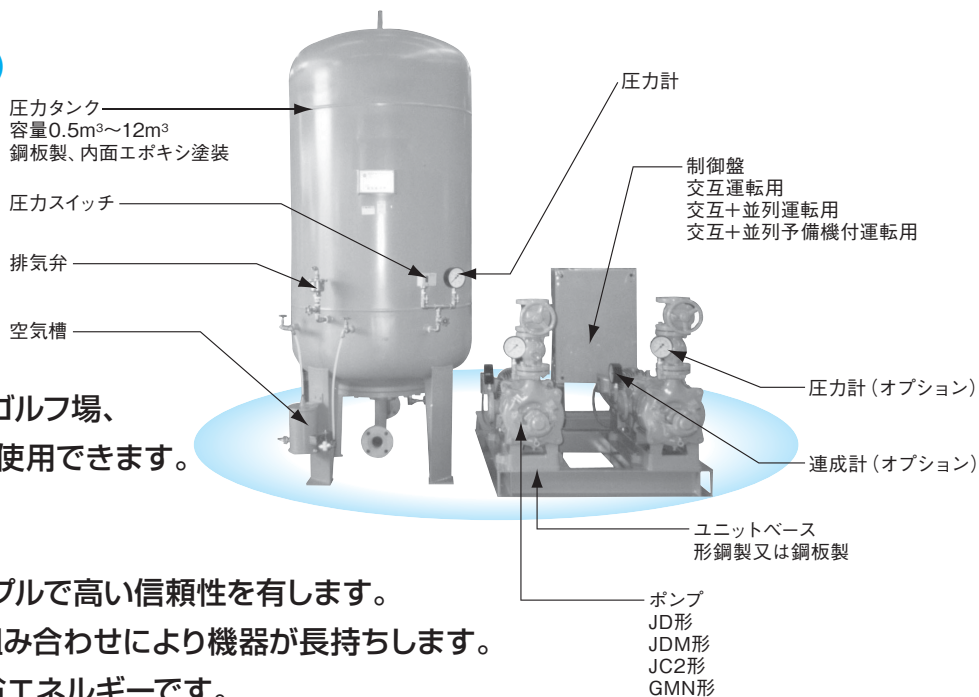

■用途

- 建築物、上水道、農地かんがい、ゴルフ場、プール、公園などあらゆる給水に使用できます。

■特長

- (1) 40年以上の実績があり、シンプルで高い信頼性を有します。
- (2) 適切なポンプと圧力タンクの組み合わせにより機器が長持ちします。
- (3) 無駄な運転がありませんので省エネルギーです。

■特殊仕様

- 屋外形: モータ、制御盤、圧力スイッチ、電磁弁を屋外形とします。
- その他の改造: 各種官公庁仕様などの改造についてはご照会ください。
- ジェット式回収装置
- 圧力タンク容量変更
- 制御盤図面は別途ご要求ください。

■運転方式

●交互運転方式 (予備ポンプ付)

ポンプ2台 (内1台は予備機) を組み合わせたものです。ポンプは、圧力スイッチにあらかじめ設定された圧力によって始動・停止を行い、2台のポンプは交互に運転されます。

●交互+並列運転方式

ポンプ2台を組み合わせたものです。使用水量が少ない場合は1号ポンプ、2号ポンプが交互に運転し、使用水量が多くなると並列運転となります。

●交互+並列予備機付

ポンプ3台を組み合わせたものです。3台のうち任意の2台が運転します。使用水量が少ない時は、ロータリー運転し使用水量が増えるとさらに休止中のポンプが並列運転します。

■適用基準

取扱液: 0~40℃の清水 pH5.8~8.6 (海水、温泉などの特殊液には使用できません。)
吸込側条件: 流れ込が標準です。吸込運転の場合はUT-HA形になります。
標準材質: ポンプ……ケーシング: FC200 羽根車: CAC406またはCAC902 主軸: SUS403またはSUS420J2 圧力タンク…鋼板、内面エポキシ塗装 制御盤……電子制御盤
使用電源: 三相AC200V±10%以内、50/60Hz
設置場所: 屋内専用、ただし8m ³ 以上の圧力タンクは屋外設置可能
塗装色: ポンプユニット部…JD形、JDM形、JC2形 マンセル2.5PB4.6/0.8 GMN形…マンセル2.5PB 4.6/0.8 JU形 } ポンプ ……マンセル9R 3.6/7.6 } 地上部、弁類 ……マンセル2.5PB 4.6/0.8 圧力タンク ……マンセル2.5PB 4.6/0.8 制御盤 ……マンセル5Y7/1
予想騒音値: (1) 現地における実際の騒音値は、建物の構造、(標準仕様表記載) 据付状態、据え付け床、壁などの反射音、バルブ、曲管の流水音が加わって記載の値より大きくなります。 (2) 境界条件 ・本数値は、工場測定値 (無響室) での値です。 ・測定点はユニット側面より1m離れた5点における平均値です。 ・ポンプ運転状態は、選定図適用範囲の締切付近です。

大形圧力タンク付

種類と構成

受水槽とポンプ据付位置により下記のように形式が変わりますので、ご照会の際には形式をご連絡願います。

受水槽位置	形式	使用ポンプ	概略給水人員400人以下	400人を超える場合	主用途		頁
			小、中水量ユニット (H40~H50、V40~V50)	大水量ユニット (H65~H200、V65~V150)	設備用	農業用	
地上	UT-HB		ポンプセットおよび圧力タンク*からなる。 ●ポンプセット:ポンプ、弁類、制御盤をユニットベース上まとめたもの(給排水電磁弁、圧力スイッチのリード線はメーカー納入外です)。 ●圧力タンク*:排気弁、圧力計、圧力スイッチ、空気槽付		●		33頁 ~ 36頁
	UT-B	陸上ポンプ JD形 JDM形 JC2形 GMN形	ポンプ、弁類、制御盤、圧力タンク* (排気弁、圧力計、圧力スイッチ、空気槽付)の現地組み合わせ形(給排水電磁弁、圧力スイッチ、モータ用のリード線はメーカー納入外です)。		●	●	
地上	UT-HA		ポンプセットおよび圧力タンク*からなる。 ●ポンプセット:ポンプ、弁類、制御盤をユニットベース上にまとめたもの(給排水電磁弁、圧力スイッチのリード線はメーカー納入外です)。 ●圧力タンク*:排気弁、圧力計、圧力スイッチ、空気槽付		●	●	特殊品 発注
地下	UT-VA		ポンプ、地上セット、圧力タンク*からなる。 ●ポンプ:防水ケーブル10m付 ●地上セット:制御盤、ベッド、弁類、吐出し曲管類。 ●圧力タンク*:排気弁、圧力計、圧力スイッチ、空気槽付 注)揚水管は付いておりませんのでお客側にてご用意ください。なお管の塗装はエポキシ樹脂エナメルをおすすめいたします。		●	●	37頁 ~ 38頁

注 (1) すべて室内用です。使用電源 三相AC200V±10%

(2) 地上受水槽に用いる形式UT-HB、UT-Bのポンプ吸込側許容圧力は0.029MPa(3m)以下とします。

※圧力タンクは内面エポキシコーティング
第2種圧力容器耐圧証明書付

大形圧力タンク付

■選定図表・標準仕様表

UT-HB形、UT-B形 (使用ポンプ:HDポンプシリーズJD形・JDM形、JC2形)

50Hz

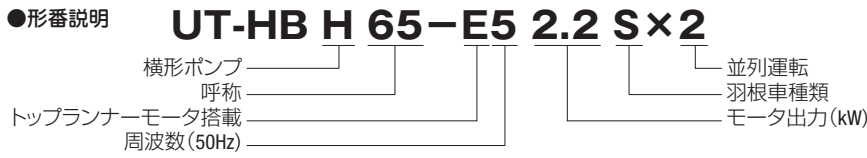

〈交互運転方式〉

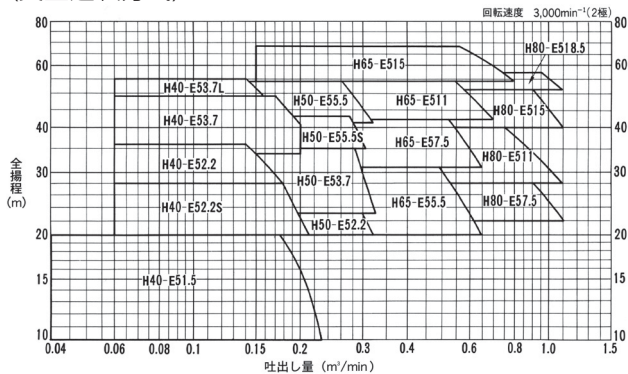

〈交互+並列、交互+並列・予備機付運転方式〉

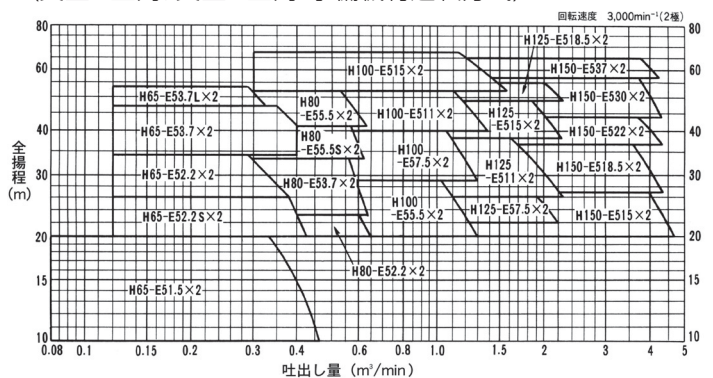

口径(mm)	品名	モータ出力(kW)	標準仕様		始動圧力ヘッド(m)	停止圧力ヘッド設計値(m)	使用ポンプ品名		タンク容量(m³)	予想騒音値dB(A)
			最大水量(m³/min)	全揚程(m)			形式	形番		
40	UT-HB H40-E51.5	1.5	0.16	20	16	26	JD	40×32B-E51.5	0.5	54
40	UT-HB H40-E52.2S	2.2	0.16	28	24	36	JD	40×32B-E52.2	0.5	55
40	UT-HB H40-E52.2	2.2	0.13	36	32	44	JDM	40×32-E52.2	0.5	55
40	UT-HB H40-E53.7	3.7	0.15	49	45	60	JDM	40×32-E53.7	0.5	61
40	UT-HB H40-E53.7L	3.7	0.13	55	50	67	JDM	40×32-E53.7H	0.5	61
50	UT-HB H50-E52.2	2.2	0.28	23	18	28	JD	50×40B-E52.2	1.2	55
50	UT-HB H50-E53.7	3.7	0.28	35	28	44	JD	50×40C-E53.7	1.2	61
50	UT-HB H50-E55.5S	5.5	0.26	43	38	55	JD	50×40C-E55.5	1.2	65
50	UT-HB H50-E55.5	5.5	0.26	54	49	66	JDM	50×40-E55.5	1.2	65
65	UT-HB H65-E55.5	5.5	0.45	31	27	42	JD	65×50C-E55.5	2.3	65
65	UT-HB H65-E57.5	7.5	0.45	42	37	55	JD	65×50C-E57.5	2.3	65
65	UT-HB H65-E511	11	0.45	54	49	65	JC2	65×50X-E511	2.3	80
65	UT-HB H65-E515	15	0.45	68	63	84	JC2	65×50X-E515	2.3	80
80	UT-HB H80-E57.5	7.5	0.8	28	24	35	JD	80×65B-E57.5	3.0	65
80	UT-HB H80-E511	11	0.7	40	36	51	JD	80×65C-E511	3.0	69
80	UT-HB H80-E515	15	0.8	51	47	64	JC2	80×65C-E515	3.0	80
80	UT-HB H80-E518.5	18.5	0.85	57	53	70	JC2	80×65X-E518.5	3.0	80
40	UT-HB H65-E51.5×2	1.5×2	0.32	20	16	26	JD	40×32B-E51.5	1.2	57
40	UT-HB H65-E52.2S×2	2.2×2	0.32	26	22	36	JD	40×32B-E52.2	1.2	58
40	UT-HB H65-E52.2×2	2.2×2	0.26	34	30	44	JDM	40×32-E52.2	1.2	58
40	UT-HB H65-E53.7×2	3.7×2	0.3	47	43	60	JDM	40×32-E53.7	1.2	64
40	UT-HB H65-E53.7L×2	3.7×2	0.26	53	49	67	JDM	40×32-E53.7H	1.2	64
50	UT-HB H80-E52.2×2	2.2×2	0.56	23	18	28	JD	50×40B-E52.2	2.3	58
50	UT-HB H80-E53.7×2	3.7×2	0.56	33	28	44	JD	50×40C-E53.7	2.3	64
50	UT-HB H80-E55.5S×2	5.5×2	0.56	41	36	55	JD	50×40C-E55.5	2.3	68
50	UT-HB H80-E55.5×2	5.5×2	0.5	52	47	66	JDM	50×40-E55.5	2.3	68
65	UT-HB H100-E55.5×2	5.5×2	0.9	29	25	42	JD	65×50C-E55.5	3.0	68
65	UT-HB H100-E57.5×2	7.5×2	0.9	40	36	55	JD	65×50C-E57.5	3.0	68
65	UT-HB H100-E511×2	11×2	0.9	52	48	65	JC2	65×50X-E511	3.0	83
65	UT-HB H100-E515×2	15×2	0.9	67	63	84	JC2	65×50X-E515	3.0	83
80	UT-HB H125-E57.5×2	7.5×2	1.6	26	24	35	JD	80×65B-E57.5	4.0	68
80	UT-HB H125-E511×2	11×2	1.5	38	35	51	JD	80×65C-E511	4.0	72
80	UT-HB H125-E515×2	15×2	1.7	49	45	64	JC2	80×65C-E515	4.0	83
80	UT-HB H125-E518.5×2	18.5×2	1.7	55	51	70	JC2	80×65X-E518.5	4.0	83
100	UT-B H150-E515×2	15×2	3.5	27	24	37	JC2	100×80B-E515	8.0	83
100	UT-B H150-E518.5×2	18.5×2	3.5	37	34	49	JC2	100×80C-E518.5	8.0	83
100	UT-B H150-E522×2	22×2	3.5	44	41	55	JC2	100×80C-E522	8.0	83
100	UT-B H150-E530×2	30×2	3.5	56	53	70	JC2	100×80X-E530	8.0	83
100	UT-B H150-E537×2	37×2	3.5	65	62	80	JC2	100×80X-E537	8.0	84

■選定図表・標準仕様表

UT-HB形、UT-B形(使用ポンプ:GMN形)

50Hz

(交互運転方式)

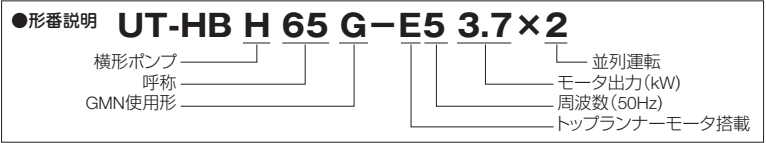
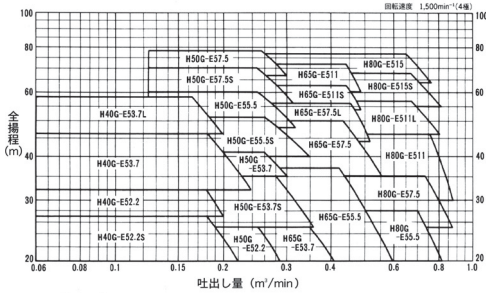

(交互+並列、交互+並列・予備機付運転方式)

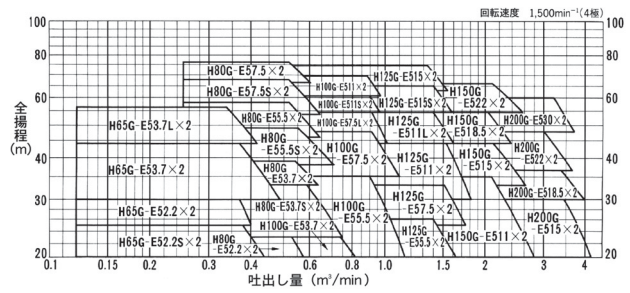

口径(mm)	吸込	吐出し側 合流管	品名		モータ 出力 (kW)	標準仕様		始動圧力 ヘッド (m)	停止圧力ヘッド 概略値 (m)	使用ポンプ品名		タンク 容量 (m³)	予想 騒音値 dB(A)
			形式	形番		最大水量 (m³/min)	全揚程 (m)			形式	形番		
40	40	UT-HB	H40G-E52.2S	2.2	0.17	27	23	36	GMN	40×4-E52.2	0.5	58	
40	40	UT-HB	H40G-E52.2	2.2	0.17	32	28	42	GMN	40×5-E52.2	0.5	58	
40	40	UT-HB	H40G-E53.7	3.7	0.17	46	42	57	GMN	40×6-E53.7	0.5	61	
40	40	UT-HB	H40G-E53.7L	3.7	0.16	58	54	71	GMN	40×8-E53.7	0.5	61	
50	50	UT-HB	H50G-E52.2	2.2	0.24	25	21	32	GMN	50×3-E52.2	1.2	58	
50	50	UT-HB	H50G-E53.7S	3.7	0.26	35	31	44	GMN	50×4-E53.7	1.2	61	
50	50	UT-HB	H50G-E53.7	3.7	0.25	41	37	51	GMN	50×5-E53.7	1.2	61	
50	50	UT-HB	H50G-E55.5S	5.5	0.25	51	47	63	GMN	50×6-E55.5	1.2	65	
50	50	UT-HB	H50G-E55.5	5.5	0.24	60	56	74	GMN	50×7-E55.5	1.2	65	
50	50	UT-HB	H50G-E57.5S	7.5	0.24	70	66	85	GMN	50×8-E57.5	1.2	65	
50	50	UT-HB	H50G-E57.5	7.5	0.24	78	74	97	GMN	50×9-E57.5	1.2	65	
65	65	UT-HB	H65G-E53.7	3.7	0.34	25	23	35	GMN	65×3-E53.7	2.3	61	
65	65	UT-HB	H65G-E55.5	5.5	0.4	37	35	47	GMN	65×4-E55.5	2.3	65	
65	65	UT-HB	H65G-E57.5	7.5	0.4	50	48	62	GMN	65×5-E57.5	2.3	65	
65	65	UT-HB	H65G-E57.5L	7.5	0.4	57	55	66	GMN	65×6-E57.5	2.3	65	
65	65	UT-HB	H65G-E511S	11	0.4	63	61	79	GMN	65×7-E511	2.3	66	
65	65	UT-HB	H65G-E511	11	0.4	72	70	89	GMN	65×7-E511	2.3	66	
80	80	UT-HB	H80G-E55.5	5.5	0.65	28	26	36	GMN	80×3-E55.5	3.0	65	
80	80	UT-HB	H80G-E57.5	7.5	0.65	35	33	44	GMN	80×3-E57.5	3.0	65	
80	80	UT-HB	H80G-E511	11	0.65	46	44	58	GMN	80×4-E511	3.0	66	
80	80	UT-HB	H80G-E511L	11	0.65	57	55	71	GMN	80×5-E511	3.0	66	
80	80	UT-HB	H80G-E515S	15	0.65	68	66	84	GMN	80×6-E515	3.0	67	
80	80	UT-HB	H80G-E515	15	0.65	77	75	94	GMN	80×7-E515	3.0	67	
40	65	UT-HB	H65G-E52.2S×2	2.2×2	0.34	25	21	36	GMN	40×4-E52.2	1.2	61	
40	65	UT-HB	H65G-E52.2×2	2.2×2	0.34	30	26	42	GMN	40×5-E52.2	1.2	61	
40	65	UT-HB	H65G-E53.7×2	3.7×2	0.34	44	46	57	GMN	40×6-E53.7	1.2	64	
40	65	UT-HB	H65G-E53.7L×2	3.7×2	0.32	56	52	71	GMN	40×8-E53.7	1.2	64	
50	80	UT-HB	H80G-E52.2×2	2.2×2	0.48	23	19	32	GMN	50×3-E52.2	2.3	61	
50	80	UT-HB	H80G-E53.7S×2	3.7×2	0.52	33	29	44	GMN	50×4-E53.7	2.3	64	
50	80	UT-HB	H80G-E53.7×2	3.7×2	0.5	39	35	51	GMN	50×5-E53.7	2.3	64	
50	80	UT-HB	H80G-E55.5S×2	5.5×2	0.5	49	45	63	GMN	50×6-E55.5	2.3	68	
50	80	UT-HB	H80G-E55.5×2	5.5×2	0.48	58	54	74	GMN	50×7-E55.5	2.3	68	
50	80	UT-HB	H80G-E57.5S×2	7.5×2	0.48	68	64	85	GMN	50×8-E57.5	2.3	68	
50	80	UT-HB	H80G-E57.5×2	7.5×2	0.48	76	72	97	GMN	50×9-E57.5	2.3	68	
65	100	UT-HB	H100G-E53.7×2	3.7×2	0.68	23	21	35	GMN	65×3-E53.7	3.0	64	
65	100	UT-HB	H100G-E55.5×2	5.5×2	0.8	35	33	47	GMN	65×4-E55.5	3.0	68	
65	100	UT-HB	H100G-E57.5×2	7.5×2	0.8	48	46	62	GMN	65×5-E57.5	3.0	68	
65	100	UT-HB	H100G-E57.5L×2	7.5×2	0.8	55	53	69	GMN	65×6-E57.5	3.0	68	
65	100	UT-HB	H100G-E511S×2	11×2	0.8	61	59	79	GMN	65×7-E511	3.0	69	
65	100	UT-HB	H100G-E511×2	11×2	0.8	70	68	89	GMN	65×7-E511	3.0	69	
80	125	UT-HB	H125G-E55.5×2	5.5×2	1.3	26	24	36	GMN	80×3-E55.5	4.0	68	
80	125	UT-HB	H125G-E57.5×2	7.5×2	1.3	33	31	44	GMN	80×3-E57.5	4.0	68	
80	125	UT-HB	H125G-E511×2	11×2	1.3	44	42	58	GMN	80×4-E511	4.0	69	
80	125	UT-HB	H125G-E511L×2	11×2	1.3	55	53	71	GMN	80×5-E511	4.0	69	
80	125	UT-HB	H125G-E515S×2	15×2	1.3	65	63	84	GMN	80×6-E515	4.0	70	
80	125	UT-HB	H125G-E515×2	15×2	1.3	75	73	94	GMN	80×7-E515	4.0	70	
100	150	UT-B	H150G-E511×2	11×2	2.0	35	32	47	GMN	100×3-E511	8.0	69	
100	150	UT-B	H150G-E515×2	15×2	2.0	44	41	58	GMN	100×3-E515	8.0	70	
100	150	UT-B	H150G-E518.5×2	18.5×2	2.0	55	52	70	GMN	100×4-E518.5	8.0	70	
100	150	UT-B	H150G-E522×2	22×2	2.0	67	64	85	GMN	100×5-E522	8.0	72	
125	200	UT-B	H200G-E515×2	15×2	3.0	30	28	44	GMN	125×2-E515	12.0	70	
125	200	UT-B	H200G-E518.5×2	18.5×2	3.0	37	35	49	GMN	125×2-E518.5	12.0	70	
125	200	UT-B	H200G-E522×2	22×2	3.0	48	46	63	GMN	125×3-E522	12.0	72	
125	200	UT-B	H200G-E530×2	30×2	3.0	60	58	77	GMN	125×3-E530	12.0	73	

大形圧力タンク付

■選定図表・標準仕様表

UT-HB形、UT-B形
(使用ポンプ:HDポンプシリーズJD形、JDM形、JC2形)

60Hz

〈交互運転方式〉

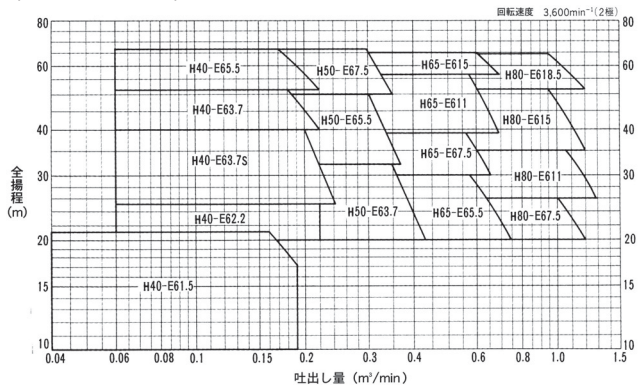

●形番説明 **UT-HB H 65-E6 3.7 S×2**

- 横形ポンプ
- 呼称
- トップランナーモータ搭載
- 周波数 (60Hz)
- 並列運転
- 羽根車種類
- モータ出力 (kW)

〈交互+並列、交互+並列・予備機付運転方式〉

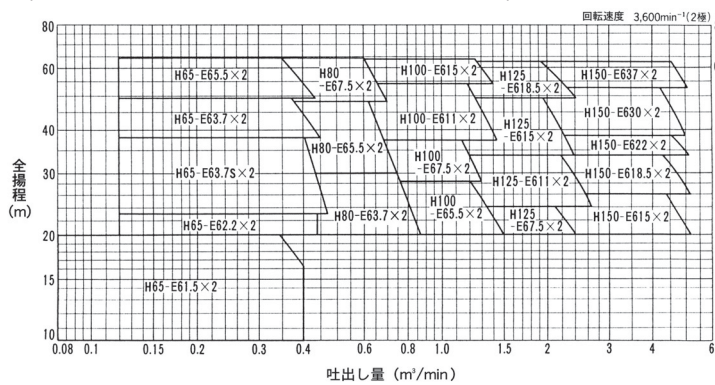

口径(mm)	吸込 吐出し側 合流管	品名		モータ 出力 (kW)	標準仕様		始動圧力 ヘッド (m)	停止圧力ヘッド 概略値 (m)	使用ポンプ品名		タンク 容量 (m³)	予想 騒音値 dB(A)
		形式	形番		最大水量 (m³/min)	全揚程 (m)			形式	型番		
40	40	UT-HB	H40-E61.5	1.5	0.15	21	17	28	JD	40×32A-E61.5	0.5	61
40	40	UT-HB	H40-E62.2	2.2	0.2	25	21	33	JD	40×32B-E62.2	0.5	62
40	40	UT-HB	H40-E63.7S	3.7	0.18	40	36	51	JD	40×32B-E63.7	0.5	66
40	40	UT-HB	H40-E63.7	3.7	0.16	51	47	63	JDM	40×32-E63.7	0.5	66
40	40	UT-HB	H40-E65.5	5.5	0.16	66	62	71	JDM	40×32-E65.5	0.5	69
50	50	UT-HB	H50-E63.7	3.7	0.3	32	27	41	JD	50×40B-E63.7	1.2	66
50	50	UT-HB	H50-E65.5	5.5	0.28	50	45	57	JDM	50×40-E65.5	1.2	69
50	50	UT-HB	H50-E67.5	7.5	0.28	66	61	76	JDM	50×40-E67.5	1.2	69
65	65	UT-HB	H65-E65.5	5.5	0.5	30	25	40	JD	65×65B-E65.5	2.3	66
65	65	UT-HB	H65-E67.5	7.5	0.5	39	34	45	JD	65×50C-E67.5	2.3	69
65	65	UT-HB	H65-E611	11	0.5	56	51	70	JD	65×50C-E611	2.3	69
65	65	UT-HB	H65-E615	15	0.5	65	60	81	JC2	65×50X-E615	2.3	84
80	80	UT-HB	H80-E67.5	7.5	0.9	26	22	33	JD	80×65B-E67.5	3.0	69
80	80	UT-HB	H80-E611	11	0.9	35	31	44	JD	80×65B-E611	3.0	73
80	80	UT-HB	H80-E615	15	0.9	51	47	63	JC2	80×65C-E615	3.0	84
80	80	UT-HB	H80-E618.5	18.5	0.9	64	60	74	JC2	80×65C-E618.5	3.0	84
40	65	UT-HB	H65-E61.5×2	1.5×2	0.3	20	16	28	JD	40×32A-E61.5	1.2	64
40	65	UT-HB	H65-E62.2S×2	2.2×2	0.4	23	20	33	JD	40×32B-E62.2	1.2	65
40	65	UT-HB	H65-E63.7S×2	3.7×2	0.36	38	34	51	JD	40×32B-E63.7	1.2	69
40	65	UT-HB	H65-E63.7×2	3.7×2	0.32	49	45	63	JDM	40×32-E63.7	1.2	69
40	65	UT-HB	H65-E65.5×2	5.5×2	0.32	64	60	71	JDM	40×32-E65.5	1.2	72
50	80	UT-HB	H80-E63.7×2	3.7×2	0.6	30	25	41	JD	50×40B-E63.7	2.3	69
50	80	UT-HB	H80-E65.5×2	5.5×2	0.56	48	43	57	JDM	50×40-E65.5	2.3	72
50	80	UT-HB	H80-E67.5×2	7.5×2	0.6	64	59	76	JDM	50×40-E67.5	2.3	72
65	100	UT-HB	H100-E65.5×2	5.5×2	1.0	28	25	40	JD	65×50B-E65.5	3.0	69
65	100	UT-HB	H100-E67.5×2	7.5×2	1.0	37	34	45	JD	65×50C-E67.5	3.0	72
65	100	UT-HB	H100-E611×2	11×2	1.0	54	51	70	JD	65×50C-E611	3.0	72
65	100	UT-HB	H100-E615×2	15×2	1.0	63	60	81	JC2	65×50X-E615	3.0	87
80	125	UT-HB	H125-E67.5×2	7.5×2	1.8	24	20	33	JD	80×65B-E67.5	4.0	72
80	125	UT-HB	H125-E611×2	11×2	1.8	33	29	44	JD	80×65B-E611	4.0	76
80	125	UT-HB	H125-E615×2	15×2	1.8	49	45	63	JC2	80×65C-E615	4.0	87
80	125	UT-HB	H125-E618.5×2	18.5×2	1.8	61	57	74	JC2	80×65C-E618.5	4.0	87
100	150	UT-B	H150-E615×2	15×2	4.0	26	23	35	JC2	100×80A-E615	8.0	87
100	150	UT-B	H150-E618.5×2	18.5×2	4.0	33	30	44	JC2	100×80B-E618.5	8.0	87
100	150	UT-B	H150-E622×2	22×2	4.0	38	35	49	JC2	100×80B-E622	8.0	86
100	150	UT-B	H150-E630×2	30×2	4.0	52	49	67	JC2	100×80C-E630	8.0	87
100	150	UT-B	H150-E637×2	37×2	4.0	61	58	78	JC2	100×80C-E637	8.0	88

■選定図表・標準仕様表

UT-HB形、UT-B形(使用ポンプ:GMN形)

60Hz

〈交互運転方式〉

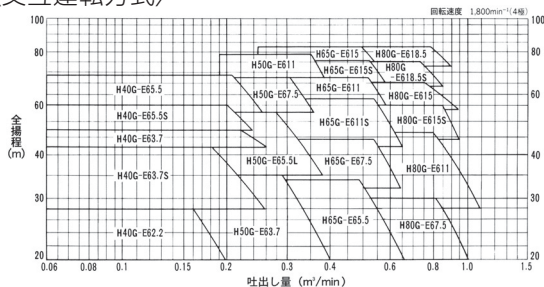

〈交互+並列、交互+並列・予備機付運転方式〉

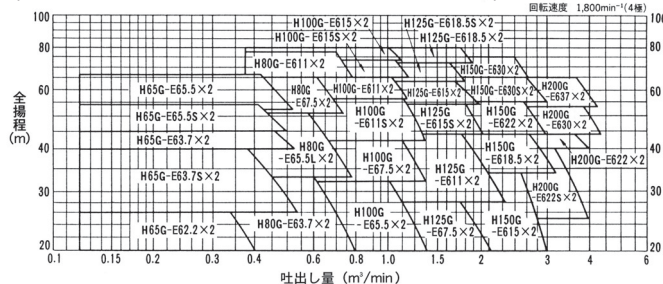

●形番説明 **UT-HB H 65 G-E6 2.2×2**

- 横形ポンプ
- 呼称
- GMN使用形
- トップランナーモータ搭載
- 並列運転
- モータ出力(kW)
- 周波数(60Hz)

口径(mm)		品名		モータ出力(kW)	標準仕様		始動圧力ヘッド(m)	停止圧力ヘッド概略値(m)	使用ポンプ品名		タンク容量(m³)	予想騒音値dB(A)
吸込	吐出し側合流管	形式	形番		最大水量(m³/min)	全揚程(m)			形式	形番		
40	40	UT-HB	H40G-E62.2	2.2	0.15	28	25	34	GMN	40×3-E62.2	0.5	59
40	40	UT-HB	H40G-E63.7S	3.7	0.17	42	39	53	GMN	40×4-E63.7	0.5	61
40	40	UT-HB	H40G-E63.7	3.7	0.2	47	43	58	GMN	40×5-E63.7	0.5	61
40	40	UT-HB	H40G-E65.5S	5.5	0.2	55	51	70	GMN	40×6-E65.5	0.5	67
40	40	UT-HB	H40G-E65.5	5.5	0.28	68	64	82	GMN	40×7-E65.5	0.5	67
50	50	UT-HB	H50G-E63.7	3.7	0.26	35	32	44	GMN	50×3-E63.7	1.2	61
50	50	UT-HB	H50G-E65.5L	5.5	0.28	53	50	64	GMN	50×4-E65.5	1.2	67
50	50	UT-HB	H50G-E67.5	7.5	0.3	67	64	82	GMN	50×6-E67.5	1.2	67
50	50	UT-HB	H50G-E611	11	0.45	79	75	97	GMN	50×7-E611	1.2	70
65	65	UT-HB	H65G-E65.5	5.5	0.45	34	32	43	GMN	65×3-E65.5	2.3	67
65	65	UT-HB	H65G-E67.5	7.5	0.45	44	42	55	GMN	65×3-E67.5	2.3	67
65	65	UT-HB	H65G-E611S	11	0.45	58	56	72	GMN	65×4-E611	2.3	70
65	65	UT-HB	H65G-E611	11	0.45	67	65	82	GMN	65×5-E611	2.3	70
65	65	UT-HB	H65G-E615S	15	0.45	75	73	92	GMN	65×5-E615	2.3	71
65	65	UT-HB	H65G-E615	15	0.45	82	80	99	GMN	65×6-E615	2.3	71
80	80	UT-HB	H80G-E67.5	7.5	0.7	30	28	39	GMN	80×2-E67.5	3.0	67
80	80	UT-HB	H80G-E611	11	0.7	46	44	58	GMN	80×3-E611	3.0	70
80	80	UT-HB	H80G-E615S	15	0.7	55	53	74	GMN	80×4-E615	3.0	71
80	80	UT-HB	H80G-E615	15	0.7	65	63	81	GMN	80×4-E615	3.0	71
80	80	UT-HB	H80G-E618.5S	18.5	0.7	74	72	93	GMN	80×5-E618.5	3.0	73
80	80	UT-HB	H80G-E618.5	18.5	0.7	82	80	100	GMN	80×5-E618.8	3.0	73
40	65	UT-HB	H65G-E62.2×2	2.2×2	0.3	26	22	34	GMN	40×3-E62.2	1.2	62
40	65	UT-HB	H65G-E63.7S×2	3.7×2	0.34	40	36	53	GMN	40×4-E63.7	1.2	64
40	65	UT-HB	H65G-E63.7×2	3.7×2	0.4	45	40	58	GMN	40×5-E63.7	1.2	64
40	65	UT-HB	H65G-E65.5S×2	5.5×2	0.4	54	49	70	GMN	40×6-E65.5	1.2	70
40	65	UT-HB	H65G-E65.5×2	5.5×2	0.4	66	62	82	GMN	40×7-E65.5	1.2	70
50	80	UT-HB	H80G-E63.7×2	3.7×2	0.56	33	30	44	GMN	50×3-E63.7	2.3	64
50	80	UT-HB	H80G-E65.5L×2	5.5×2	0.52	51	48	64	GMN	50×4-E65.5	2.3	70
50	80	UT-HB	H80G-E67.5×2	7.5×2	0.56	65	61	82	GMN	50×6-E67.5	2.3	70
50	80	UT-HB	H80G-E611×2	11×2	0.6	77	73	97	GMN	50×7-E611	2.3	73
65	100	UT-HB	H100G-E65.5×2	5.5×2	0.9	32	30	43	GMN	65×3-E65.5	3.0	70
65	100	UT-HB	H100G-E67.5×2	7.5×2	0.9	42	40	55	GMN	65×3-E67.5	3.0	70
65	100	UT-HB	H100G-E611S×2	11×2	0.9	56	54	72	GMN	65×4-E611	3.0	73
65	100	UT-HB	H100G-E611×2	11×2	0.9	65	63	82	GMN	65×5-E611	3.0	73
65	100	UT-HB	H100G-E615S×2	15×2	0.9	73	71	92	GMN	65×5-E615	3.0	74
65	100	UT-HB	H100G-E615×2	15×2	0.9	80	78	99	GMN	65×6-E615	3.0	74
80	125	UT-HB	H125G-E67.5×2	7.5×2	1.4	28	26	39	GMN	80×2-E67.5	4.0	70
80	125	UT-HB	H125G-E611×2	11×2	1.4	44	42	57	GMN	80×3-E611	4.0	73
80	125	UT-HB	H125G-E615S×2	15×2	1.4	53	51	74	GMN	80×4-E615	4.0	74
80	125	UT-HB	H125G-E615×2	15×2	1.4	63	61	81	GMN	80×4-E615	4.0	74
80	125	UT-HB	H125G-E618.5S×2	18.5×2	1.4	72	70	93	GMN	80×5-E618.5	4.0	76
80	125	UT-HB	H125G-E618.5×2	18.5×2	1.4	80	78	100	GMN	80×5-E618.5	4.0	76
100	150	UT-B	H150G-E615×2	15×2	2.3	34	31	34	GMN	100×2-E615	8.0	74
100	150	UT-B	H150G-E618.5×2	18.5×2	2.3	44	41	58	GMN	100×2-E618.5	8.0	76
100	150	UT-B	H150G-E622×2	22×2	2.3	55	52	70	GMN	100×3-E622	8.0	76
100	150	UT-B	H150G-E630S×2	30×2	2.3	65	62	83	GMN	100×3-E630	8.0	76
100	150	UT-B	H150G-E630×2	30×2	2.3	74	71	93	GMN	100×4-E630	8.0	76
125	200	UT-B	H200G-E622S×2	22×2	3.0	40	38	55	GMN	125×2-E622	12.0	76
125	200	UT-B	H200G-E622×2	22×2	3.5	44	42	60	GMN	125×2-E622	12.0	76
125	200	UT-B	H200G-E630×2	30×2	3.5	53	51	69	GMN	125×2-E630	12.0	76
125	200	UT-B	H200G-E637×2	37×2	3.5	65	63	83	GMN	125×3-E637	12.0	85

大形圧力タンク付

■選定図表・標準仕様表

水中ポンプ使用<UT-VA形>(使用ポンプ:JU形)

50Hz

●形番説明 **UT-VA V 65-5 3.7×2**

水中形呼称 並列運転
モータ出力(kW)
周波数(50Hz)

<交互運転方式>

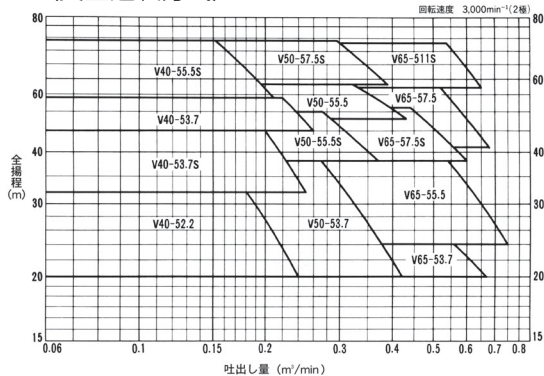

<交互+並列、交互+並列・予備機付運転方式>

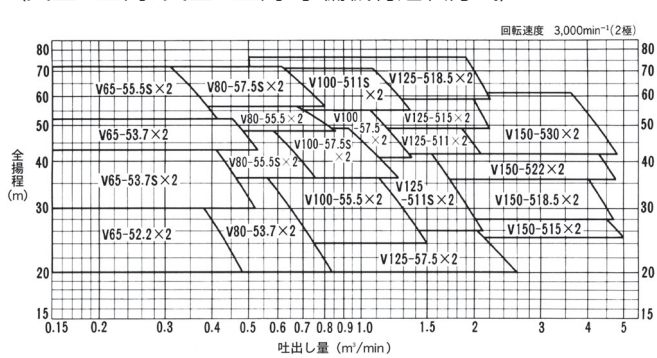

口径(mm)	吐出し側合流管	品名		モータ出力(kW)	標準仕様		始動圧力ヘッド(m)	停止圧力ヘッド概略値(m)	使用ポンプ品名		タンク容量(m³)
		形式	形番		最大水量(m³/min)	全揚程(m)			形式	型番	
40	40	UT-VA	V40-52.2	2.2	0.16	32	28	41	JU	40×2-52.2	0.5
40	40	UT-VA	V40-53.7S	3.7	0.16	45	41	57	JU	40×3-53.7	0.5
40	40	UT-VA	V40-53.7	3.7	0.16	54	50	67	JU	40×3-53.7	0.5
40	40	UT-VA	V40-55.5S	5.5	0.14	74	70	91	JU	40×4-55.5	0.5
50	50	UT-VA	V50-53.7	3.7	0.26	38	34	47	JU	50×2-53.7	1.2
50	50	UT-VA	V50-55.5S	5.5	0.26	50	46	63	JU	50×3-55.5	1.2
50	50	UT-VA	V50-55.5	5.5	0.26	58	54	72	JU	50×3-55.5	1.2
50	50	UT-VA	V50-57.5S	7.5	0.26	74	70	91	JU	50×4-57.5	1.2
65	65	UT-VA	V65-53.7	3.7	0.5	24	21	21	JU	65-53.7	2.3
65	65	UT-VA	V65-55.5	5.5	0.5	38	35	48	JU	65×2-55.5	2.3
65	65	UT-VA	V65-57.5S	7.5	0.43	51	48	64	JU	65×3-57.5	2.3
65	65	UT-VA	V65-57.5	7.5	0.5	57	54	71	JU	65×3-57.5	2.3
65	65	UT-VA	V65-511S	11	0.5	73	70	90	JU	65×4-511	2.3
40	65	UT-VA	V65-52.2×2	2.2×2	0.32	30	26	41	JU	40×2-52.2	1.2
40	65	UT-VA	V65-53.7S×2	3.7×2	0.32	43	39	57	JU	40×3-53.7	1.2
40	65	UT-VA	V65-53.7×2	3.7×2	0.32	52	48	67	JU	40×3-53.7	1.2
40	65	UT-VA	V65-55.5S×2	5.5×2	0.28	72	68	91	JU	40×4-55.5	1.2
50	80	UT-VA	V80-53.7×2	3.7×2	0.32	37	33	47	JU	50×2-53.7	2.3
50	80	UT-VA	V80-55.5S×2	5.5×2	0.52	48	44	63	JU	50×3-55.5	2.3
50	80	UT-VA	V80-55.5×2	5.5×2	0.52	56	52	72	JU	50×3-55.5	2.3
50	80	UT-VA	V80-57.5S×2	7.5×2	0.52	72	68	91	JU	50×4-57.5	2.3
65	100	UT-VA	V100-55.5×2	5.5×2	1.0	36	33	48	JU	65×2-55.5	3.0
65	100	UT-VA	V100-57.5S×2	7.5×2	0.86	49	47	64	JU	65×3-57.5	3.0
65	100	UT-VA	V100-57.5×2	7.5×2	1.0	55	52	71	JU	65×3-57.5	3.0
65	100	UT-VA	V100-511S×2	11×2	1.0	71	68	90	JU	65×4-511	3.0
80	125	UT-VA	V125-57.5×2	7.5×2	1.8	26	24	36	JU	80-57.5	4.0
80	125	UT-VA	V125-511S×2	11×2	1.5	42	40	55	JU	80×2-511	4.0
80	125	UT-VA	V125-511×2	11×2	1.8	49	47	64	JU	80×2-511	4.0
80	125	UT-VA	V125-515×2	15×2	1.8	59	57	75	JU	80×3-515	4.0
80	125	UT-VA	V125-518.5×2	18.5×2	1.8	77	75	96	JU	80×3-518.5	4.0
100	150	UT-VA	V150-515×2	15×2	3.5	28	25	37	JU	100-515	8.0
100	150	UT-VA	V150-518.5×2	18.5×2	3.5	36	33	48	JU	100-518.5	8.0
100	150	UT-VA	V150-522×2	22×2	3.5	42	39	54	JU	100-522	8.0
100	150	UT-VA	V150-530×2	30×2	3.5	61	58	78	JU	100×2-530	8.0

■選定図表・標準仕様表

水中ポンプ使用<UT-VA形>(使用ポンプ:JU形)

<水中ポンプ使用形>

●形番説明 **UT-VA V 65-6 3.7×2**

水中形呼称: UT-VA V 65-6 3.7×2

並列運転
モータ出力(kW): 3.7
周波数(60Hz): 2



<交互運転方式>

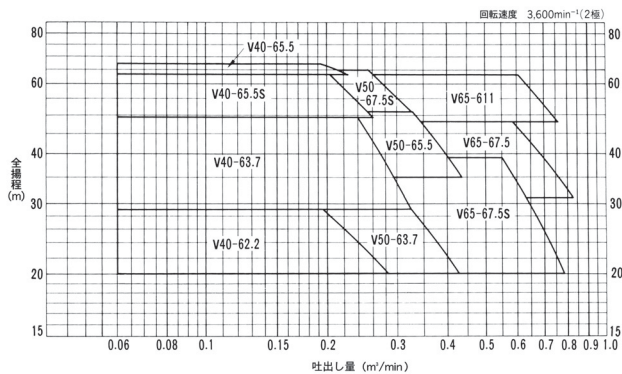

<交互+並列、交互+並列・予備機付運転方式>

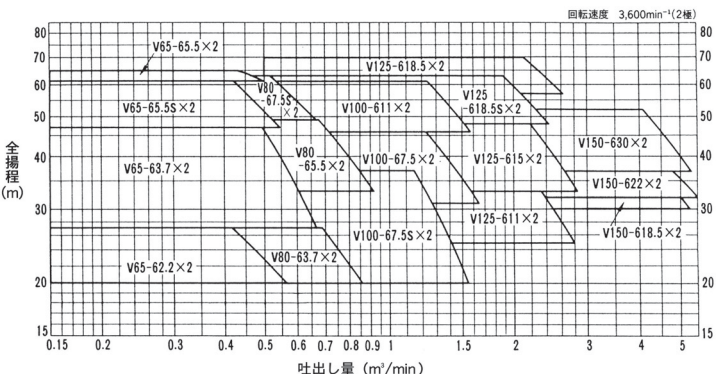

口径(mm)	品名	モータ出力(kW)	標準仕様		始動圧力ヘッド(m)	停止圧力ヘッド概略値(m)	使用ポンプ品名		タンク容量(m³)
			最大水量(m³/min)	全揚程(m)			形式	型番	
40	UT-VA V40-62.2	2.2	0.18	29	25	37	JU	40-62.2	0.5
40	UT-VA V40-63.7	3.7	0.18	49	45	61	JU	40×2-63.7	0.5
40	UT-VA V40-65.5S	5.5	0.18	63	59	78	JU	40×3-65.5	0.5
40	UT-VA V40-65.5	5.5	0.18	67	63	93	JU	40×3-65.5	0.5
50	UT-VA V50-63.7	3.7	0.3	29	25	44	JU	50-63.7	1.2
50	UT-VA V50-65.5	5.5	0.3	51	47	64	JU	50×2-65.5	1.2
50	UT-VA V50-67.5S	7.5	0.24	65	61	80	JU	50×3-67.5	1.2
65	UT-VA V65-67.5S	7.5	0.5	39	36	49	JU	65×2-67.5	2.3
65	UT-VA V65-67.5	7.5	0.5	48	45	61	JU	65×2-67.5	2.3
65	UT-VA V65-611	11	0.5	63	60	78	JU	65×3-611	2.3
40	UT-VA V65-62.2×2	2.2×2	0.36	27	23	37	JU	40-62.2	1.2
40	UT-VA V65-63.7×2	3.7×2	0.36	47	43	61	JU	40×2-63.7	1.2
40	UT-VA V65-65.5S×2	5.5×2	0.36	61	57	78	JU	40×3-65.5	1.2
40	UT-VA V65-65.5×2	5.5×2	0.36	65	61	93	JU	40×3-65.5	1.2
50	UT-VA V80-63.7×2	3.7×2	0.6	27	23	44	JU	50-63.7	2.3
50	UT-VA V80-65.5×2	5.5×2	0.6	49	43	64	JU	50×2-65.5	2.3
50	UT-VA V80-67.5S×2	7.5×2	0.48	63	59	80	JU	50×3-67.5	2.3
65	UT-VA V100-67.5S×2	7.5×2	1.0	37	34	49	JU	65×2-67.5	3.0
65	UT-VA V100-67.5×2	7.5×2	1.0	46	43	61	JU	65×2-67.5	3.0
65	UT-VA V100-611×2	11×2	1.0	61	58	78	JU	65×3-611	3.0
80	UT-VA V125-611×2	11×2	2.0	33	30	44	JU	80-611	4.0
80	UT-VA V125-615×2	15×2	2.0	48	45	63	JU	80×2-615	4.0
80	UT-VA V125-618.5S×2	18.5×2	1.8	63	60	80	JU	80×2-618.5	4.0
80	UT-VA V125-618.5×2	18.5×2	1.8	72	69	89	JU	80×2-618.5	4.0
100	UT-VA V150-618.5×2	18.5×2	4.0	32	29	43	JU	100-618.5	8.0
100	UT-VA V150-622×2	22×2	4.0	37	34	49	JU	100-622	8.0
100	UT-VA V150-630×2	30×2	4.0	52	49	67	JU	100-630	8.0

ウォーターエース

計画資料

■据付上の注意

ダイレクト・ウォーターエース(スタンドタイプ)

1. 風通しのよいほこりおよび湿気の少ない所を選んで設置してください。周囲温度は0~40℃、湿度は20~85%RHです。(凍結、結露なし)
2. ポンプユニットの保守点検に支障のない空間を確保してください。
3. ポンプ室は関係者以外の方がポンプユニットに近づかぬよう、表示をするなど配慮を行ってください。
4. 本ポンプユニットは、精密な逆流防止装置を使用しているため、施工時の異物が配管内に残っていると誤動作の原因となります。試運転前に必ず配管の洗浄を行ってください。

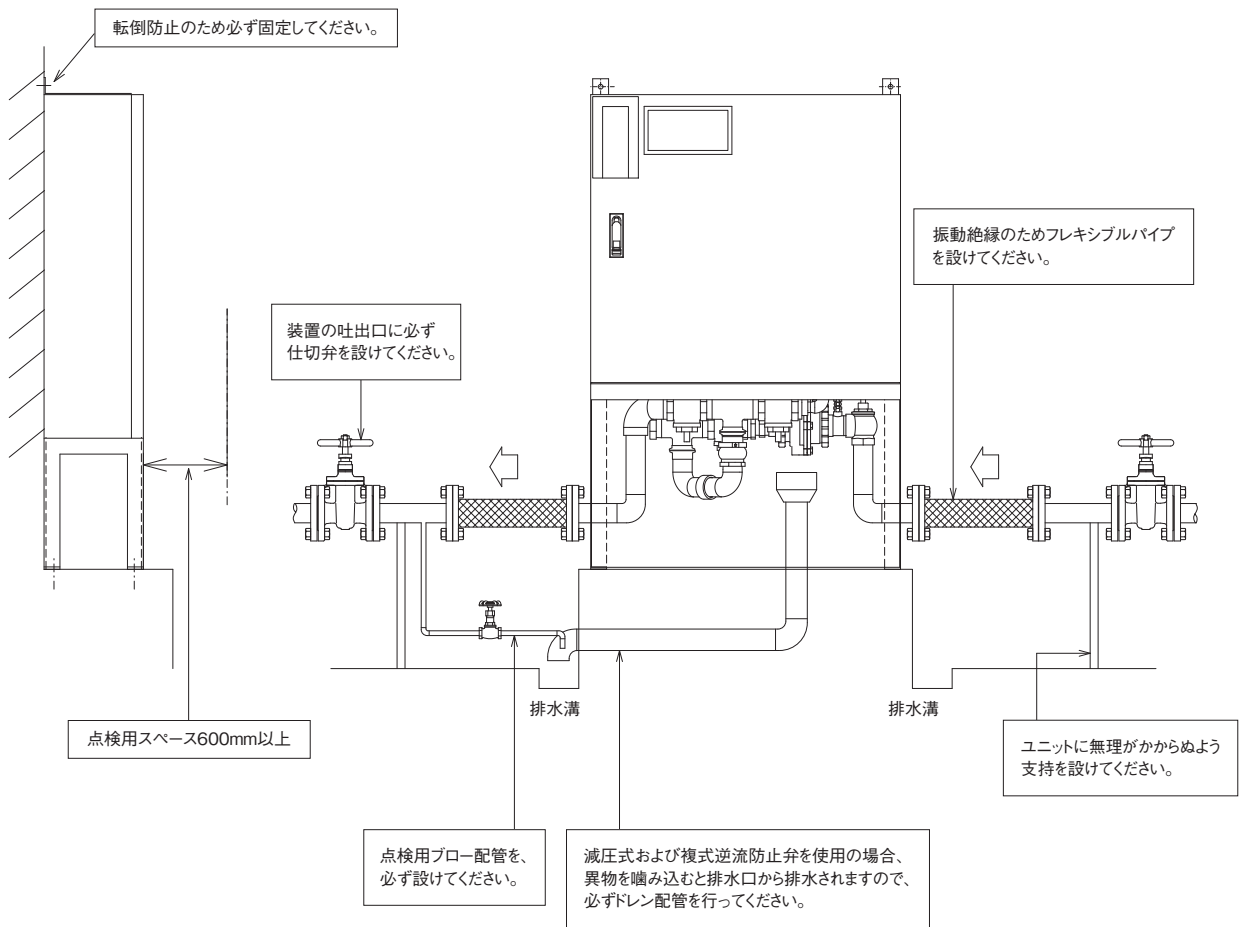

〈配水圧低下時ポンプ停止圧力設定方法〉(東京都の例)

$$0 \leq 7m - H \leq P$$

ここで、H: 配水小管から設備設置位置までの鉛直高さ

P: 増圧給水設備一次側でのポンプ停止設定値

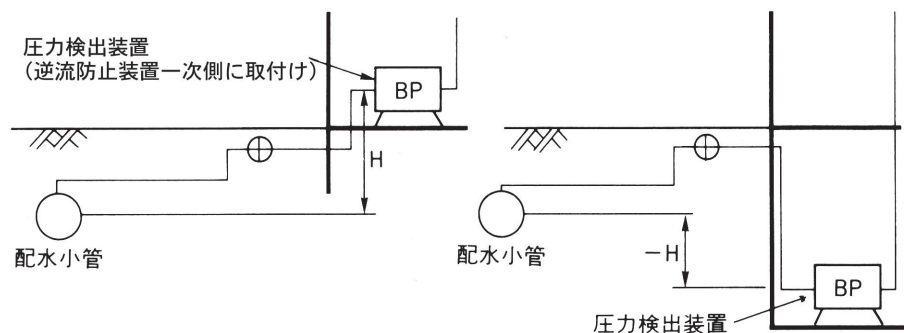

お願い

ポンプ停止圧力を左の要領で設定しますので、設備計画の段階で配水小管から設備設置位置までの鉛直高さH(m)の把握をお願いします。

■据付上の注意

ダイレクト・ウォーターエース (床置タイプ)

1. 床面が防水処理、排水処理されているか確認してください。水漏れが起きた場合、大きな被害につながる恐れがあります。
2. 風通しのよいほこりおよび湿気の少ない所を選んで設置してください。周囲温度は0~40℃、湿度は20~85% RHです。(凍結、結露なし)
3. ポンプユニットの保守点検に支障のない空間を確保してください。
4. ポンプ室は関係者以外の方がポンプユニットに近づかめよう、表示するなど配慮を行ってください。
5. 本給水装置は精密な逆流防止弁を使用しているため、施工時の異物が配管内に残っていると誤動作の原因になります。試運転前に必ず配管内の清掃を行ってください。

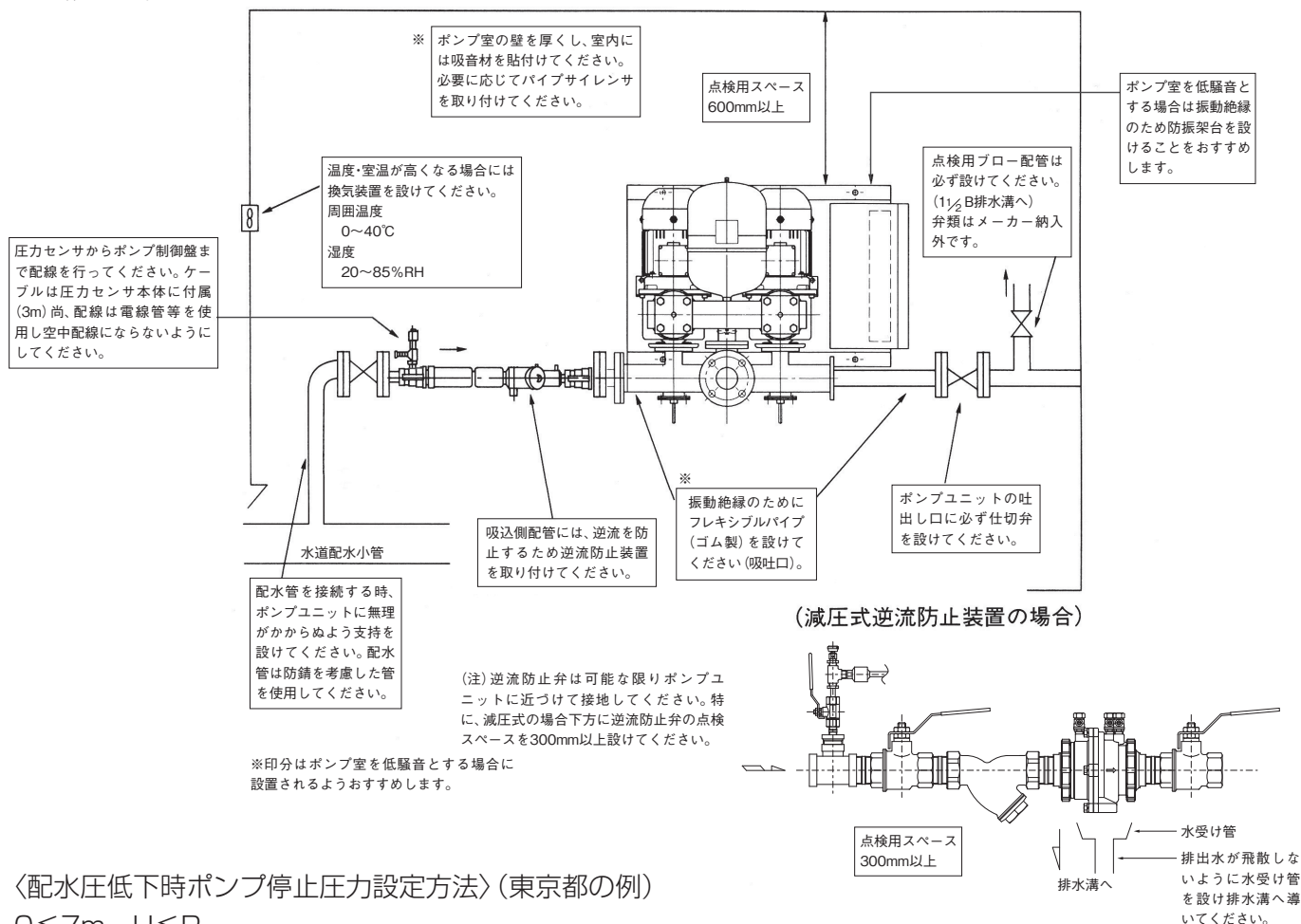

$$0 \leq 7m - H \leq P$$

ここで、H: 配水小管から設備設置位置までの鉛直高さ

P: 増圧給水設備一次側でのポンプ停止設定値

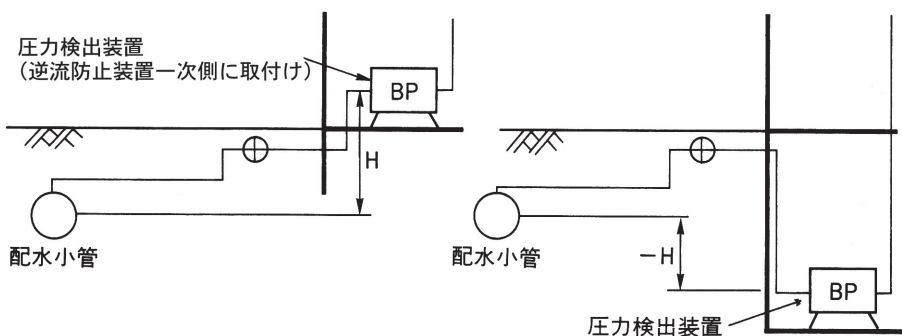

お願い

ポンプ停止圧力を左の要領で設定しますので、設備計画の段階で配水小管から設備設置位置までの鉛直高さH(m)の把握をお願いします。

■据付上の注意

インバータ・ウォータース

設置場所は、なるべく風通しのよく、ほこりや湿気の少ない保守点検に便利な場所に設置するようご計画ください。

1 流れ込み運転の場合…地上受水槽に設置する場合の設置例を次に示します。

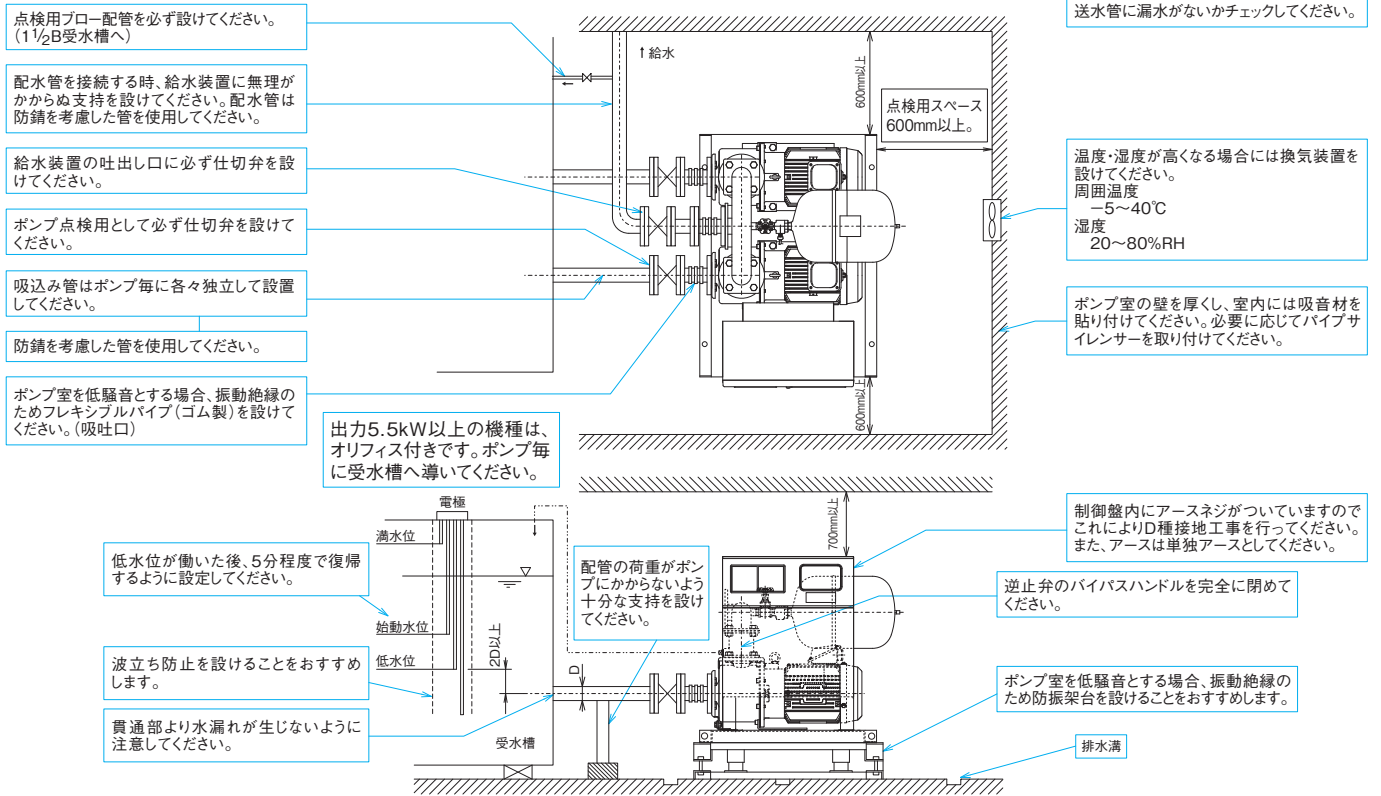

2 吸込み運転の場合…可能な限り流れ込み運転でご計画ください。吸込運転でご使用される際には次の点にご注意ください。

推奨：吸込全揚程-3m、吸込管長さ5m以内、曲がり(エルボ)3か所以内

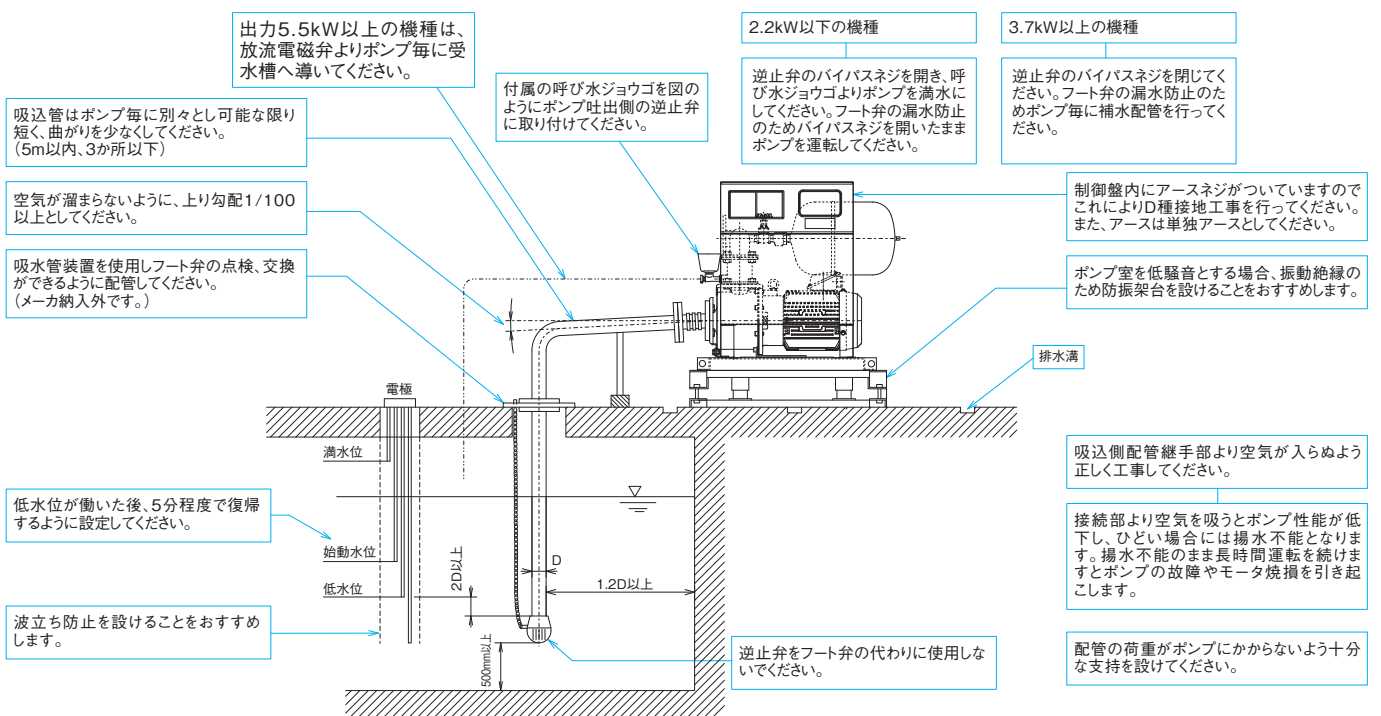

注 (1) 平面の据え付け要領は、流れ込みの場合のものを参照ください。
(2) 吸込仕様の場合は、別途パラメータ設定が必要になります。

■システム系統図

インバータ・ウォータース

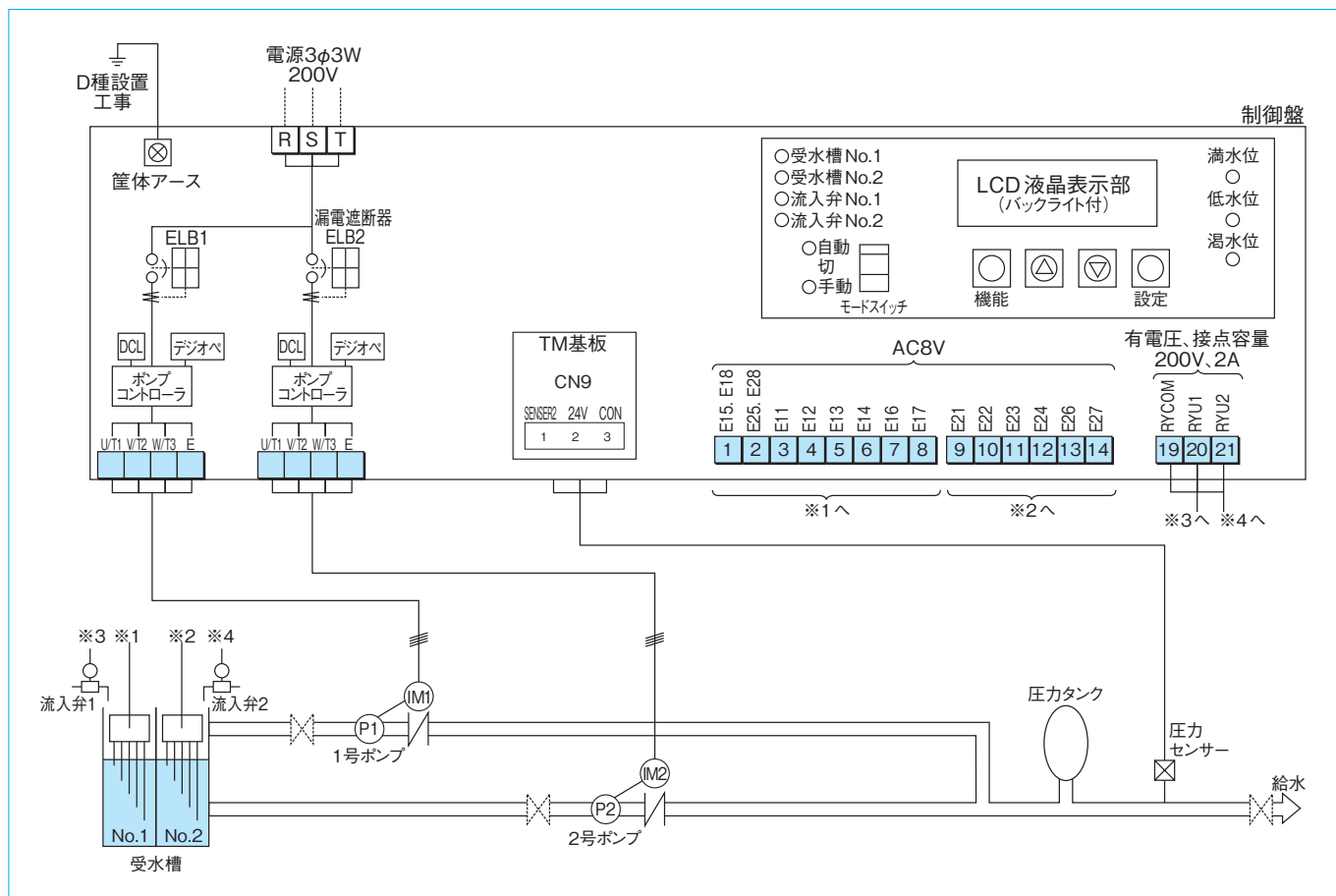

■動作説明

1 交互運転方式

- ①ポンプ停止中に水が使用され給水圧力が H_{ON} まで下がると、ポンプは始動します。
- ②使用水量が $Q_s \sim Q_0$ 間では、配管抵抗曲線（目標値）に沿って推定末端圧力一定制御を行います。
- ③使用水量が減少し Q_s 以下では過少水量を検出するため一定時間検索運転を行います。この検索運転中に過少水量を検出し、かつ一定時間過ぎると給水圧力を上昇させポンプを停止します。
- ④また、検索運転中に使用水量が0になるとポンプの回転数を下げて低速スタンバイ運転を行います。低速スタンバイ運転中に給水圧力が H_{OO} 以下になると回転数を上げて給水圧力を維持します。低速スタンバイ運転が一定時間続くと給水圧を上昇させポンプを停止します。
- ⑤以下、①～④の動作を1号・2号ポンプが交互に繰り返します。

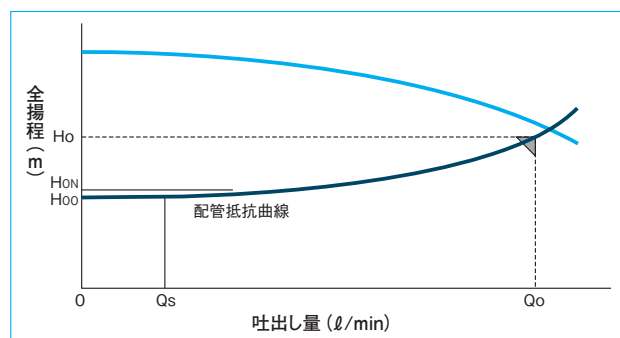

2 交互+並列運転方式

- 交互運転に加え下記の動作を行います。
- ⑥ポンプ1台運転中に使用水量がさらに増し、 Q_2 となると給水圧力は H_{TON} 以下となり、休止ポンプが始動し、 $Q_2 \sim Q_0$ の間では並列運転を行います。このときも推定末端圧力一定制御を行い給水します。
 - ⑦並列運転中に使用水量が減少し、 Q_2 以下となると、給水圧力が H_{TOFF} 以下となり一定時間過ぎると先行したポンプが停止し、交互運転となります。
 - ⑧以下、①～⑦の動作を繰り返します。

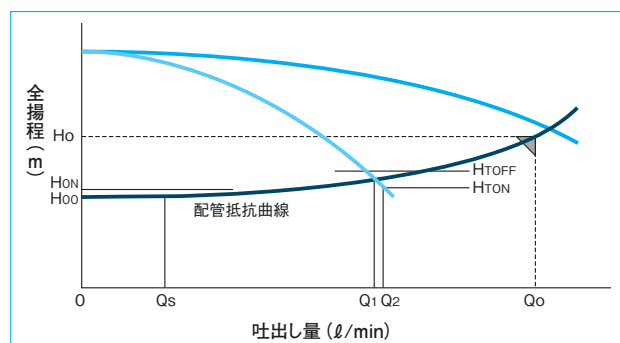

■結線要領図

ニューロジュニア・ウォータース (Sシリーズ)

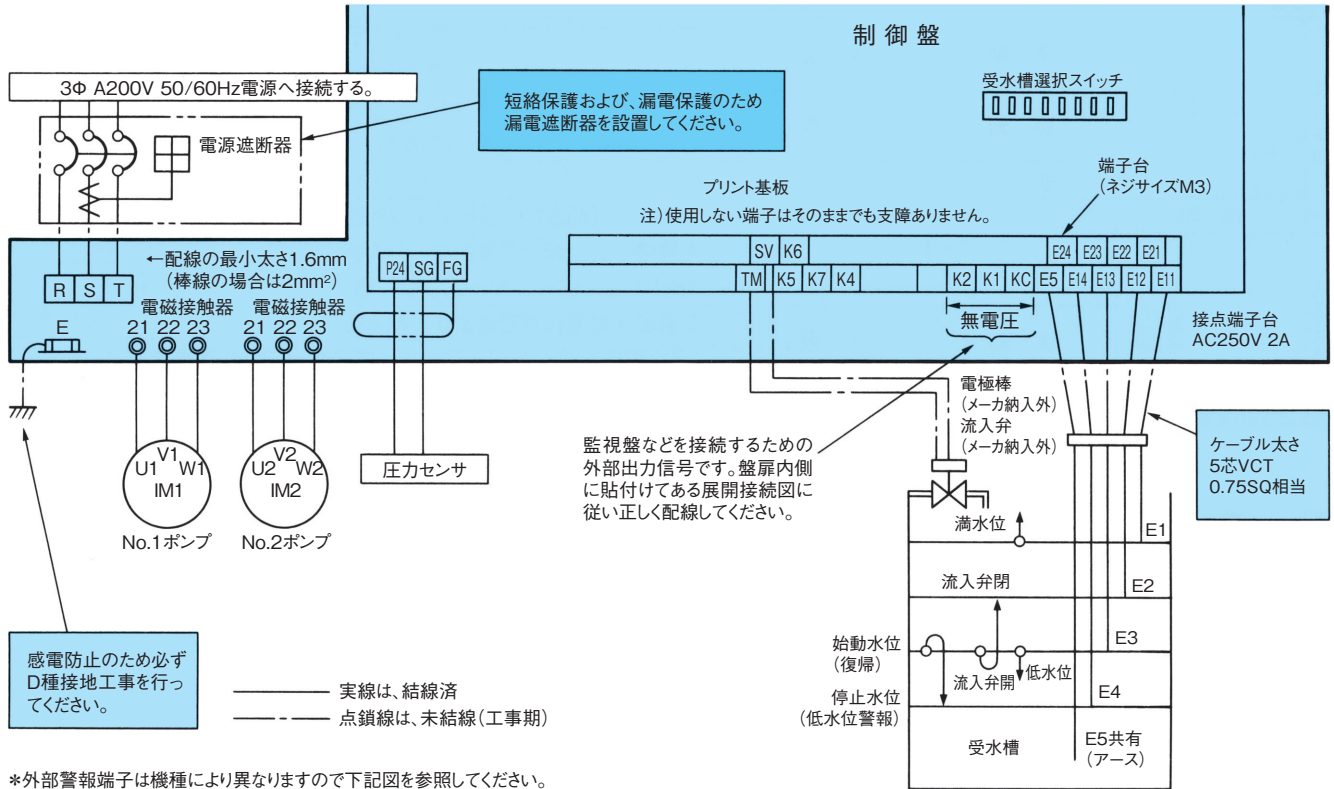

*外部警報端子は機種により異なりますので下記図を参照してください。

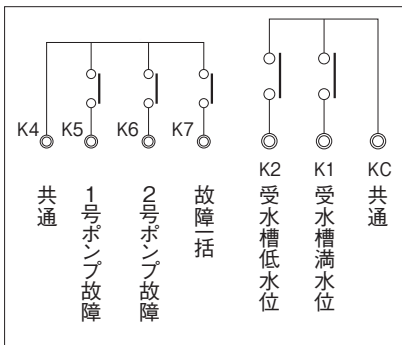

注 試運転など一時的に電極棒を用いないで運転する場合は、E5-E14-E13をジャンパ線にて配線してください。

■外部結線部

ニューロジュニア・ウォータース (UPDシリーズ)

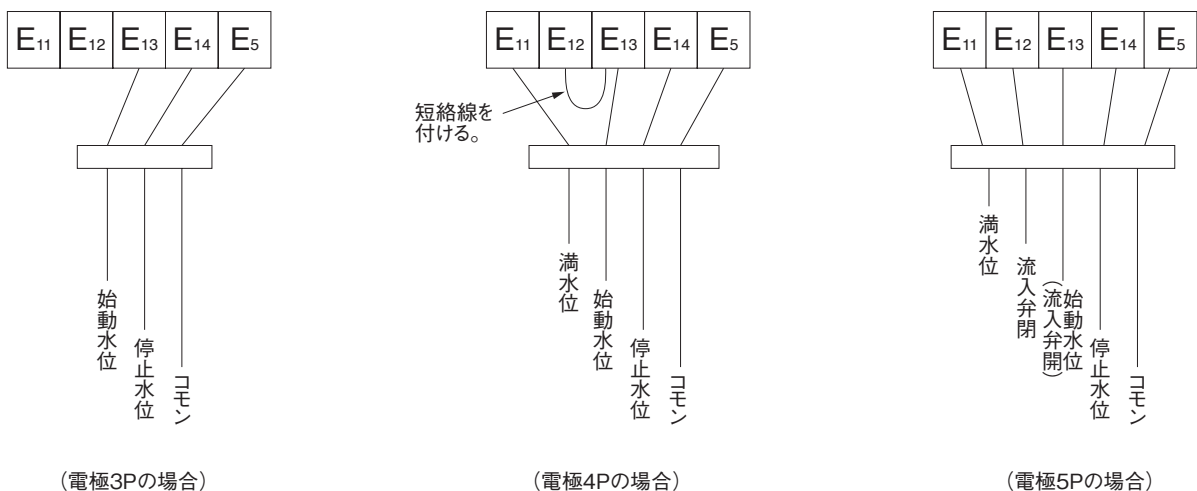

■フロー図

ニューロジュニア・ウォーターエース (UPDシリーズ)

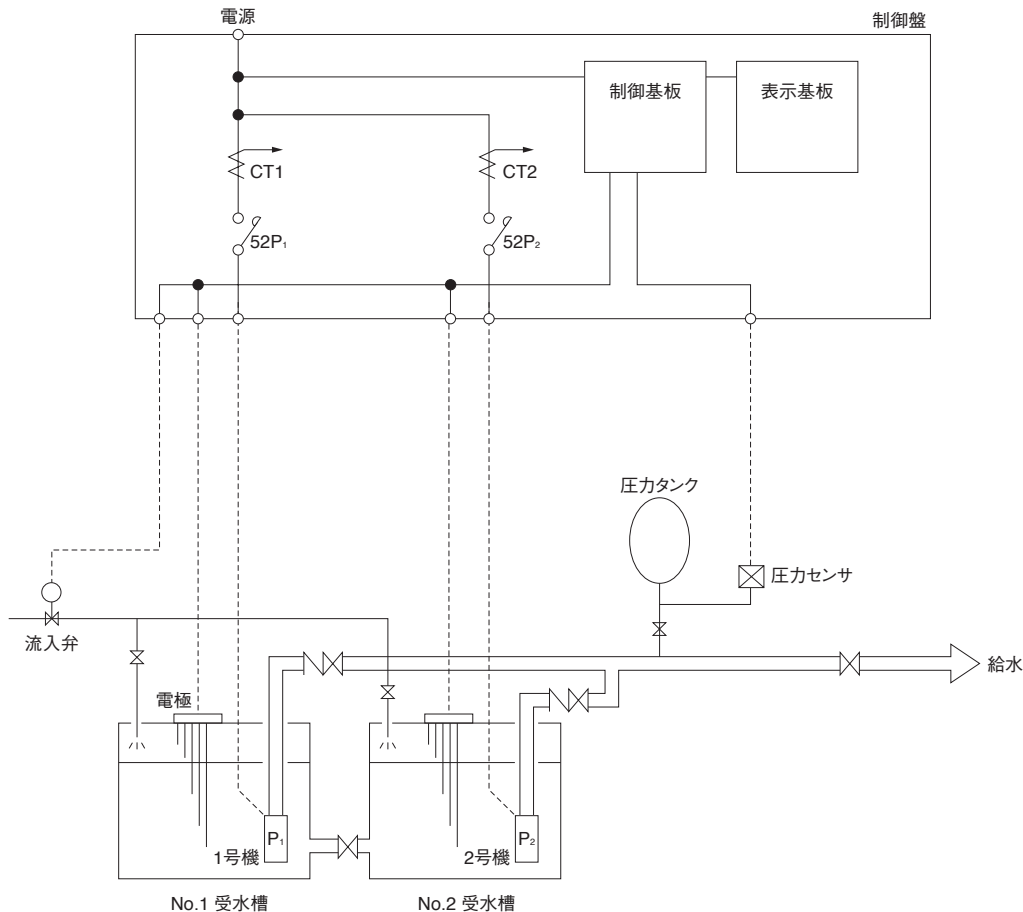

■フロー図

ミスター・ウォーターエース大容量

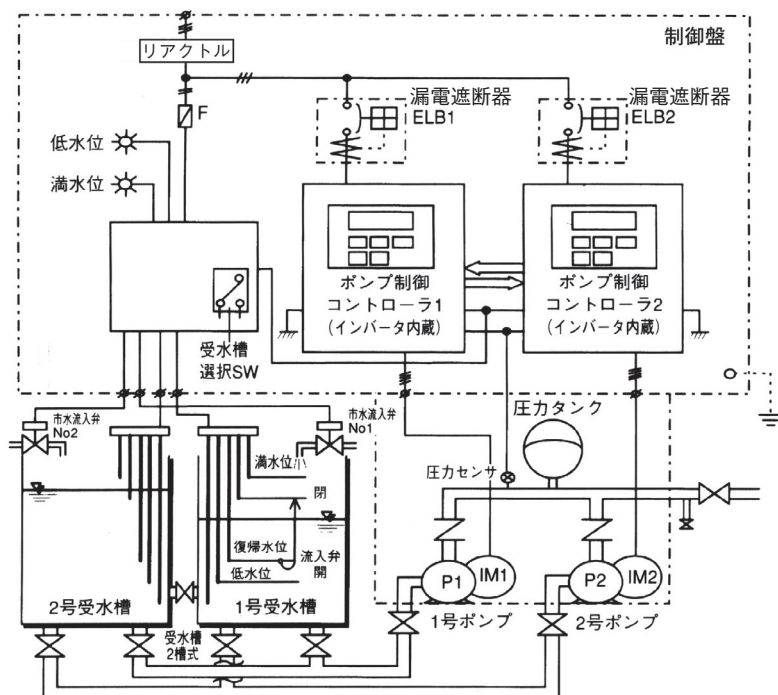

■結線要領図

ミスター・ウォーターエース

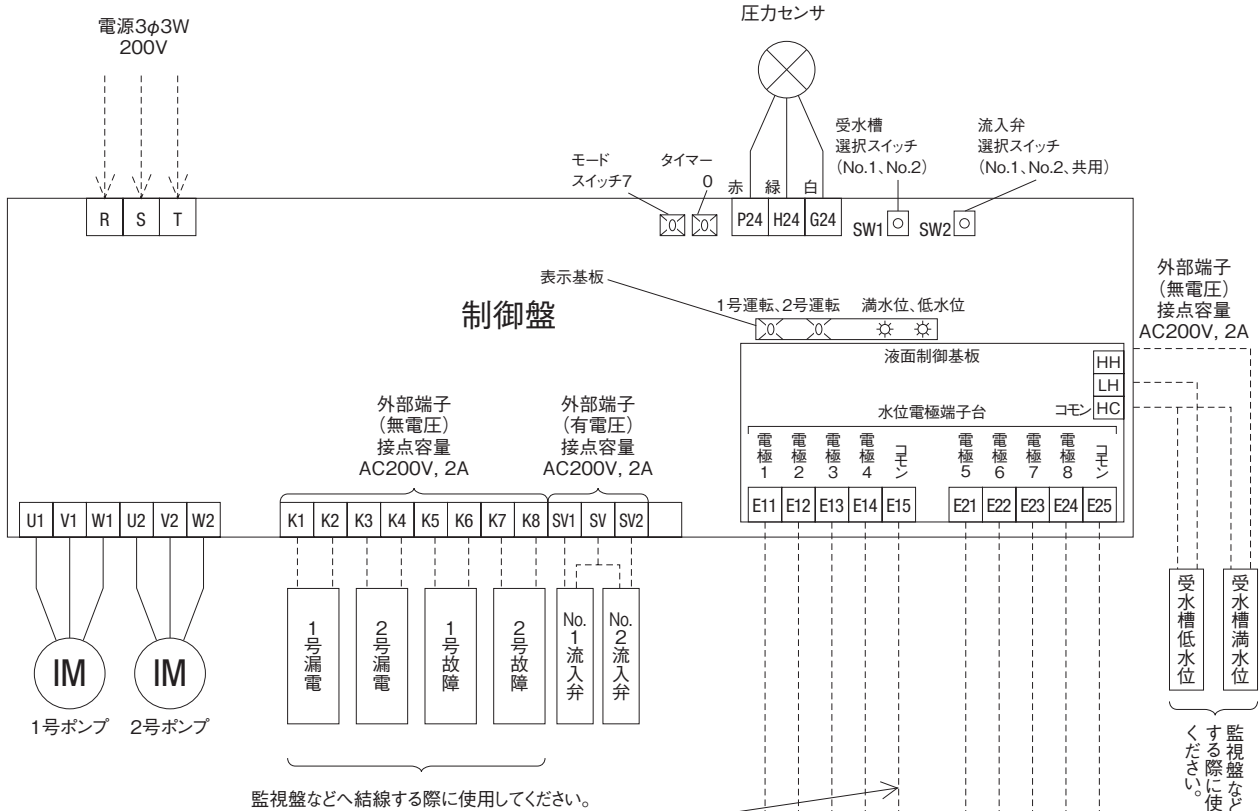

- 電極棒誤配線防止機能付
電極棒E5(一番長いのがベース電極)と水位電極端子台のE15とE25は図示のように必ずそれぞれの記号が一致するよう接続してください。

注) —— 実線は、メーカー接続範囲です。
----- 点線は、客先接続範囲です。
使用しない端子はそのままで支障ありません。

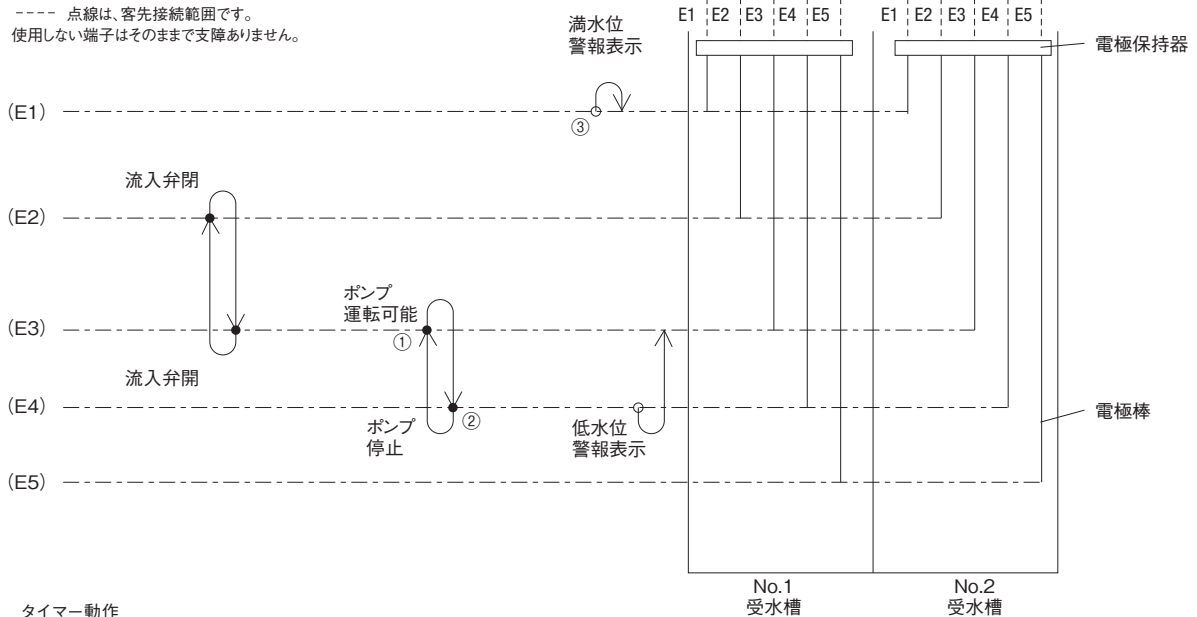

タイマー動作

次の①と②よりポンプが停止する前に低水位予告警報が出ます。

- ①水位がE3レベルまで上昇し、電極棒に触れた状態が約5秒経過すると復帰します。
- ②水位がE4レベル未満に低下し、電極棒から離れた状態が約5秒経過するとポンプが運転していれば停止します。
- ③水位がE1レベルまで上昇し、電極棒に触れた状態が約5秒経過すると満水位警報表示します。

■特殊仕様に対するお願い

インバータジュニア・ウォーターエースおよびミスターウォーターエースはマンションなどの集合住宅を主用途として、標準仕様を決定してあります。次のような特殊用途の場合にはソフト、ハード両面での変更が必要となりますのでお申し出ください。

- ①工場等の設備用として使用され、ポンプを停止させることなく常に、運転中は吐出し圧力一定が必要な場合
(標準仕様品では、一方のポンプのみの運転となり、交互運転しないことがあります。)
- ②ソーラー用あるいは空調システムの冷温水循環用として使用する場合
- ③学校、劇場等一時的に集中して大水量が使用される場合(標準仕様品では、一瞬、給水圧力が低下することがあります。)
- ④冷却塔補給水用等のように過少水量で繰り返し使用する場合

安全に関するご注意

- ご使用前に取扱説明書をよくお読みの上、正しくお使いください。
誤った使い方をされると事故や故障の原因になります。
- 据え付け、電気工事および定期点検、修理は専門業者に依頼してください。
工事および作業に不備があると水漏れ、振動、機器転倒、感電、火災の原因となります。
- 取り扱い液質、水温、吸込み側条件(吸込み、押し込み)は、機器の仕様適用範囲外では使用しないでください。
仕様適用外で使用すると、機器の損傷、機器の阻害の原因となります。

株式会社 日立産機システム

お問い合わせ営業窓口

本社・営業統括本部	〒101-0022 東京都千代田区神田練堀町3番地 (AKSビル)	(03) 4345-6041
関東地区窓口	〒101-0022 東京都千代田区神田練堀町3番地 (AKSビル)	(03) 4345-6045
北海道支社	〒063-0814 北海道札幌市西区琴似四条一丁目1番30号	(011) 611-1224
東北支社	〒985-0843 宮城県多賀城市明月二丁目3番2号	(022) 364-2710
福島支店	〒963-8041 福島県郡山市富田町字町西32番2号	(024) 961-0500
北陸支社	〒939-8213 富山県富山市黒瀬81番1号	(076) 420-5711
中部支社	〒456-8544 愛知県名古屋市熱田区桜田町16番17号	(052) 884-5822
関西支社	〒660-0806 兵庫県尼崎市金楽寺町一丁目2番1号	(06) 4868-1265
中国支社	〒735-0029 広島県安芸郡府中町茂陰一丁目9番20号	(082) 282-8112
四国支社	〒761-8012 香川県高松市香西本町142番地5号	(087) 882-1192
九州支社	〒812-0051 福岡県福岡市東区箱崎ふ頭五丁目9番26号	(092) 651-0141
産業システム事業部	〒101-0022 東京都千代田区神田練堀町3番地 (AKSビル)	(03) 4345-6027
海外営業企画部	〒101-0022 東京都千代田区神田練堀町3番地 (AKSビル)	(03) 4345-6529

サービスステーションを中心に、
行き届いた保守・サービス活動を行っています。

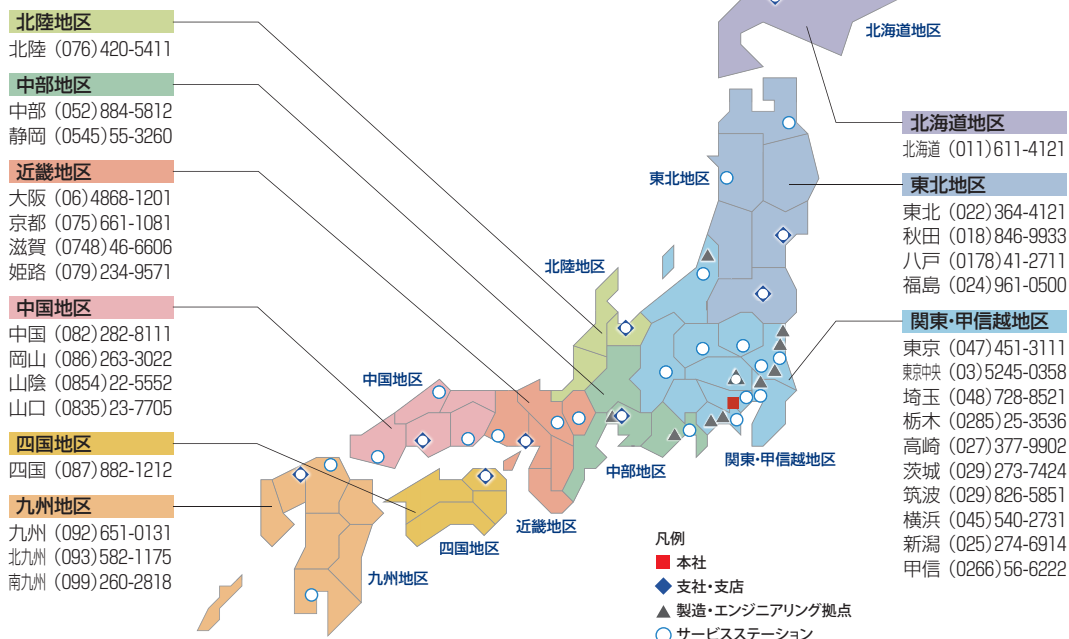

<https://www.hitachi-ies.co.jp>

信用と行き届いたサービスの当社へ



登録番号: JQA-EM6974

日立産機システム習志野事業所は、環境マネジメントシステムの国際規格ISO 14001の認証を取得しています。



登録番号: JQA-1153

日立産機システム習志野事業所は、本カタログに掲載されているポンプの品質保証に関する国際規格ISO 9001の認証を取得しています。

●このカタログに掲載した内容は、予告なく変更することがありますのでご了承ください。

HP-379T 2019.8

Printed in Japan(H)