

ホイスト

HITACHI
Inspire the Next

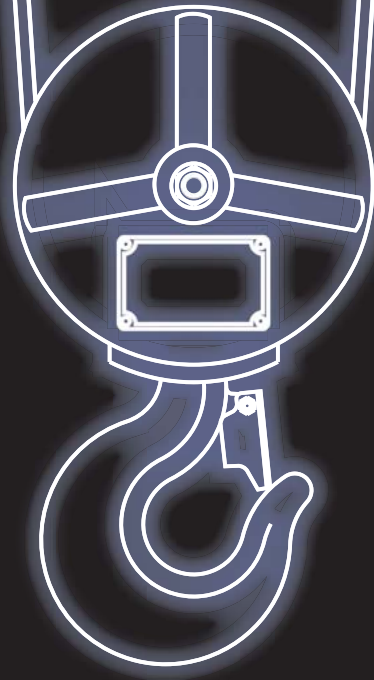

日立ホイストカタログ

Hitachi HOIST

専用ホイスト

日立専用ホイストは種類も豊富。作業

1927年、日立はわが国で初めてロープホイストを開発。

以来、今日までより耐久性に優れ、使いやすいホイストづくりに、たゆまぬ研究を重ね、新しいホイストをさまざまな産業、業種に納入してまいりました。

ここにご紹介します日立専用ホイストは、作業内容や作業場の環境条件に合わせて、揚程、使用条件、速度など特殊な仕様で製作しております。

作業内容に合った機種をご選定いただき、合理化・省力化にお役立てください。

特別高揚程形ホイスト……P.3

土木建築工事、製鋼所などでの機材の運搬など、高所への荷役運搬に適します。

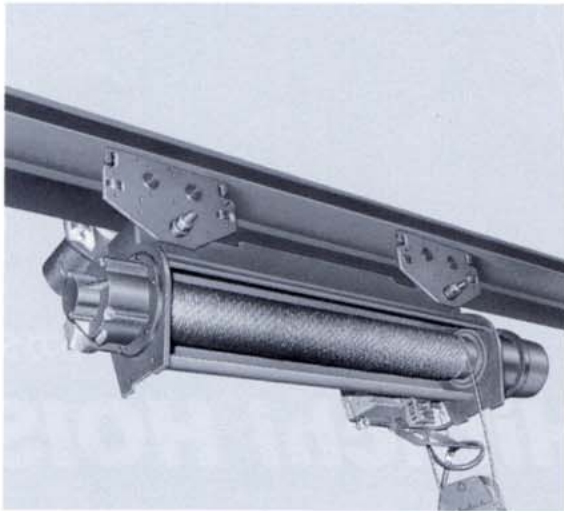

補巻付きホイスト(ペアホイスト)……P.7

搬送物の容量に応じた使い分けのできる経済的なホイストです。

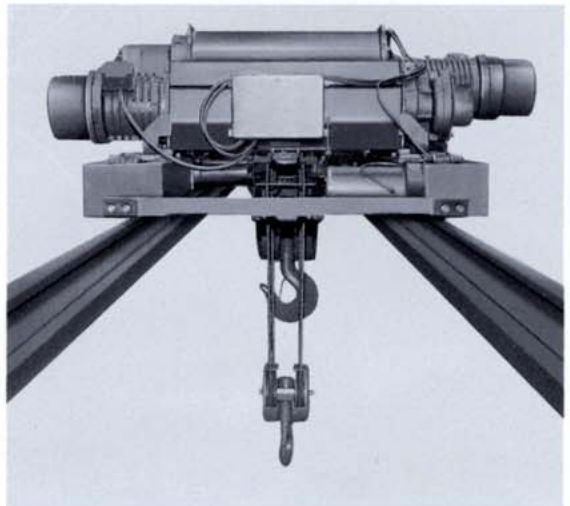

特殊仕様ホイスト

耐圧防爆形ホイスト……P.12

ガス爆発のおそれがあるところでご使用いただけます。

● 詳細は耐圧防爆形ホイストカタログをご参照ください。

防食形ホイスト……P.12

酸やアルカリなど腐食性薬品を扱う職場に好適です。

防雨カバー付きホイスト……P.12

屋外で使用できるよう製作しています。使用しないとき、あるいは大雨、暴風雨のときは待避場所に格納願います。

多点つり形ホイスト……P.12

質量の割に容積が大きい物を搬送するためのもので、つり点が2個以上装備されています。

高頻度形ホイスト……P.13

始動頻度400回/時(15.20t:250回/時)、負荷時間率40%を越える作業に使用します。

上下限リミットスイッチ付きホイスト……P.13

揚程の上・下限にロードブロックの停止位置を設定し、常時作動させるためのリミットスイッチを装備しています。

特殊電源形ホイスト……P.13

主回路電圧346～440V、操作回路電圧200Vあるいは100Vで製作します。

内容に合った機種をお選びください。

給電,取り付けなどは標準
カタログ(Vシリーズ)を
ご参照ください。

ホイストは,荷物のみを運搬する用途にお使い戴く製品です。
人を吊り上げたり,運搬する装置にはご使用戴くことはでき
ません。

ホイストのご購入およびご使用にあたっては,19~21ページ
に記載の注意事項を必ずお読みください。

特殊巻上速度形ホイスト……P.9

作業スピードアップ,位置ぎめ精度アップに適します。

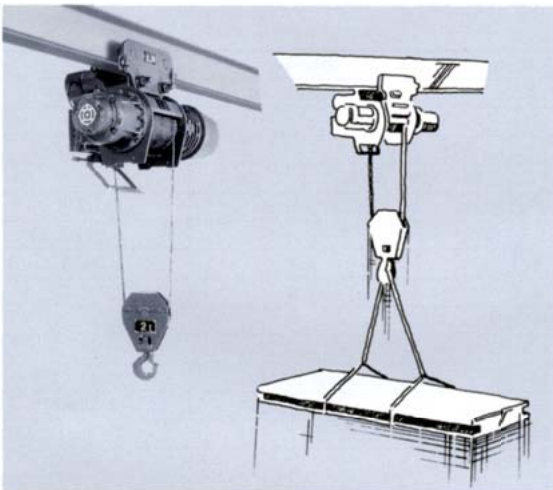

特殊横行速度形ホイスト……P.9

高速,低速との組み合わせにより,作業内容に合ったスピード
が得られます。

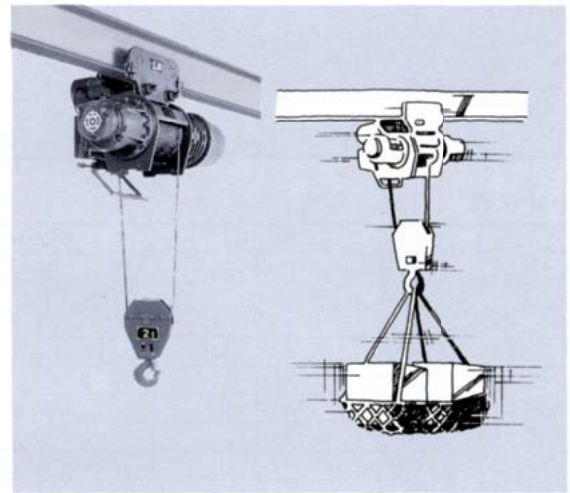

ロードリミッタ付きホイスト ……P.13

容量以上の荷をつりあげるのを防止する過荷重運転防止
装置付きです。

日立ホイスト周辺機器

- タフトロ, Sバー, トロリバスダクト …… P.15
- 特殊クレーンサドル …… P.17
- クレーンサドル用電機品 …… P.18

特別高揚程形ホイスト

〈普通形ホイスト〉

電動トリ付きホイスト(1~5t)

●寸法図

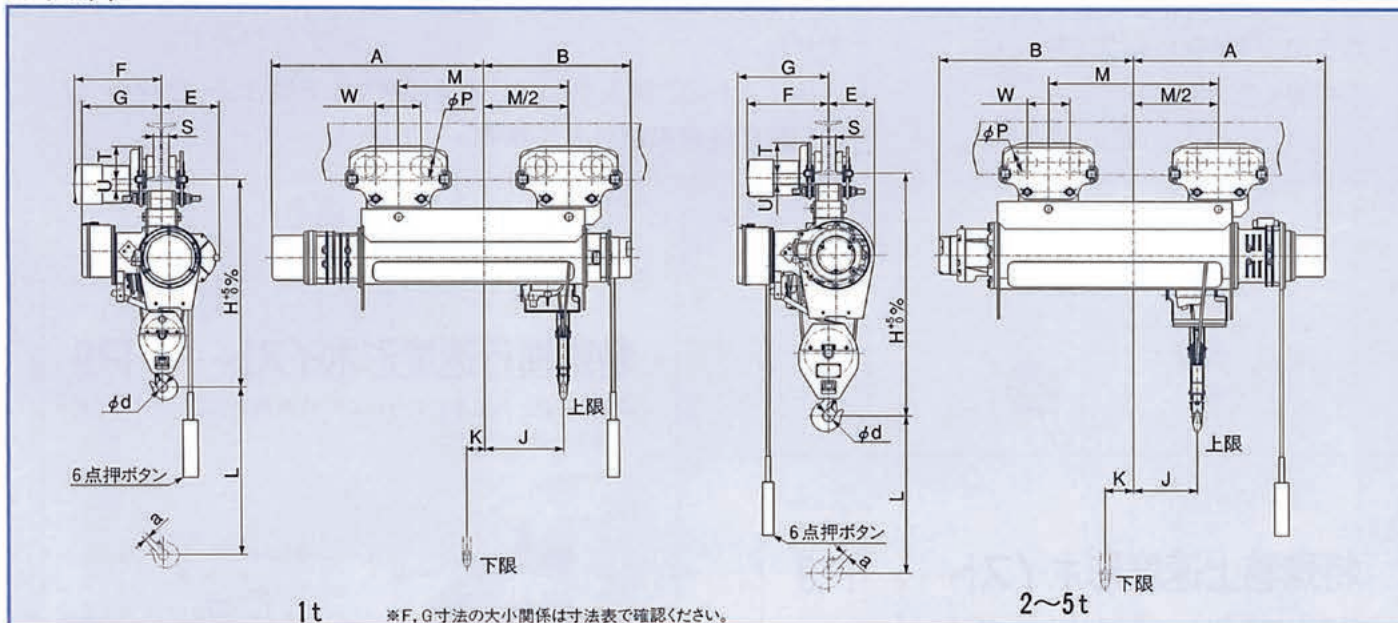

●仕様・寸法表

型 式	IMU-T65		2MU-T75		2.8MU-T65		3MU-T65		5MU-T65												
ホイスト形式	IMU ₆		2MU ₇		2.8MU ₆		3MU ₆		5MU ₆												
トリ形式	1/2T ₅		1T ₅		2T ₅		2T ₅		3T ₅												
定格荷重 (t)	1		2		2.8		3		5												
揚 程 (m)	24	36	24	36	24	36	24	36	24	36											
巻 上 げ 速 度 (m/s)	50Hz	0.183(11)	0.14 (8.4)	0.125(7.5)	0.125(7.5)	0.125(7.5)	0.125(7.5)	0.125(7.5)	0.112(6.7)	0.112(6.7)											
	60Hz	0.217(13)	0.167(10)	0.15 (9.0)	0.15 (9.0)	0.15 (9.0)	0.15 (9.0)	0.15 (9.0)	0.133(8.0)	0.133(8.0)											
巻 上 げ モ ー タ (kW)	50Hz	1.9	2.9	4.0	4.2	4.2	4.2	4.2	5.9	5.9											
	60Hz	2.3	3.5	4.8	5.0	5.0	5.0	5.0	7.0	7.0											
横 行 速 度 (m/s)	50Hz					0.35 (21)															
	60Hz					0.417(25)															
横 行 モ ー タ (kW)	50Hz	0.30×2台		0.30×2台		0.30×2台		0.30×2台		0.45×2台											
	60Hz	0.36×2台		0.36×2台		0.36×2台		0.36×2台		0.55×2台											
電 源	三相200V 50Hz, 200V 60Hz, 220V 60Hz																				
反 復 定 格	40%ED, 400回/h																				
ワイヤロープ掛け数・直径(mm) (構成)	2-φ8(4×F(40)-B)		2-φ11.2(4×F(40)-B)		2-φ14(6×37-A)		2-φ14(6×37-A)		2-φ18(6×37-A)												
概 略 質 量 (kg)	385	440	475	605	645	760	645	760	1,140	1,250											
概 略 寸 法 (mm)	L	24,000	36,000	24,000	36,000	24,000	36,000	24,000	36,000	24,000	36,000										
	H	900/(950)		1,140/(1,190)		1,250/(1,330)		1,250/(1,330)		1,490/(1,600)											
	A	935	1,125	905	1,115	950	1,180	950	1,180	1,080	1,310										
	B	650	875	915	1,045	920	1,150	920	1,150	935	1,175										
	E	255		220		245		245		325											
	G	355		425		470		470		550											
	J	348	573	300	490	346	576	346	576	400	633										
	K	80	52	134	153	120	122	120	122	70	77										
	M	750	1,200	800	1,220	800	1,260	800	1,260	940	1,385										
	W	200/290		200/290		200/290		200/290		230/310											
	φd	45		56		71		71		90											
	a	23		36		42		42		58											
	φP	96		96		96		96		128											
使用 I 形鋼との間隙 (mm)	F	S	T	U	F	S	T	U	F	S	T	U	F	S	T	U	F	S	T	U	
200×100×7	374	42	148	47	—	—	—	—	—	—	—	—	—	—	—	—	—	—	—	—	—
250×125×7.5	387	67	151	44	387	67	151	44	393	67	153	39	393	67	153	39	—	—	—	—	—
300×150×11.5	—	—	—	—	400	92	160	35	406	92	163	29	406	92	163	29	430	77	187	28	—
450×175×11	—	—	—	—	—	—	—	—	—	—	—	—	—	—	—	—	443	102	185	30	—
最小 屈 曲 半 径 (m)	直線 (1.5)				直線 (1.8)				直線 (2.0)				直線 (2.0)				直線 (3.0)				

(注)1. 寸法Hの()内はビーム曲線の場合を示します。 3. 直線用の特別高揚程は曲線用にはご使用できません。 5. 特にご指定のない場合は 印のI形鋼寸法に合わせて納入いたします。
 2. 最小屈曲半径の()内はIビーム曲線の場合の最小屈曲半径を示します。 4. W寸法は駆動側/従動側を示します。 6. レールに曲線(カーブ)がある場合は、ご指定ください。
 7. 巻上・横行速度()内は、m/min換算値を示します。

電動トリ付きホイスト(7.5~20t)

●寸法図

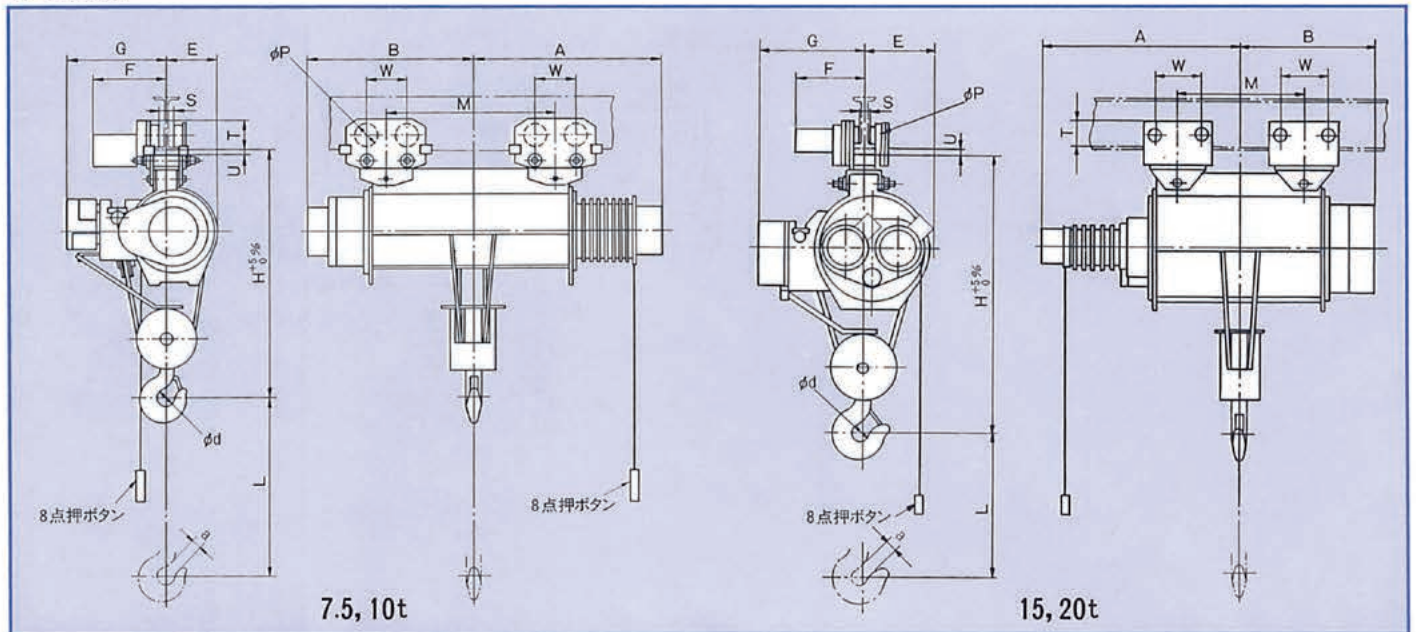

●仕様・寸法表

形式	7.5MU-T55		10MU-T55		15MU-T55		20MU-T55									
ホイスト形式	7.5MU _s		10MU _s		15MU _s		20MU _s									
トリ形式	4FT _s		5FT _s		10AT _s		10AT _s									
定格荷重 (t)	7.5		10		15		20									
揚程 (m)	20	30	20	30	20	30	20	30								
巻上げ速度 (m/s)	50Hz	0.10 (6.0)	0.083 (5.0)		0.083 (5.0)		0.07 (4.2)									
	60Hz	0.12 (7.2)	0.10 (6.0)		0.10 (6.0)		0.083 (5.0)									
巻上げモータ (kW)	50Hz	7.9	8.8		6.7×2台		7.5×2台									
	60Hz	9.5	10.5		8.0×2台		9.0×2台									
横行速度 (m/s)	50Hz	0.233 (14)														
	60Hz	0.283 (17)														
横行モータ (kW)	50Hz	0.47×2台		0.47×2台		0.7×2台		0.7×2台								
	60Hz	0.56×2台		0.56×2台		0.84×2台		0.84×2台								
電源	三相200V 50Hz, 200V 60Hz, 220V 60Hz															
反復定格	40%ED, 400回/h				40%ED, 250回/h											
ワイヤロープ掛け数・直径 (mm) (構成)	4-φ14 (6×Fi (29)-B)		4-φ16 (6×Fi (29)-B)		4-φ20 (6×Fi (29)-B)		4-φ22.4 (6×Fi (29)-B) IWRC									
概略質量 (kg)	1,450	1,650	1,870	2,470	3,700	4,200	3,900	4,600								
概略寸法 (mm)	L	20,000	30,000	20,000	30,000	20,000	30,000	20,000	30,000							
	H	1,345	1,345	1,515	1,515	1,865	1,865	2,010	2,010							
	A	1,400	1,650	1,410	1,660	1,455	1,760	1,550	1,890							
	B	1,160	1,410	1,220	1,470	1,140	1,450	1,250	1,590							
	E	320	320	360	360	500	500	500	500							
	G	600	600	600	600	705	705	705	705							
	M	1,200	1,700	1,200	1,700	1,400	2,000	1,530	2,180							
	W	230/310	230/310	250/330	250/330	309/309	309/309	309/309	309/309							
	φd	100	100	100	100	130	130	165	165							
	a	69	69	69	69	86	86	108	108							
φP	128	128	156/140	156/140	190	190	190	190								
使用 I 形鋼との間隔 (mm)	F	S	T	U	F	S	T	U	F	S	T	U	F	S	T	U
450×175×11	453	102	184	30	460	102	225	30	524	62	280	30	524	62	280	30
600×190×13	461	117	189	25	468	117	230	25	532	77	285	25	532	77	285	25
最小屈曲半径 (m)	直線				直線				直線				直線			

(注) 1. W寸法は駆動側/従動側を示します。

3. 特に、ご指定のない場合は 印の I 形鋼寸法に合わせて納入いたします。

2. レールに曲線(カーブ)がある場合は別途ご照会願います。 4. 巻上・横行速度 () 内は、m/min換算値を示します。

特別高揚程形ホイスト

ダブルレール形ホイスト(2~5t)

●寸法図

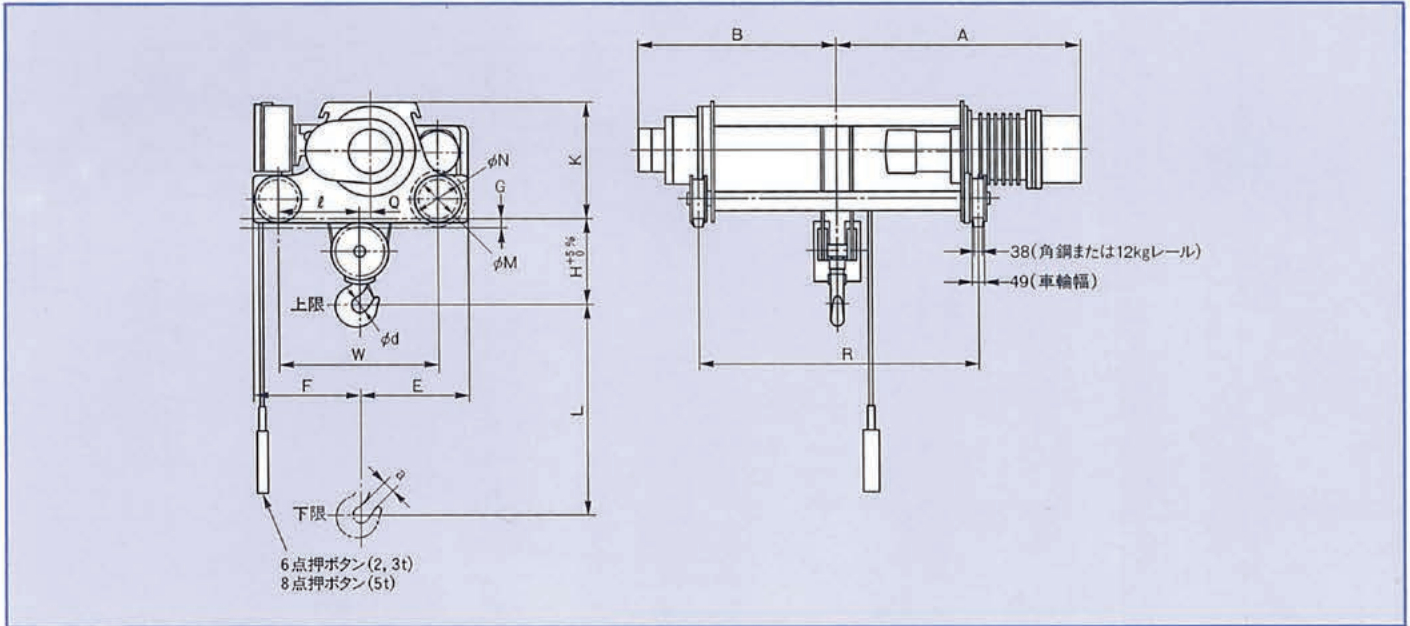

●仕様・寸法表

形式	2DU-T55	2.8DU-T55	3DU-T55	5DU-T55	
ホイスト形式	2DU _s	2.8DU _s	3DU _s	5DU _s	
トロリ形式	2DT _s	3DT _s	3DT _s	5DT _s	
定格荷重(t)	2	2.8	3	5	
揚程(m)	20	20	20	20	
巻上げ速度(m/s)	50Hz	0.14 (8.4)	0.125(7.5)	0.125(7.5)	
	60Hz	0.167 (10)	0.15 (9.0)	0.15 (9.0)	
巻上げモータ(kW)	50Hz	2.9	4.0	4.2	
	60Hz	3.5	4.8	5.0	
横行速度(m/s)	50Hz	0.35 (21)			
	60Hz	0.417(25)			
横行モータ(kW)	50Hz	0.30	0.45	0.45	
	60Hz	0.36	0.55	0.55	
電源	三相200V 50Hz, 200V 60Hz, 220V 60Hz				
反復定格	40%ED, 400回/h				
ワイヤロープ掛け数-直径(mm)(構成)	4-φ8(6×Fi(29)-B)	4-φ10(6×Fi(29)-B)	4-φ10(6×Fi(29)-B)	4-φ12.5(6×Fi(29)-B)	
概略質量(kg)	560	700	700	1,100	
概略寸法(mm)	L	20,000	20,000	20,000	20,000
	H	310	360	360	560
	K	430	480	480	500
	R	1,550	1,550	1,550	1,850
	F	455	430	430	530
	E	425	450	450	550
	W	650	650	650	850
	A	1,170	1,215	1,215	1,320
	B	1,010	1,030	1,030	1,165
	φd	56	71	71	90
	Q	40	51	51	55
	φM	160	160	160	160
	φN	190	190	190	190
	G	26	26	26	26
	l	350	325	325	425
a	36	42	42	58	
使用角レール(mm)	38角鋼または12kgレール				
車輪幅(mm)	49	49	49	49	

(注)1. 巻上・横行速度()内は, m/min換算値を示します。

ダブルレール形ホイスト(7.5~20t)

●寸法図

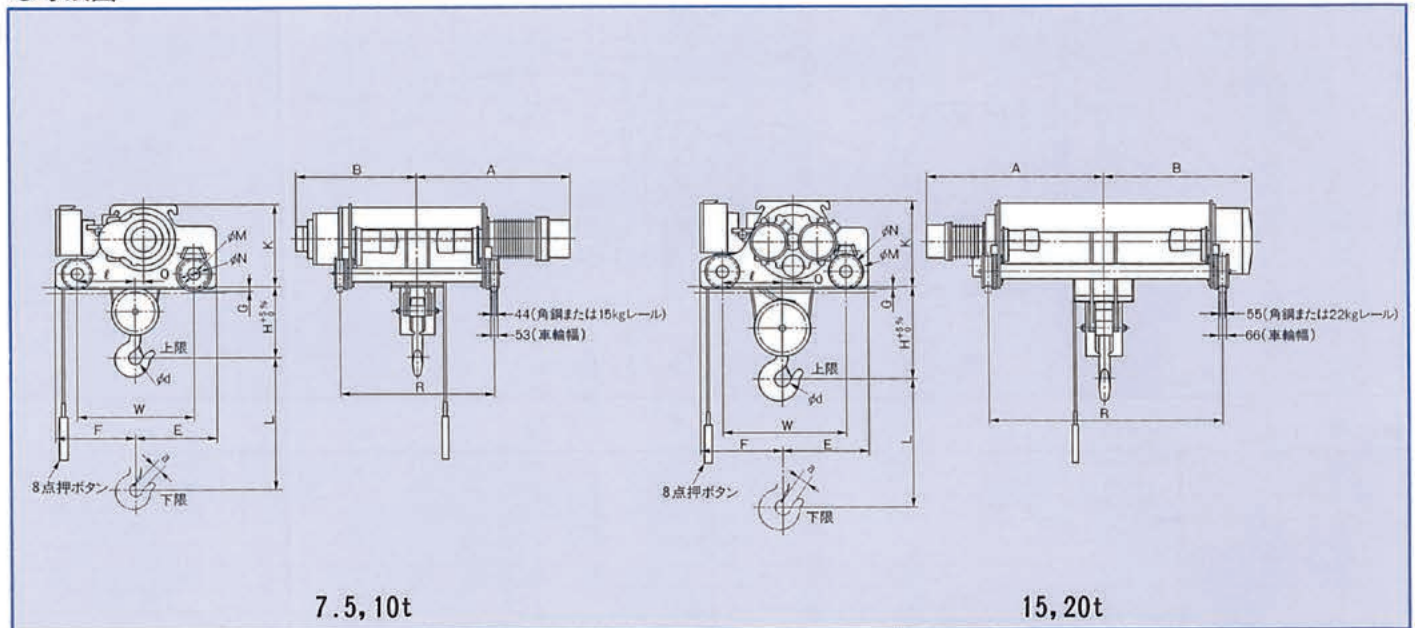

●仕様・寸法表

形式	7.5DU-T ₅₅		10DU-T ₅₅		15DU-T ₅₅		20DU-T ₅₅		
ホイスト形式	7.5DU ₅		10DU ₅		15DU ₅		20DU ₅		
トロリ形式	7.5DT ₅		10DT ₅		20DT ₅		20DT ₅		
定格荷重 (t)	7.5	7.5	10	10	15	15	20	20	
揚程 (m)	20	30	20	30	20	30	20	30	
巻上げ速度 (m/s)	50Hz	0.10(6.0)	0.10(6.0)	0.083(5.0)	0.083(5.0)	0.083(5.0)	0.083(5.0)	0.07(4.2)	0.07(4.2)
	60Hz	0.12(7.2)	0.12(7.2)	0.10(6.0)	0.10(6.0)	0.10(6.0)	0.10(6.0)	0.083(5.0)	0.083(5.0)
巻上げモータ (kW)	50Hz	7.9	7.9	8.8	8.8	6.7×2台	6.7×2台	7.5×2台	7.5×2台
	60Hz	9.5	9.5	10.5	10.5	8.0×2台	8.0×2台	9.0×2台	9.0×2台
横行速度 (m/s)	50Hz	0.233(14)							
	60Hz	0.283(17)							
横行モータ (kW)	50Hz	0.45×2台	0.45×2台	0.45×2台	0.45×2台	0.45×2台	0.45×2台	0.45×2台	0.45×2台
	60Hz	0.55×2台	0.55×2台	0.55×2台	0.55×2台	0.55×2台	0.55×2台	0.55×2台	0.55×2台
電源	三相200V 50Hz, 200V 60Hz, 220V 60Hz								
反復定格	40%ED, 400回/h				40%ED, 250回/h				
ワイヤロープ掛け数・直径(mm)(構成)	4-φ14(6×Fi(29)-B)		4-φ16(6×Fi(19)-B)		4-φ20(6×Fi(29)-B)		4-φ22.4(6×Fi(29)IWRC-B)		
概略質量 (kg)	1,500	1,650	1,700	1,810	2,940	3,200	3,000	3,800	
概略寸法 (mm)	L	20,000	30,000	20,000	30,000	20,000	30,000	20,000	30,000
	H	515	515	680	680	785	785	930	930
	K	600	600	600	600	730	730	730	730
	R	1,650	2,150	1,650	2,150	1,800	2,400	1,950	2,600
	F	605	605	615	615	700	700	700	700
	E	615	615	650	650	740	740	740	740
	W	865	865	915	915	1,040	1,040	1,040	1,040
	A	1,400	1,650	1,405	1,660	1,460	1,760	1,550	1,890
	B	1,155	1,400	1,210	1,470	1,150	1,450	1,250	1,590
	φd	100	100	100	100	130	130	165	165
	Q	67	67	70	70	89	89	91	91
	φM	195	195	195	195	250	250	250	250
	φN	225	225	225	225	282	282	282	282
	G	29	29	29	29	28	28	28	28
	ℓ	433	433	445	445	505	505	505	505
a	69	69	69	69	86	86	108	108	
使用角レール (mm)	44角鋼または15kgレール				55角鋼または22kgレール				
車輪幅 (mm)	53	53	53	53	66	66	66	66	

(注)1. 巻上・横行速度()内は, m/min換算値を示します。

補巻付きホイス(ペアホイス)

(7.5, 10t)

●寸法図

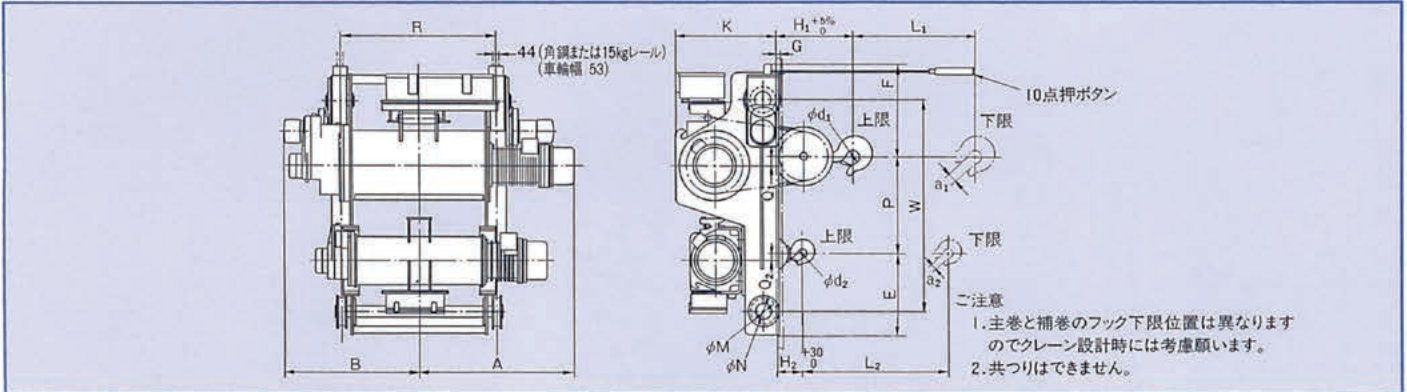

●仕様・寸法図

型 式	7.5D/2HD-T ₅₅₅	7.5HD/2HD-T ₅₅₅	7.5D/3HD-T ₅₅₅	7.5HD/3HD-T ₅₅₅	10D/2HD-T ₅₅₅	10HD/2HD-T ₅₅₅	10D/3HD-T ₅₅₅	10HD/3HD-T ₅₅₅	10D/5D-T ₅₅₅	10HD/5HD-T ₅₅₅	
主巻ホイス形式	7.5D _s	7.5HD _s	7.5D _s	7.5HD _s	10D _s	10HD _s	10D _s	10HD _s	10D _s	10HD _s	
補巻ホイス形式	2HDW _s	2HDW _s	3HDW _s	3HDW _s	2HDW _s	2HDW _s	3HDW _s	3HDW _s	5DW _s	5HDW _s	
ト ロ リ 形 式	7.5/2DT _s		7.5/3DT _s		10/2DT _s		10/3DT _s		10/5DT _s		
主 巻	定 格 荷 重 (t)	7.5				10					
	揚 程 (m)	8	12	8	12	8	12	8	12	8	12
	速 度 (m/s)	0.10 (6.0)				0.083 (5.0)					
	モータ (kW)	0.12 (7.2)				0.10 (6.0)					
		50Hz	7.9				8.8				
極 数	9.5				10.5						
ワイロープ掛け数・直径 (mm) (構成)	4-φ14(6×Fi(29)-B)				4-φ14(6×Fi(29)-B)						
補 巻	定 格 荷 重 (t)	2		3		2		3		5	
	揚 程 (m)	8	12	8	12	8	12	8	12	8	12
	速 度 (m/s)	0.14 (8.4)		0.125 (7.5)		0.14 (8.4)		0.125 (7.5)		0.112 (6.7)	
	モータ (kW)	0.167 (10)		0.15 (9.0)		0.167 (10)		0.15 (9.0)		0.133 (8.0)	
		50Hz	2.9		4.2		2.9		4.2		5.9
極 数	3.5		5.0		3.5		5.0		7.0		
ワイロープ掛け数・直径 (mm) (構成)	4-φ8(6×Fi(29)-B)		4-φ10(6×Fi(29)-B)		4-φ8(6×Fi(29)-B)		4-φ10(6×Fi(29)-B)		4-φ12.5(6×Fi(29)-B)		
横 行	速 度 (m/s)	0.233 (14)				0.233 (14)					
	モータ (kW)	0.283 (17)				0.283 (17)					
		0.45×2台				0.45×2台					
	極 数	0.55×2台				0.55×2台					
	反 復 定 格	4				4					
電 源	40%ED, 400回/h				40%ED, 400回/h						
操 作 方 法	三相200V 50Hz/200V 60Hz/220V 60Hz				三相200V 50Hz/200V 60Hz/220V 60Hz						
概 略 質 量 (kg)	床上10点押ボタン操作(入,切,主上,主下,補上,補下,東,西,南,北)				床上10点押ボタン操作(入,切,主上,主下,補上,補下,東,西,南,北)						
概 略 寸 法 (mm)	L ₁	1,600	1,660	1,690	1,750	1,710	1,800	1,800	2,100	1,830	2,160
	L ₂	8,000	12,000	8,000	12,000	8,000	12,000	8,000	12,000	8,000	12,000
	H ₁	415				540					
	H ₂	145		195		135		195		325	
	K	750				750					
	R	1,000	1,150	1,000	1,150	1,000	1,150	1,000	1,150	1,000	1,150
	F	675	675	675	675	675	675	675	675	675	675
	E	635	635	645	645	635	635	645	645	630	630
	P	710				710					
	W	1,550				1,550					
	A	1,075	1,150	1,075	1,150	1,075	1,150	1,075	1,150	1,075	1,150
	B	935	1,010	935	1,010	935	1,010	935	1,010	935	1,010
	φd ₁	100				100					
	a ₁	69				69					
	φd ₂	56		71		56		71		90	
	a ₂	36		42		36		42		58	
	Q ₁	67				70					
Q ₂	40		51		40		51		55		
φM	195				195						
φN	225				225						
G	29				29						
使 用 角 レ ー ル	44角鋼または15kgレール				44角鋼または15kgレール						
車 輪 幅 (mm)	53				53						

●負荷時間率と始動頻度……40%ED, 400回/時

$$\text{負荷時間率 (\%)} = \frac{\text{ホイスを最も激しく使用する状態での1時間あたりモータに通電される時間の合計(分)}}{60分} \times 100$$

(注)1. 巻上・横行速度()内は, m/min換算値を示します。

(15t, 20t)

●寸法図

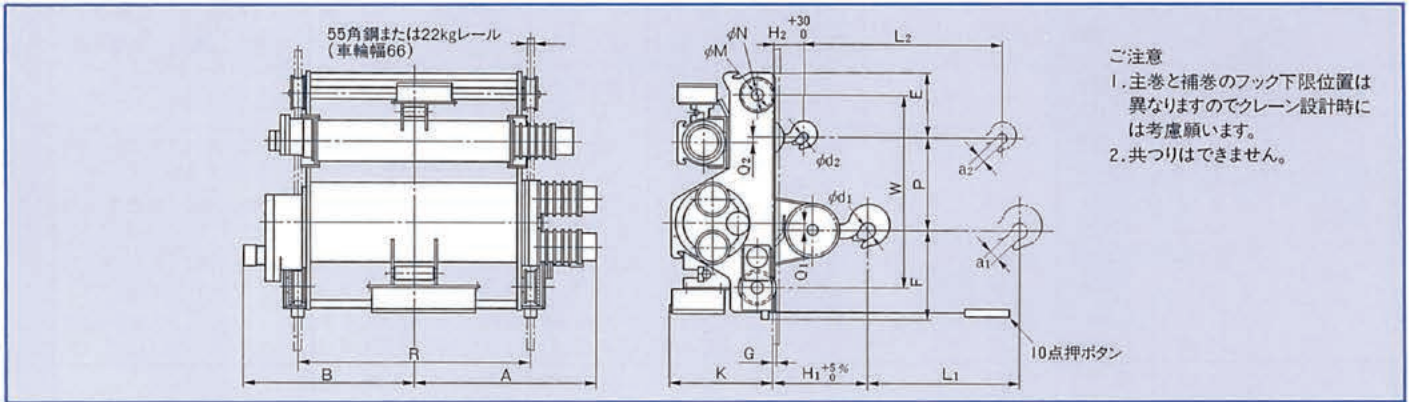

●仕様・寸法表

型式	15D/2HD-T555	15HD/2HD-T555	15D/3HD-T555	15HD/3HD-T555	15D/5D-T555	15HD/5HD-T555	20HD/2HD-T555	20HD/3HD-T555	20HD/5HD-T555	
主巻ホイスト形式	15D _s	15HD _s	15D _s	15HD _s	15D _s	15HD _s	20HD _s	20HD _s	20HD _s	
補巻ホイスト形式	2HDW _s	2HDW _s	3HDW _s	3HDW _s	5DW _s	5HDW _s	2HDW _s	3HDW _s	5HDW _s	
トロリ形式	15/2DT _s	15/2DT _s	15/3DT _s	15/3DT _s	15/5DT _s	15/5DT _s	20/2DT _s	20/3DT _s	20/5DT _s	
主巻	定格荷重 (t)	15						20		
	揚程 (m)	8	12	8	12	8	12	12		
	速度 (m/s)	0.083 (5.0)						0.07 (4.2)		
		0.10 (6.7)						0.083 (5.0)		
	モータ (kW)	6.7×2台						7.5×2台		
		8.0×2台						9.0×2台		
極数	4						4			
ワイヤロープ掛け数・直径(mm) (構成)	4-φ20(6×Fi(29)-B)						4-φ22.4(6×Fi(29)-IWRC-B)			
補巻	定格荷重 (t)	2		3		5	2	3	5	
	揚程 (m)	8	12	8	12	8	12			
	速度 (m/s)	0.14 (8.4)		0.125 (7.5)		0.112 (6.7)		0.14 (8.4)	0.125 (7.5)	0.112 (6.7)
		0.167 (10)		0.15 (9.0)		0.133 (8.0)		0.167 (10)	0.15 (9.0)	0.133 (8.0)
	モータ (kW)	2.9		4.2		5.9		2.9	4.2	5.9
		3.5		5.0		7.0		3.5	5.0	7.0
極数	4		4		4		4	4	4	
ワイヤロープ掛け数・直径(mm) (構成)	4-φ8(6×Fi(29)-B)		4-φ10(6×Fi(29)-B)		4-φ12.5(6×Fi(29)-B)		4-φ8(6×Fi(29)-B)	4-φ10(6×Fi(29)-B)	4-φ12.5(6×Fi(29)-B)	
横行	速度 (m/s)	0.233 (14)						0.233 (14)		
		0.283 (17)						0.283 (17)		
	モータ (kW)	0.45×2台						0.45×2台		
		0.55×2台						0.55×2台		
極数	4						4			
反復定格	40%ED, 250回/h									
電源	200V 50Hz, 200V 60Hz, 220V 60Hz									
操作方法	床上10点押ボタン操作(入, 切, 主上, 主下, 補上, 補下, 東, 西, 南, 北)									
概略質量 (kg)	2,730	2,810	2,830	2,930	3,010	3,170	3,140	3,260	3,500	
概略寸法 (mm)	L ₁	8,000	12,000	8,000	12,000	8,000	12,000	12,000		
	L ₂	8,000	12,000	8,000	12,000	8,000	12,000	12,000		
	H ₁	665						810		
	H ₂	80		140		270		75	140	270
	K	850						850		
	R	1,000	1,200	1,000	1,200	1,000	1,200	1,300		
	F	720		720		720		720		
	E	655		680		675		620	680	675
	P	965		940		945		940	940	945
	W	1,820						1,820		
	A	1,060	1,160	1,060	1,160	1,060	1,160	1,210		
	B	950	1,050	950	1,050	950	1,050	1,100		
	φ _{d1}	130						165		
	a ₁	86						108		
	φ _{d2}	56		71		90		56	71	90
	a ₂	36		42		58		36	42	58
	Q ₁	89		89		89		91		
	Q ₂	40		51		55		40	51	55
	φM	250						250		
	φN	282						282		
G	28						28			
使用角レール	55角鋼または22kgレール						55角鋼または22kgレール			
車輪幅 (mm)	66						66			

●負荷時間率と始動頻度……40%ED, 250回/時

$$\text{負荷時間率 (\%)} = \frac{\text{ホイストを最も激しく使用する状態での1時間あたりモータに通電される時間の合計 (分)}}{60分} \times 100$$

(注) 1. 30t, 40t, 50tは注文品扱いとしてご要望に応じます。 2. 巻上・横行速度()内は, m/min換算値を示します。

特殊巻上速度形ホイスト

50Hz

(単位:m/s)

定格荷重 (t)	標準 速度	巻上げ低速形		巻上げ高速形		*巻上げ2重速形					
		半速 (1/2速)	微速 (1/4速)	高速 (1.5倍速)	高速 (2倍速)	標準速//1/4速 (10:1)	標準速//1/2速 (2:1)	標準速の 1/2//1/4速 (5:1)	標準速の 1/2//1/4速 (10:1)	標準速の 1.5倍速と その1/2速	標準速の 2倍速と その1/2速
1/2	0.183 (11)	0.092 (5.5)	—	—	—	0.183/0.018 (11/1.1)	0.183/0.092 (11/5.5)	0.092/0.018 (5.5/1.1)	0.092/0.009 (5.5/0.55)	—	—
1	0.183 (11)	0.092 (5.5)	0.047 (2.8)	0.28 (16.8)	0.366 (22)	0.183/0.018 (11/1.1)	0.183/0.092 (11/5.5)	0.092/0.018 (5.5/1.1)	0.092/0.009 (5.5/0.55)	0.28/0.14 (16.8/8.4)	0.366/0.183 (22/11)
2	0.14 (8.4)	0.07 (4.2)	0.035 (2.1)	0.183 (11)	0.25 (15)	0.14/0.014 (8.4/0.84)	0.14/0.07 (8.4/4.2)	0.07/0.014 (4.2/0.84)	0.07/0.007 (4.2/0.42)	0.183/0.092 (11/5.5)	0.25/0.0125 (15/7.5)
2.8(3)	0.125 (7.5)	0.062 (3.7)	0.031 (1.9)	0.183 (11)	0.25 (15)	0.125/0.013 (7.5/0.75)	0.125/0.062 (7.5/3.7)	0.062/0.013 (3.7/0.75)	0.062/0.006 (3.7/0.37)	0.183/0.092 (11/5.5)	0.25/0.125 (15/7.5)
5	0.112 (6.7)	0.057 (3.4)	0.028 (1.7)	—	0.167 (10)	0.112/0.011 (6.7/0.67)	0.112/0.057 (6.7/3.4)	0.057/0.011 (3.4/0.67)	0.057/0.0057 (3.4/0.34)	—	0.167/0.083 (10/5.0)
7.5	0.10 (6.0)	0.05 (3.0)	0.025 (1.5)	—	0.167 (10)	0.10/0.01 (6.0/0.6)	0.10/0.05 (6.0/3.0)	0.05/0.01 (3.0/0.60)	0.05/0.005 (3.0/0.30)	—	—
10	0.083 (5.0)	0.042 (2.5)	0.02 (1.2)	0.122 (7.3)	—	0.083/0.008 (5.0/0.5)	0.083/0.042 (5.0/2.5)	0.042/0.008 (2.5/0.50)	0.042/0.0042 (2.5/0.25)	—	—
15	0.083 (5.0)	0.042 (2.5)	0.02 (1.2)	—	—	0.083/0.008 (5.0/0.5)	0.083/0.042 (5.0/2.5)	0.042/0.008 (2.5/0.50)	0.042/0.0042 (2.5/0.25)	—	—
20	0.07 (4.2)	0.035 (2.1)	0.017 (1.0)	—	—	0.07/0.007 (4.2/0.42)	0.07/0.035 (4.2/2.1)	0.035/0.007 (2.1/0.42)	0.035/0.0035 (2.1/0.21)	—	—
30	0.047 (2.8)	0.023 (1.4)	—	—	—	0.047/0.005 (2.8/0.28)	0.047/0.023 (2.8/1.4)	0.023/0.005 (1.4/0.28)	0.023/0.0023 (1.4/0.14)	—	—

(注)1. *操作は2段モーション操作です。
(注)2. 速度の()内はm/min換算値を示します。

特殊横行速度形ホイスト

50Hz

(単位:m/s)

定格荷重 (t)	標準 速度	横行低速形		横行 高速形	横行2重速形		
		低速	微速 (1/4速)		標準//1/4速 (4:1)	標準速//1/2速 (2:1)	2倍速//標準速 (2:1)
1/2	0.35 (21)	0.175 (10.5)	0.083 (5.0)	—	0.35/0.083 (21/5.0)	0.35/0.175 (21/10.5)	0.70/0.35 (42/21)
1	0.35 (21)	0.175 (10.5)	0.083 (5.0)	—	0.35/0.083 (21/5.0)	0.35/0.175 (21/10.5)	0.70/0.35 (42/21)
2	0.35 (21)	0.175 (10.5)	0.083 (5.0)	—	0.35/0.083 (21/5.0)	0.35/0.175 (21/10.5)	0.70/0.35 (42/21)
2.8(3)	0.35 (21)	0.175 (10.5)	0.083 (5.0)	—	0.35/0.083 (21/5.0)	0.35/0.175 (21/10.5)	0.70/0.35 (42/21)
5	0.35 (21)	0.175 (10.5)	0.083 (5.0)	—	0.35/0.083 (21/5.0)	0.35/0.175 (21/10.5)	0.70/0.35 (42/21)
*7.5	0.233 (14)	0.175(10.5) 0.117(7.0)	0.058 (3.5)	0.35 (21)	0.233/0.058 (14/3.5)	0.35/0.175(21/10.5) 0.233/0.117(14/7)	—
*10	0.233 (14)	0.175(10.5) 0.117(7.0)	0.058 (3.5)	0.35 (21)	0.233/0.058 (14/3.5)	0.35/0.175(21/10.5) 0.233/0.117(14/7)	—
15	0.233 (14)	0.117 (7.0)	0.058 (3.5)	—	0.233/0.058 (14/3.5)	0.233/0.117 (14/7.0)	—
20	0.233 (14)	0.117 (7.0)	0.058 (3.5)	—	0.233/0.058 (14/3.5)	0.233/0.117 (14/7.0)	—
*30	0.233 (14)	0.117 (7.0)	0.058 (3.5)	—	0.233/0.058 (14/3.5)	0.233/0.117 (14/7.0)	—

(注)1. *7.5, 10t: 上段:普通形 下段:ダブルレール形
普通形2重速の標準速//4速の欄は、標準速の1.5倍速とその半速となります。
*30t: ダブルレール形のみです。

(注)2. 速度の()内は、m/min換算値を示します。

60Hz

(単位:m/s)

定格荷重 (t)	標準 速度	巻き上げ低速形		巻き上げ高速形		*巻き上げ2重速形					
		半速 (1/2速)	微速 (1/4速)	高速 (1.5倍速)	高速 (2倍速)	標準速の 1/4速 (10:1)	標準速の 1/2速 (2:1)	標準速の 1/2速 (5:1)	標準速の 1/2速 (10:1)	標準速の 1.5倍速と その1/2速	標準速の 2倍速と その1/2速
1/2	0.217 (13)	0.108 (6.5)	—	—	—	0.217/0.022 (13/1.3)	0.217/0.108 (13/6.5)	0.108/0.022 (6.5/1.3)	0.108/0.011 (6.5/0.65)	—	—
1	0.217 (13)	0.108 (6.5)	0.055 (3.3)	0.333 (20)	0.442 (26.5)	0.217/0.022 (13/1.3)	0.217/0.108 (13/6.5)	0.108/0.022 (6.5/1.3)	0.108/0.011 (6.5/0.65)	0.333/0.167 (20/10)	0.442/0.221 (26.5/13.2)
2	0.167 (10)	0.083 (5.0)	0.042 (2.5)	0.217 (13)	0.30 (18)	0.167/0.017 (10/1.0)	0.167/0.083 (10/5.0)	0.083/0.017 (5.0/1.0)	0.083/0.008 (5.0/0.50)	0.217/0.108 (13/6.5)	0.3/0.15 (18/9.0)
2.8(3)	0.15 (9.0)	0.075 (4.5)	0.038 (2.3)	0.217 (13)	0.30 (18)	0.15/0.015 (9/0.90)	0.15/0.075 (9/4.5)	0.075/0.015 (4.5/0.9)	0.075/0.008 (4.5/0.45)	0.217/0.108 (13/6.5)	0.3/0.15 (18/9.0)
5	0.133 (8.0)	0.067 (4.0)	0.033 (2.0)	—	0.20 (12)	0.133/0.013 (8/0.80)	0.133/0.067 (8.0/4.0)	0.067/0.013 (4.0/0.80)	0.067/0.007 (4.0/0.40)	—	0.20/0.10 (12/6.0)
7.5	0.12 (7.2)	0.06 (3.6)	0.03 (1.8)	—	0.20 (12)	0.12/0.01 (7.2/0.72)	0.12/0.06 (7.2/3.6)	0.06/0.01 (3.6/0.72)	0.06/0.006 (3.6/0.36)	—	—
10	0.10 (6.0)	0.05 (3.0)	0.025 (1.5)	0.147 (8.8)	—	0.10/0.01 (6.0/0.60)	0.10/0.05 (6.0/3.0)	0.05/0.01 (3.0/0.60)	0.05/0.005 (3.0/0.30)	—	—
15	0.10 (6.0)	0.05 (3.0)	0.025 (1.5)	—	—	0.10/0.01 (6.0/0.60)	0.10/0.05 (6.0/3.0)	0.05/0.01 (3.0/0.60)	0.05/0.005 (3.0/0.30)	—	—
20	0.083 (5.0)	0.042 (2.5)	0.02 (1.2)	—	—	0.083/0.008 (5.0/0.50)	0.083/0.042 (5.0/2.5)	0.042/0.008 (2.5/0.50)	0.042/0.004 (2.5/0.25)	—	—
30	0.055 (3.3)	0.028 (1.7)	—	—	—	0.055/0.006 (3.3/0.33)	0.055/0.028 (3.3/1.7)	0.028/0.006 (1.7/0.33)	0.028/0.003 (1.7/0.17)	—	—

(注)1.*操作は2段モーション操作です。
(注)2.速度の()内はm/min換算値を示します。

60Hz

(単位:m/s)

定格荷重 (t)	標準 速度	横行低速形		横行 高速形	横行2重速形		
		低速	微速 (1/4速)		標準速の 1/4速 (4:1)	標準速の 1/2速 (2:1)	2倍速/標準速 (2:1)
1/2	0.417 (25)	0.208 (12.5)	0.10 (6.0)	—	0.417/0.10 (25/6.0)	0.417/0.208 (25/12.5)	0.833/0.417 (50/25)
1	0.417 (25)	0.208 (12.5)	0.10 (6.0)	—	0.417/0.10 (25/6.0)	0.417/0.208 (25/12.5)	0.833/0.417 (50/25)
2	0.417 (25)	0.208 (12.5)	0.10 (6.0)	—	0.417/0.10 (25/6.0)	0.417/0.208 (25/12.5)	0.833/0.417 (50/25)
2.8(3)	0.417 (25)	0.208 (12.5)	0.10 (6.0)	—	0.417/0.10 (25/6.0)	0.417/0.208 (25/12.5)	0.833/0.417 (50/25)
5	0.417 (25)	0.208 (12.5)	0.10 (6.0)	—	0.417/0.10 (25/6.0)	0.417/0.208 (25/12.5)	0.833/0.417 (50/25)
*7.5	0.283 (17)	0.208(12.5) 0.142(8.5)	0.07 (4.2)	0.417 (25)	0.283/0.07 (17/4.2)	0.417/0.208(25/12.5) 0.283/0.142(17/8.5)	—
*10	0.283 (17)	0.208(12.5) 0.142(8.5)	0.07 (4.2)	0.417 (25)	0.283/0.07 (17/4.2)	0.417/0.208(25/12.5) 0.283/0.142(17/8.5)	—
15	0.283 (17)	0.142 (8.5)	0.07 (4.2)	—	0.283/0.07 (17/4.2)	0.283/0.142 (17/8.5)	—
20	0.283 (17)	0.142 (8.5)	0.07 (4.2)	—	0.283/0.07 (17/4.2)	0.283/0.142 (17/8.5)	—
*30	0.283 (17)	0.142 (8.5)	0.07 (4.2)	—	0.283/0.07 (17/4.2)	0.283/0.142 (17/8.5)	—

(注)1.*7.5,10t:上段:普通形 下段:ダブルレール形
普通形2重速の標準速1/4速の欄は、標準速の1.5倍速とその半速となります。
*30t:ダブルレール形のみです。
(注)2.速度の()内は、m/min換算値を示します。

据置形(定置形)ホイスト

■ワイヤ引き出し方向<直下>

- ワイヤロープ2本掛けの場合は、普通形ホイストに取り付け脚を設けたもので、固定側ロープエンド、リミットスイッチ、電磁スイッチはホイスト本体に取り付けてあります。
- ワイヤロープ4本掛けの場合は、据置形用フレーム使用のホイストでイコライザーシーブ、リミットスイッチ、電磁スイッチはホイスト本体に取り付けてあります。

■ワイヤ引き出し方向<横または上>

- ワイヤロープを横または上に引き出す場合は、固定側ロープエンド(またはイコライザーシーブ)、リミットスイッチ、電磁スイッチは別取り付けとなります。またワイヤを両側に出す場合は、ロードブロックが変更(2本掛け用2個)になりますので、その旨明示してください。
- 固定シーブは納入外になっております。シーブの位置はワイヤのフリートアングルが 4° 以内になるようきめてください。固定シーブの直径(ワイヤ中心)はワイヤ径の20倍以上必要です。

ウインチとして使用できます。床や壁、天井などに取り付けて、ロープを引き出し、滑車を使って自由な方向に利用することができます。

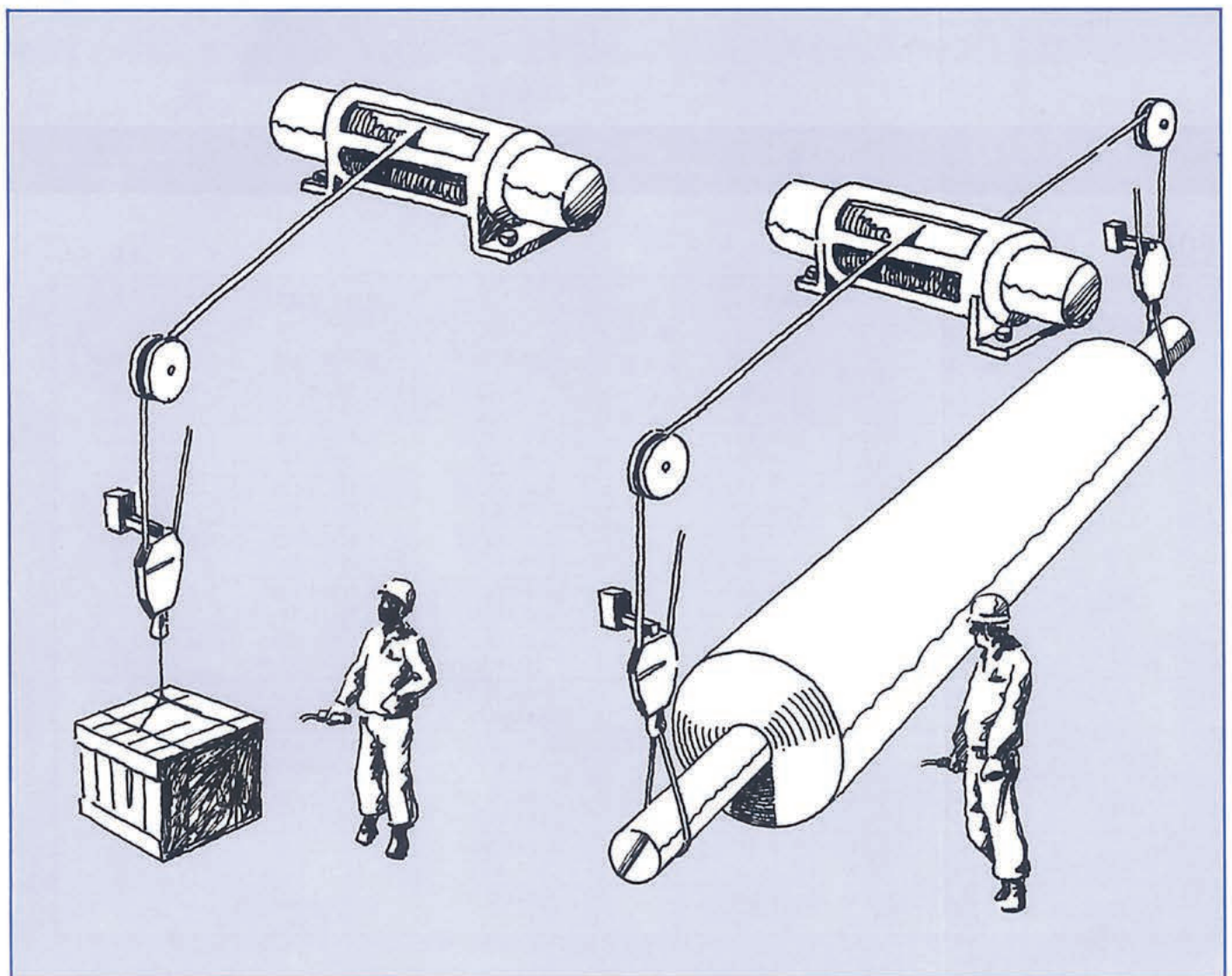
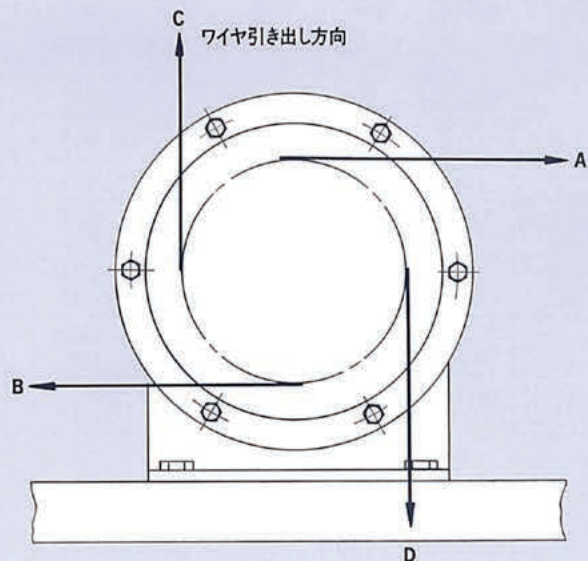

特殊仕様ホイス

耐圧防爆形ホイス

ガス爆発のおそれのあるところでも使用できる特殊構造のホイスです。

仕様

基本仕様	タイプ	定格荷重(t)	揚程(m)
発火度：G 爆発等級：2	普通形	1, 2, 3, 5	6, 12, 24, 36 (1~3t) 8, 12, 24, 36 (5t)
	ローヘッド形	1, 2, 3, 5	6, 12
	ダブルレール形	2, 3, 5	12 (2t) 6, 12 (3t) 8, 12 (5t)

(注) 定格荷重は、2.8, 7.5, 10tも要求に応じます。

詳しくは、日立耐圧防爆形ホイスのカタログをご参照ください。

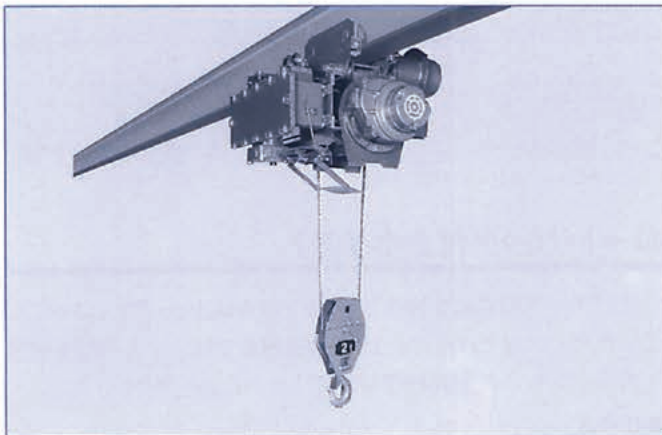

防食形ホイス

酸やアルカリ、その他の腐食性薬品を扱う職場で使用されます。材質や塗料、電気部品などには耐食性の高いものを厳選し、ケーブルの口出し部や、接合面、開口面などにパッキンを使って密閉構造となっています。

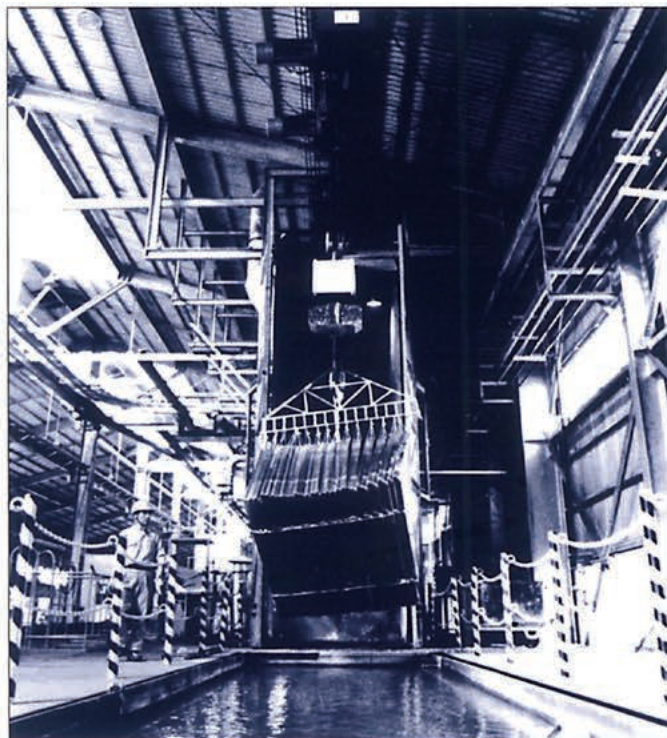

防雨カバー付きホイス

雨、雪、ちりなどが導電部分まで侵入するのを最少にするようホイスのモータ部および制御箱などに防雨カバーを設けて垂直から60度の範囲の降雨などによって生じる有害な影響を受けない構造としています。

使用しないとき、あるいは大雨、暴風雨のときは必ず待避場所に格納願います。なお、防錆塗装をご希望の場合は、ご注文時にご指示ください。

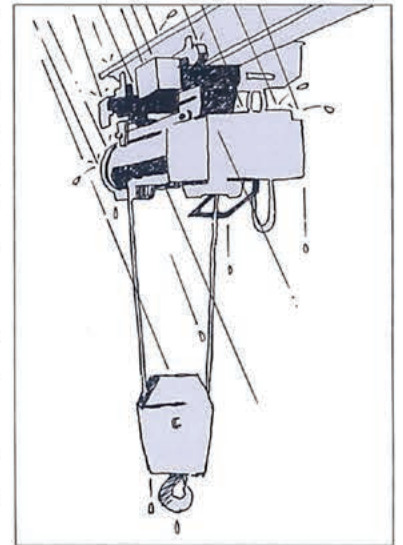

また、防雨カバーの付いていない部分や防雨カバー自体に雨水がたまりさびの発生する場合がありますので定期的なさび取り、再塗装を行ってください。

多点つり形ホイス

多点つりホイスはつり点(フック)が2個または4個あるホイスで、質量の割に容積が大きい棒材、板材、自動車のボディ、家具などの運搬のように荷振れの防止、傾きが問題となる作業に適します。

●2点つりホイス

定格荷重(t)	揚程(m)	つり点ピッチ(m)
1~5	6	0.8~1.0

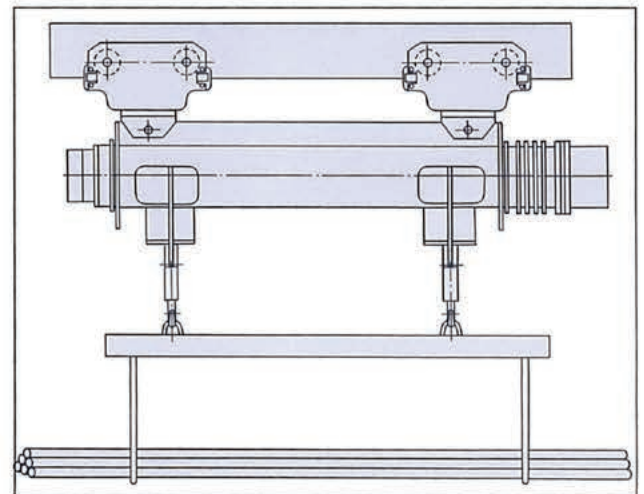

●4点つりホイス

一つのドラムからワイヤを4本出した「1ドラム式」と二つのドラムを使用する「2ドラム式」とがあります。(注 文品扱い)

特殊仕様ホイスト

高頻度形ホイスト

始動頻度400回/時間(15, 20t: 250回/時), 負荷時間率40%を超える場合には高頻度ホイストをご使用ください。

定格荷重(t)	負荷時間率(%)	始動頻度(回/時)
1~5	50	500
7.5~10	40	500
15~20	40	400

上・下限リミットスイッチ付きホイスト

上・下限のロードブロックの停止位置を設定し、リミットスイッチを常時作動させて作業を繰り返す場合に適しています。作業揚程を一定にするために上・下限リミットスイッチ(UDS-V₅)を装備したホイストです。



(注) 本体への取り付けは、本体改造を伴うため単独納入はできません。
揚程の調整は特別の指示がない場合、上限は巻上げ制限開閉器(リミットスイッチ)の動作点より150mm手前、下限は揚程にて調整します。

<UDS-V₅の仕様>

接点構成	(1a, 1b) × 2
接点容量	250V, 4A
上限設定位置	リミットレバーの下の位置より揚程範囲内
下限設定位置	ドラムのすて巻き2以上の位置より揚程範囲内

<UDS-V₅の動作>

ホイストの巻上げ用モータの回転をギヤケース部のエンドブラケットから取り出し、その回転を「UDS-V₅」の内部減速部に伝え、カムを回転させスイッチの開閉をする構造となっています。

特殊電源形ホイスト

ホイストの電源は主回路、操作回路とも200V50/60Hz, 220V60Hzが標準品です。これ以外の電源仕様の場合は次の通り製作します。

●特殊電源

●主回路電圧		操作回路		備考
320V	50Hz	220V	50Hz	トランス 380~440V/200V付き
380V	50Hz	200V	50/60Hz	
400V	50Hz			
400V	60Hz			
415V	50Hz			
440V	60Hz			

(注) 主回路電圧(AC3φ), 操作回路(AC1φ)

●100V操作

主回路電圧		操作回路		備考
200V	50/60Hz	100V	50/60Hz	トランス 200/100V付き
220V	60Hz			
380~415V	50Hz	100V	50/60Hz	トランス 380~440V/100V付き
400~440V	60Hz			

(注) 主回路電圧(AC3φ), 操作回路(AC1φ)

ロードリミッタ付きホイスト

巻上げモータの電流を検出して、重すぎる荷をうっかりつってしまった場合に巻上げを停止し、過荷重運転を防止する機器を装備したホイストです。危険作業を防止するのに適します。

●仕様表

仕様	D形ロードリミッタ		
	LL-4D	LL-70D	LL-100D
適用機種	モートルブロック S ₇ 形 1/4t	Aシリーズ Vシリーズ モートルブロック F形 1~5t S ₇ 形 1/2t S形 1~5t	Vシリーズ 15t以上
電源	200V 50/60Hz, 220V 60Hz		
電源電圧変動範囲	定格電圧の±10%		
周囲温度範囲	-10℃~40℃(凍結なきこと)		
概略質量	3.5kg		
その他	復帰方式: 巻下げ復帰/復帰時間: 0.3秒以下		

(使用上の注意事項) ●じんあいの非常に多い所(鋳物工場など)や、腐食性ガスのある所(メッキ工場や海岸のすぐ近くの工場など)では防じんケースや防食密閉ケースに入れて使用する必要がありますので別途ご相談ください。
●屋外で使用される場合には、雨などかからないようにしてご使用ください。
●ホイストモータの電源が400V級の場合でもご使用いただけますが、操作回路および本装置に供給する電源は、ダウントランスなどを使用し、上記電源に合わせてください。



LL-4D, 70D, 100D

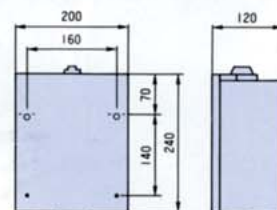

単位: mm

タフトロ、Sバー、トロリバスダクト

ホイストへの給電には、安全性に優れ種類が豊富な接触移動給電線をご利用ください。

■選定基準

接触電線は、絶縁トロリ（タフトロ、Sバー）とトロリバスダクトがあります。用途に応じて適したものをお選びいただけます。

名 称		選 定 基 準
絶 縁 ト ロ リ	タフトロ (長尺絶縁トロリ)	1. 敷設ルートが比較的単純なホイストクレーンの給電に適する。(30A~300A) 2. 多湿、沿岸地域、化学工場など、比較的環境の悪い場所。(ただし適当な予防を施す必要あり) 3. 裸トロリ線から張り替える場合。 4. 瞬間離線をきらう場合、高速集電特性が要求される場合。 5. 直線敷設、クレーン横行用。 6. 省スペース化や、施工時間を短縮したい場合(タフトロM形:屋内専用)
	Sバー (ユニット形絶縁トロリ)	1. 曲線が含まれる複雑なルートで、現地曲げ、切断加工が要求される場所。 2. 増設、移設が多い場所。 3. 大形ホイストで大容量が要求される場合。(100A~600A) 4. 端末のデッドスペースがとれない場所および梁の強度が弱く、大きな張力がかけられない場所。 5. フィードインを多くとる場合、絶縁セクション、トラバースが有る場合。
トロリバスダクト		1. 敷設スペースが大きくとれない場所。 2. 集電アームの取り付けが困難な場所。 3. 組立ライン、エージングラインなどの集電子が多数使用される場合。 4. 多線式で、乗り移り機構、絶縁セクションを有するルート。

■本体構造

<本体断面図>

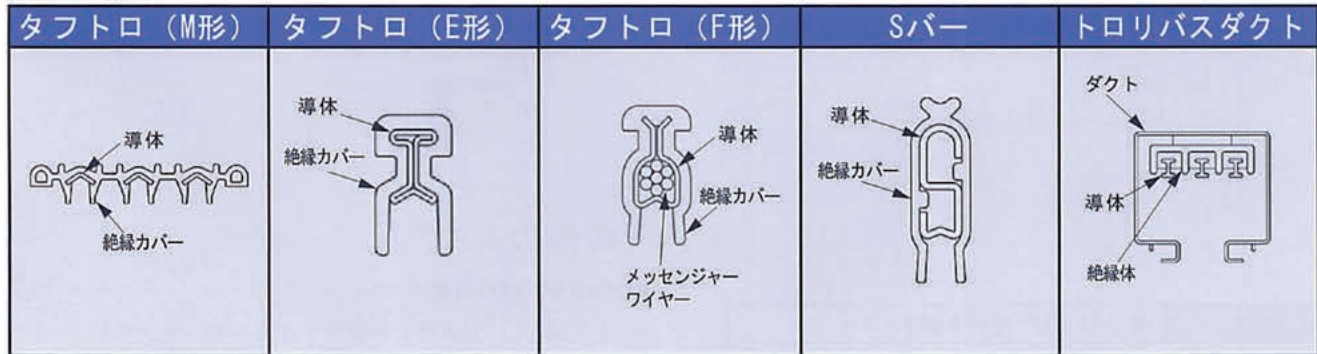

■仕様

<本体仕様>

種 類	定格電圧 (V)	定格電流 (A)	集電子容量 (A)	本体定尺長さ (m)
タフトロ	300	M形 60	30, 60, 100	10※, 15※, 20, 30, 40, 50, 60 (※: 60A, 100A)
		M形 100, 150, 200		
	600	E形 30, 60, 100 F形 150, 200, 300	30, 60, 100, 200	15, 30, 45, 60, 80, 100
Sバー	600	100, 200, 300, 400, 600	30, 60, 100, 200	3
トロリバスダクト	300	30, 60, 100	20, 40	1, 2, 3
	600	200, 400, 600	150, 300	

(注) タフトロはご指定長さで納入いたします。(製作限界長については別途ご照会ください。)

タフトロ (M形)

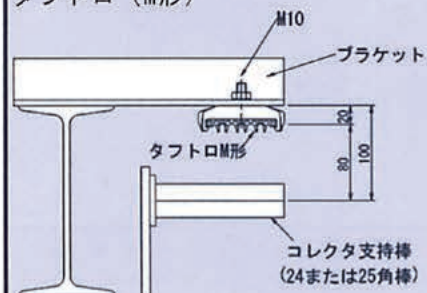

1. ハンガー支持間隔

60m以下の一般張力敷設

3P…6m以下

4P…5m以下

5P…4m以下

(ただし、3P 150, 200Aは5m以下)

2. タフトロM形は屋内専用です。屋外や雰囲気の悪い場所では使用しないでください。

タフトロ (E, F形)

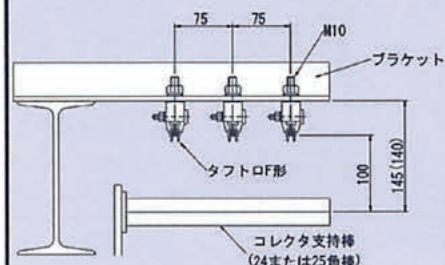

() 内寸法はE型の場合

1. ハンガー支持間隔

直線部 4m以下 (但し、30A, 150Aは6m以下)

曲線部 0.5m以下

2. 屋外、環境条件の悪い場所ではモールド碇子付きハンガー、磁器碇子付きハンガーを使用するため、取り付け高さが大きくなります。

Sバー

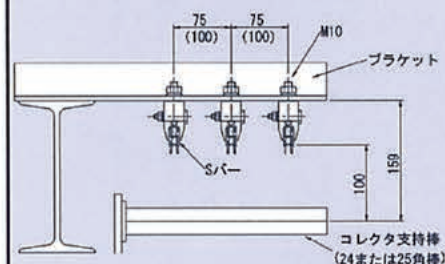

() 内寸法は400A, 600Aの場合

1. ハンガー支持間隔

直線部 1.5m

曲線部 0.5m

2. 屋外、環境条件の悪い場所ではモールド碇子付きハンガー、磁器碇子付きハンガーを使用するため、取り付け高さが大きくなります。

トロリバスダクト

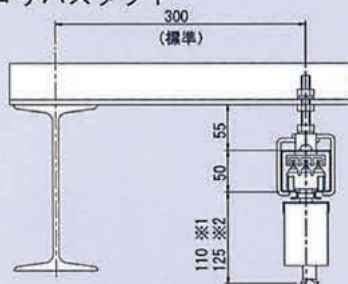

※1: 300V 2P, 3Pの場合

※2: 上記以外の場合

1. ハンガー支持間隔

直線部 1.5m

曲線部 3ヵ所つり/ダクト1本

2. 環境条件の悪い場所ではタフトロまたはSバーを使用してください。

(注) 1. タフトロ30A, Sバー100Aは鉄導体使用のため、環境条件の悪い場所では、タフトロ60A, Sバー200Aをご使用ください。

2. トロリバスダクトを屋外で使用する場合はレインシールドが別途必要になります。

特殊クレーンサドル

特殊電源

380V 50Hz	} ホイストの操作回路は200Vです。 (トランス付き) トランス容量は5t以下のホイストでは、サドル用電磁 スイッチ15A用まで使用可能です。
400V 50Hz	
400V 60Hz	
440V 60Hz	

走行低速形

形 式	走行速度 (m/s)		モ ー タ (kW)	
	50Hz	60Hz	50Hz	60Hz
THS ₅ -10	0.175 (10.5)	0.208 (12.5)	0.15×2	0.18×2
THS ₅ -28			0.15×2	0.18×2
THS ₅ -30			0.15×2	0.18×2
THL ₆ -30			0.15×2	0.18×2
THS ₅ -56			0.35×2	0.42×2
THL ₆ -56			0.35×2	0.42×2
TLU ₅ -28			0.15×2	0.18×2
TLU ₅ -56			0.35×2	0.42×2
SLS ₅ -10			0.15×2	0.18×2
SLS ₅ -28			0.15×2	0.18×2
SLS ₅ -30			0.15×2	0.18×2

(注)1. 走行速度の()内は、m/min換算値を示します。

走行高速形

形 式	走行速度 (m/s)		モ ー タ (kW)		備 考
	50Hz	60Hz	50Hz	60Hz	
THE ₅ -10	0.5 (30)	0.6 (36)	0.45×2	0.55×2	
THE ₅ -28			0.45×2	0.55×2	
THE ₅ -30			0.45×2	0.55×2	
THL ₆ -30			0.45×2	0.55×2	
THE ₅ -40			0.7×2	0.84×2	TH ₅ -56改造 最大輪重4t
THL ₆ -40			0.7×2	0.84×2	THL ₅ -56改造 最大輪重4t
TLU ₅ -28			0.45×2	0.55×2	
TLU ₅ -40			0.7×2	0.84×2	TLU ₅ -56改造 最大輪重4t
SLE ₅ -10			0.30×2	0.36×2	
SLE ₆ -28			0.45×2	0.55×2	
SLE ₅ -30			0.45×2	0.55×2	

クレーンサドル用電機品

日立ギヤモータ

- クレーンサドル用の専用設計によるフランジ寸法,インロー径など取り付けが便利に考慮され,機種も0.4~3.7kWで高速形と低速形をシリーズ化しています。

★用途

- ホイスト付き天井クレーンのサドル用(2モータドライブ式)
 - クラブ式天井クレーンの横行,走行用
 - ガントリークレーンのサドル用(2モータドライブ式)
(ガントリークレーンなどで屋外で使用される場合は屋外カバーを取り付けてください。)
- その他特殊ギヤモータとして低速ギヤモータ(50/60min⁻¹), 変速ギヤモータも取りそろえておりますので,お問い合わせください。

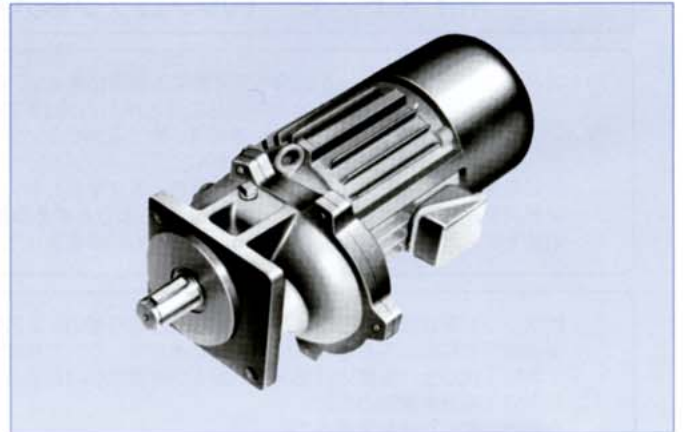

■標準仕様表

出力 (kW)	機種略号	電圧 周波数	出力軸回転速度 (min ⁻¹)		定格	許容始動 頻度(回/時)	形 式		ブレーキ制動トルク N・m (kgf・m)		
			50Hz	60Hz			モータ	ブレーキ			
低速形	0.4 (N) YEGEH-0.4	200V	75	90	S3 25%	120	YTOG-K	MS1A-HB	0.8 (0.08)		
	0.75 (N) YEGEH-0.75							MS1B-HB	1.6 (0.16)		
	1.5 (NB) YEGEH-1.5	MS1C-HB						3.1 (0.31)			
	2.2 (N) YEGEH-2.2	220V					60Hz	90	YTFOG-K	MS1D-FE	5.9 (0.6)
	3.7 (N) YEGEH-3.7									MS2A-FE	9.8 (1.0)
高速形	0.4 (N) YJGEH-0.4	200V	160	190	S3 25%	120	YTOG-K	MS1A-HB	0.8 (0.08)		
	0.75 (N) YJGEH-0.75	50/60Hz	160	190				MS1B-HB	1.6 (0.16)		
	1.5 (NB) YHGEH-1.5	220V	120	145				MS1C-HB	3.1 (0.31)		
	2.2 (N) YHGEH-2.2	60Hz	120	145			YTFOG-K	MS1D-FE	5.9 (0.6)		

(注1) 詳細につきましては,カタログ「日立ギヤモータ」をご参照ください。

日立クッションスタータ

- クレーンサドル用ギヤモータの始動時の衝撃をやわらげます。調整用の可変抵抗器を回すだけで,始動トルクが連続的かつ広範囲に変えられます。全電子式で可動部分がないため高信頼で保守もほとんど不要です。

●性能

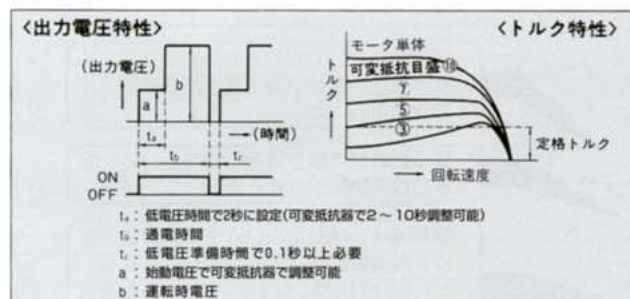

●仕様表

形 式	適用最大モータ出力	電 源	概略質量
HQ-0C	1.5kW (0.75kW × 2)	190~230V 50/60Hz	3 kg
HQ-2C	3.7kW (2.2kW × 2)		
HQ-4C	7.5kW (3.7kW × 2)		
HQ-1HC	3.0kW (1.5kW × 2)	380~460V 50/60Hz	
HQ-4HC	7.5kW (3.7kW × 2)		
HQ-6HC	15kW (7.5kW × 2)		

注: 1) 上記は見込生産機種です。
2) 適用モータは合計出力が適用最大モータ出力以内であれば複数台でも運転できます。

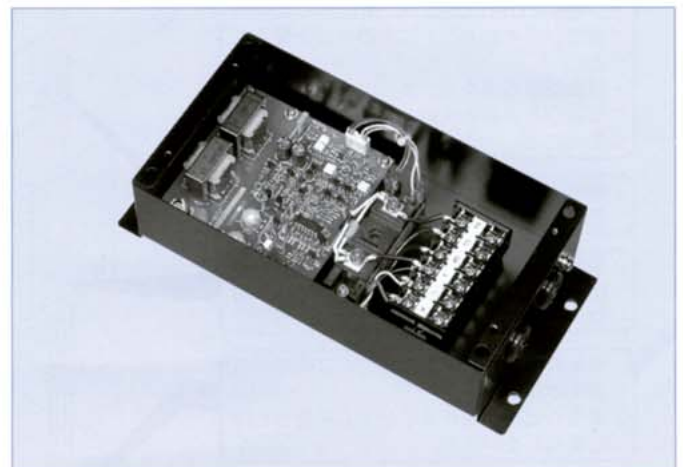

●寸法図

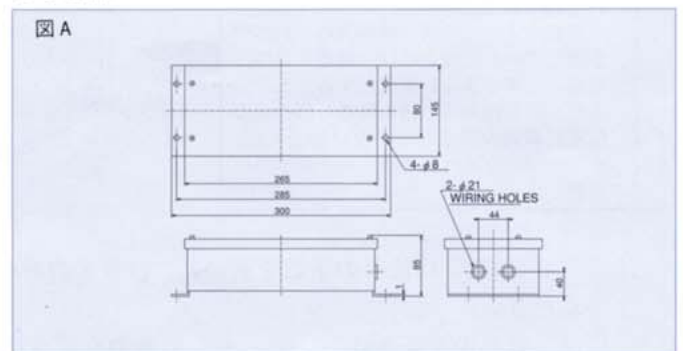

簡易リフト法定設置方法および取り扱い

簡易リフトには、次のような規制がありますので必ず守ってください。

ホイスト・モートルブロックは人を運搬する装置には使用できません。

- ・簡易リフト：ガイドレールに沿って昇降する搬器に乗せて、荷のみを運搬することを目的とする機械装置のうち、搬器の床面積が 1m^2 以下、または天井の高さが 1.2m 以下のもの（建設用リフトを除く）をいう。 (令 1)
※搬器の床面積が 1m^2 を超え、かつ天井の高さが 1.2m を超えるものは「エレベータ」とみなされ、ホイストを昇降装置として使用できません。
- ・積載荷重：ホイストの定格荷重からの搬器の質量を差し引いた荷重をいう。 (令 12)
- ・積載荷重が 250kg 以上の簡易リフトを設置しようとする事業者は、設置報告書を所轄労働基準監督署長へ提出すること。 (安202)
- ・簡易リフトは「簡易リフト構造規格」を具備し、事業者はこれに適合した状態に保持すること。 (法 42) (安衛則27)

- ・簡易リフトを設置したときは、荷重試験（積載荷重の 1.2 倍）を行うこと。 (安203)
※点検等で搬器に入る場合は、必ず搬器が着床している状態で行ってください。
- ・1年に1回以上、全部の自主検査、および荷重試験（積載荷重）を実施のこと。 (安208)
- ・月例自主検査を実施のこと。 (安209)
- ・作業開始前の点検を実施のこと。 (安210)
- ・自主検査の記録を3年間保存のこと。 (安211)
- ・自主検査を行った場合に、異常があれば直ちに補修のこと。 (安212)

- ・ホイストの取り付け位置は、搬器を最上部まで昇降させたときに、ロードブロックの中心がホイストの取り付け中心となるように取り付けること。

- ・簡易リフトは搬器ごとに原動機、制御装置および巻上機を備え、巻上機にはブレーキを備えること。 (構 8.9)

- ・巻上ロープの安全係数は6以上とする。ワイヤロープ1よりの間で、素線が 10% 以上切断したもの、直径が公称径の 7% を超えて摩耗したもの、キンクしたもの、形くずれ、腐食のあるものはそれぞれ取り替えること。 (構 17)

- ・巻上ドラム、シープの径は、ワイヤロープ径の 20 倍以上とし、搬器が最低の位置でワイヤがドラムに2巻き以上残ること。 (構10.17)

- ・機械部分のボルト、ナット、ねじ、キーピンなどは緩み止め、または抜け止め施工のこと。 (構 16)

- ・搬器にはローラ等の案内装置を取り付けること。

- ・事業者は搬器に労働者を乗せてはならない。また、労働者は搬器に乗ってはならない。 (安207)

- ・積載荷重を各階積み降ろし口に明確に表示すること。 (構 19)
- ・事業者は、積載荷重を超える荷重をかけて使用しないこと。 (安205)

- ・昇降路の荷の積み降ろし口には、安全な戸を設けること。 (構 1)
- ・昇降機のすべての荷の積み降ろし口の戸が閉じていない場合には、機器を昇降させることができない装置とすること。また、昇降路の荷の積み降ろし口の戸の位置に搬器が停止していない場合には、かぎを用いなければ外から戸が開かない装置とすること。 (構 13)

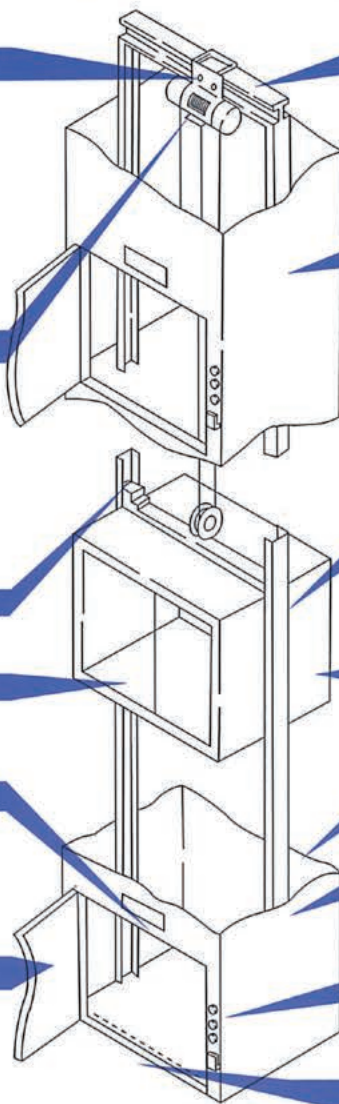

- ・積載荷重が 500kg 以上で、揚程が 10m を超えるものは、支持はりを鉄骨または鉄筋コンクリート造りとする。 (構 2)

- ・安全装置（巻きすぎ防止装置、上・下限リミットスイッチなど）は必ず備えること。また調整しておくこと。 (安204) (構 13)

- ※ここでいう安全装置とは、ホイストに内臓のリミットスイッチではなく、別置のリミットスイッチなどのことです。なお、リミットスイッチを別置しても、ホイスト内臓のリミットスイッチは絶対に撤去しないでください。

- ・積載荷重が 500kg 以上で、揚程が 10m を超えるものは、ガイドレールを鋼製とすること。ガイドレールは取り付け金具にて昇降路に確実に取り付けすること。 (構 3)
※ガイドレールが確実に取り付けられていないと、搬器がガイドレールの途中で引っ掛かり、ワイヤロープに無理な力がかかる場合があり、大変危険です。

- ・搬器の荷台は、荷の積み降ろし口を除いて周囲に囲いを設け、内部に運転装置を設けないこと。 (構 4)

- ・昇降機には、運転のために必要でないワイヤロープ、配線、パイプなどをその内部に設けないこと。 (構 1)

- ・昇降路の荷の積み降ろし口を除いて、壁または囲いを設けること。 (構 1)

- ・事業者は、運転について一定の合図を定め、労働者にはこの合図を厳守させること。「合図」とは、信号灯、ブザー、電声管等の音声などによるものをいう。 (安206)

- ・昇降路の荷の積み降ろし口の床先と、搬器の床先との間隔は、 4cm 以下とすること。 (構 5)

注) ○内の数字は法令の条数を表わし、法令名の略称は次のとおりです。なお、詳細は各法令条文を参照してください。

- ㊦：労働安全衛生法 ㊧：労働安全衛生法施工令 (安衛則)：労働安全衛生規則
- ㊨：クレーン等安全規則 ㊩：簡易リフト構造規格



安全に関するご注意

●以下にご購入時およびご使用時の注意事項を示しますので必ずお守りください。なお、ご使用の前には、製品に付属の取扱説明書をよくお読みのうえ正しくお使いください。

●このカタログは、日本国内でご使用になる製品について記載してあります。

準拠規格：JIS C 9620(電気ホイスト)、クレーン構造規格(労働安全衛生法)

日本以外で販売、ご使用になる場合は各国の法規等に従ってください。

規制を受ける法令について

ホイストクレーンの製造、設置、運転などを行う場合、所轄の労働基準監督署長(製造許可の場合は労働局長)への届け出および資格がクレーン等安全規則により義務づけられています。

● クレーン等安全規則

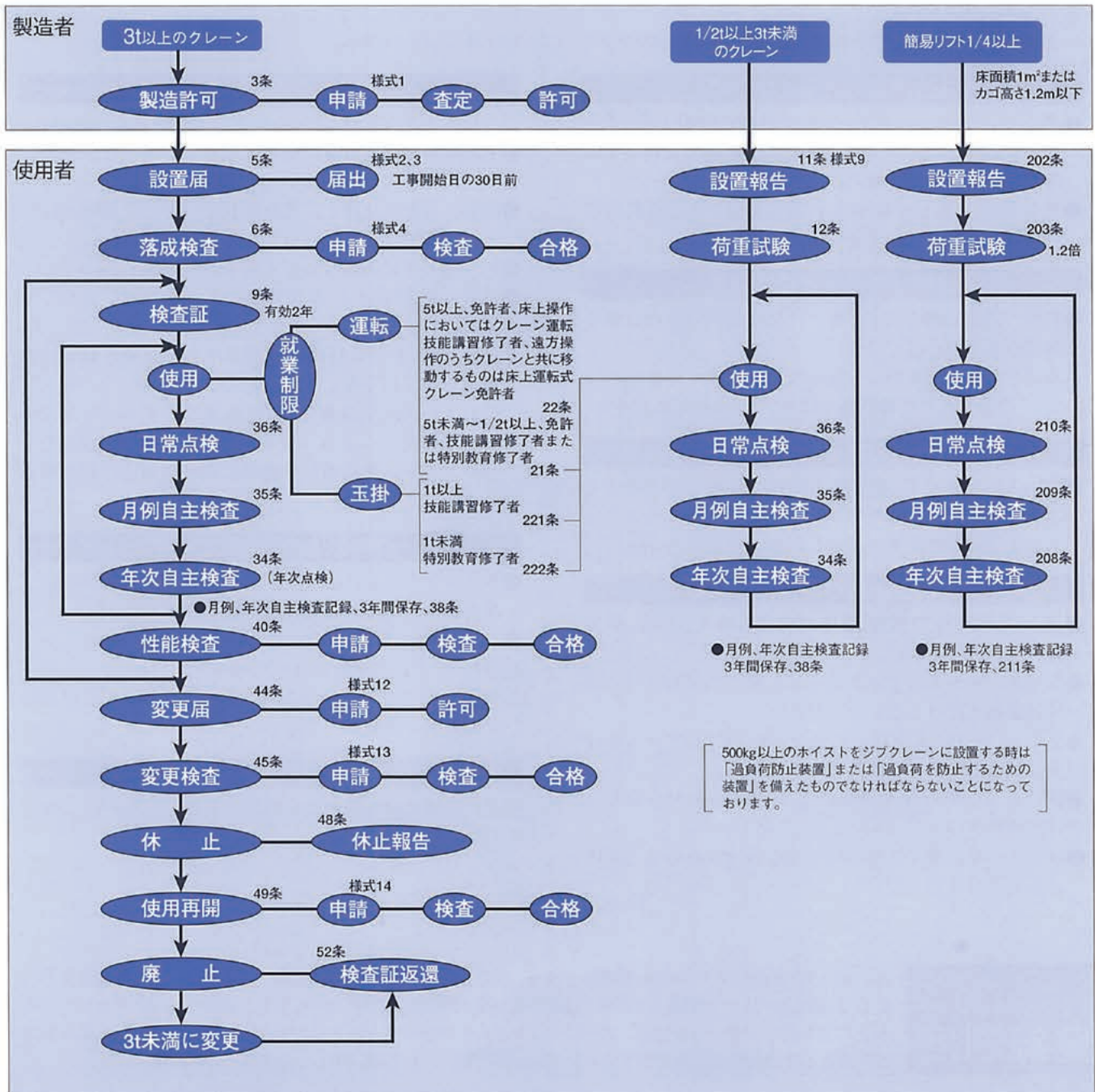

使用する場合の法的義務について

● 運転資格のない人、特別教育を受けていない人、玉掛け技能講習を受けていない人はクレーン操作、玉掛け業務を行わないでください。(管理者は、資格のない人、教育を受けていない人に業務を行わせてはいけません)

※特別教育とは、「クレーン等安全規則第21条」に定められているもので、クレーンに関する知識、電動機および電気に関する知識、関係法令などを一定の時間受ける教育をいいます。

■ 運転操作資格者の条件

	つり上げ荷重		
	0.5t 未満	0.5t 以上 5t 未満	5t 以上
(A) 床上操作	一般の者 (特 通 免 床)	(特 通 免 床)	(通 免 床)
(B) 跨線テルハ			(特 通 免 床)
(C) 遠方操作 (クレーンと共に移動しないもの または運転室(台)付き)			(免)
(D) 床上操作 (クレーンと共に移動するもので押 ボタンスイッチがメッセンジャー式 あるいはクレーンガードの一部と 固定)			(床 免)
適用条文 (クレーン等安全規則)	第21、22条		

- (特) 就業時事業者よりクレーンおよび玉掛けに関する特別の教育を受けた者
- (通) 職業訓練法にて訓練を受けた者
- (玉) 玉掛け技能講習修了者
- (免) クレーン・デリック運転士免許[クレーン限定]の所持者
- (通) 床上操作式クレーン運転技能講習修了者
- (床) クレーン・デリック運転士免許[床上運転式クレーン限定]の所持者
(クレーン等安全規則改正による、平成10年3月31日より施行)

● ご注意: 無線操作は、遠方操作に該当するので、5t以上のクレーンを運転する場合はクレーン運転士免許が必要です。
また床上操作であっても、操作者が荷の移動とともに移動しない場合は、左表の(C)の適用をうけます。
(例: 押ボタンスイッチを、壁などに固定して使用する場合)

■ 玉掛け業務資格者の条件

	つり上げ荷重		
	0.5t 未満	0.5t 以上 1t 未満	1t 以上
玉掛け	一般の者	(特 通 玉)	(通 玉)
適用条文 (クレーン等安全規則)	第221、222条		

法的構造の規制について

- ホイストは、エレベーターの巻き上げ機に使用することができません。また、人が荷の上に乗ったり、乗って作業する用途には使用できません。
- 簡易リフトとして使用される場合は、法定設置方法を必ず守ってください。

機種仕様の選定について

- 機種の選定に際しては、カタログに記載された仕様を確認のうえ行ってください。記載された仕様と異なる場合にはご相談ください。また、記載された仕様以外では、使用しないでください。

改造の禁止について

- 使い方に合わせて、ホイスト本体や付属品を改造することは絶対にしないでください。特にリミットスイッチおよび回路の変更は絶対に行わないでください。

据え付け、取り付けについて

- 据え付けは、専門業者、専門知識のある人以外は、絶対行わないでください。
- 雨や水がかかるなどカタログに記載した仕様以外の環境には据え付けしないでください。
- 必ず、アース工事を行ってください。また、アースのほかに漏電遮断器を取り付けてください。
- 横行および走行レール端には、必ずストッパーを取り付けてください。
- ホイストを設置する場所に十分な強度があることを確認してください。

使用上の規制について

- ご使用にあたって下記事項を必ずお守りください。
 - 定格荷重を超える荷は絶対に吊らないでください。
 - 吊った荷に人は乗らないでください。
 - 荷を吊ったまま放置しないでください。また、常時、荷を吊ったままにはしないでください。
 - つり荷の下に入らないでください。
 - 使用に際しては、取扱説明書に基づき試運転を行ってください。ここに示した注意事項は、ほんの一部です。詳しくは、製品に付属の取扱説明書に記載された注意事項を必ずお守りください。なお、ホイストは容量、使用形態によりクレーンに該当しない場合もありますが、「クレーン等安全規則」などのクレーン関係法令を背景にご使用方法を定めております。

点検の法的義務について

- ホイストを使用する場合は、次の定期自主検査の実施と、検査記録の保存が義務付けられています。
 - 日常の点検、月例、年次の自主検査：
 - 月例、年次自主検査記録の3年保存
 - 保守点検で異常個所があったときは、そのまま使用せず直ちに補修してください。

取扱説明書の必読

製品に付属の取扱説明書の内容を熟知したうえで、ご使用ください。

日立ホイスト 日立モートルブロック 登録制度

日立産機システムでは、日立ホイスト、日立モートルブロックをお買い求めいただいたお客さまから所在地・担当部門などを登録していただく「設置登録制度」をスタートしております。お客さまより返信されたハガキをもとにコンピューターへ登録し、ユーザーファイルを作成するとともに、今後のアフターサービスの貴重なデータとして活用させていただく予定ですので、よろしくご協力の程、お願い申し上げます。

環境・省エネに貢献する
株式会社 日立産機システム

お問い合わせ営業窓口

本社・営業統括本部	〒101-0022	東京都千代田区神田練堀町3番地(AKSビル)	(03)4345-6041
関東地区窓口	〒101-0022	東京都千代田区神田練堀町3番地(AKSビル)	(03)4345-6045
北海道支社	〒063-0814	北海道札幌市西区琴似四条一丁目1番30号	(011)611-1224
東北支社	〒985-0843	宮城県多賀城市明月二丁目3番2号	(022)364-2710
福島支店	〒963-8041	福島県郡山市富田町字町西32番2号	(024)961-0500
北陸支社	〒939-8213	富山県富山市黒瀬81番1号	(076)420-5711
中部支社	〒456-8544	愛知県名古屋市熱田区桜田町16番17号	(052)884-5826
関西支社	〒660-0806	兵庫県尼崎市金楽寺町一丁目2番1号	(06)4868-1211
中国支社	〒735-0029	広島県安芸郡府中町茂陰一丁目9番20号	(082)282-8112
四国支社	〒761-8012	香川県高松市香西本町142番地5号	(087)882-1192
九州支社	〒812-0051	福岡県福岡市東区箱崎ふ頭五丁目9番26号	(092)651-0141
産業システム事業部	〒101-0022	東京都千代田区神田練堀町3番地(AKSビル)	(03)4345-6027
海外営業企画部	〒101-0022	東京都千代田区神田練堀町3番地(AKSビル)	(03)4345-6529

サービスステーションを中心に、
行き届いた保守・サービス活動を行っています。

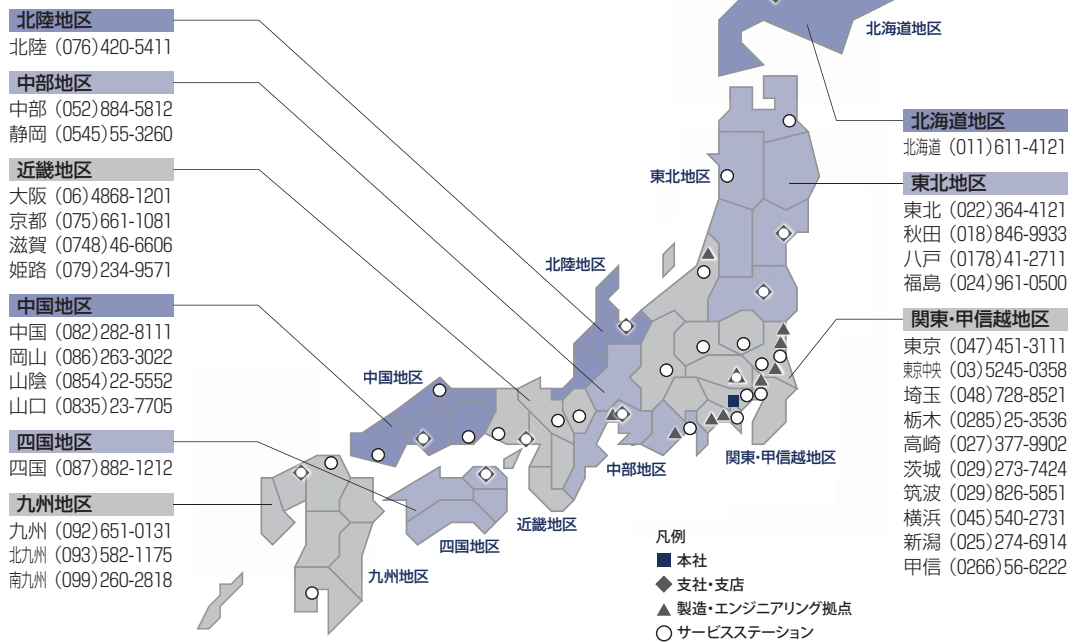

<https://www.hitachi-ies.co.jp>

信用と行き届いたサービスの当社へ