

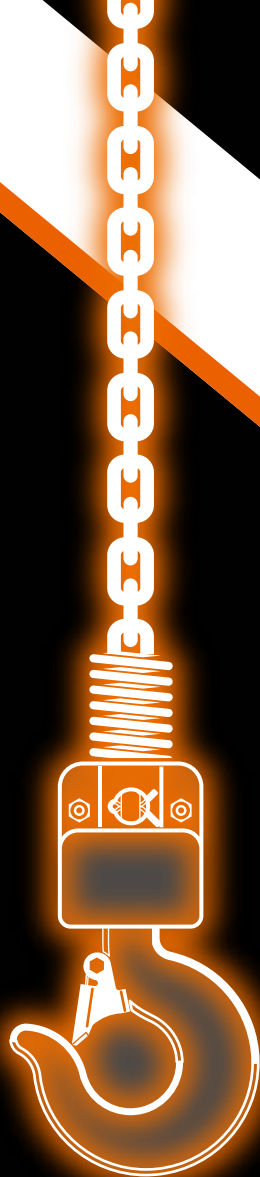

モートルブロック

**HITACHI**  
Inspire the Next



日立モートルブロック総合カタログ(電気チェーンブロック)

# Hitachi Electric Chain HOIST

**Super F** series

2~20t 高機能、高頻度形チェーンブロック

**L** series

0.15~0.5t 高頻度、高速形チェーンブロック

**S** series

1~5t 経済的、標準速形チェーンブロック

**F** series

1~5t 堅牢で高速作業に適した高速形チェーンブロック

**E** series

0.15~0.9t 手軽感、軽作業に適したミニブロック

**WT** series

ワイヤレスリモートコントロールユニット(無線・押ボタン操作式)

# 荷役運搬の効率化に幅広く活躍しています



モートルブロックは、荷物のみを運搬する用途にお使いいただく製品です。  
人をつり上げたり、人を運搬する装置には使用しないでください。  
モートルブロックのご購入およびご使用にあたっては、P.45～46に記載の注意事項を必ずお読みください。

# す。日立モートルブロック

一般の機械工場、車両工場、製缶工場などはもちろん、  
倉庫、商店など第一次産業から第三次産業まで  
幅広い用途にご使用いただけます。



## 目次

● はじめに	1~2
● 機種シリーズ一覧	3
● 標準仕様	3
● 機種選定	4
● 使用時間と荷重率	4
● 使用形態と機種選定方法	5~6
● 標準品仕様早見表	7
<hr/>	
● Super Fシリーズ 特長	8~10
<hr/>	
● Super Fシリーズ 仕様・寸法	
懸垂形・電動トリ付き	11~14
<hr/>	
● L・S・Fシリーズ 特長	15~16
<hr/>	
● L・Sシリーズ 仕様・寸法	
懸垂形	17~18
電動トリ付き(三相・单相)	19~20
鎖動トリ付き	21
手押トリ付き	22
<hr/>	
● Fシリーズ 仕様・寸法	
懸垂形	23~24
電動トリ付き	25~26
鎖動トリ付き	27
手押トリ付き	28
<hr/>	
● Eシリーズ 仕様・寸法	
特長	29
懸垂形・手押トリ付き	30
電動トリ付き	31
<hr/>	
● WTシリーズ 仕様・寸法	
特長	32
仕様・接続図	33
<hr/>	
● クレーン用配線ユニット	35
<hr/>	
● 専用モートルブロック	36~40
● その他仕様変更品	41
<hr/>	
● 技術資料	
押ボタンケーブル、給電ケーブル、 フック寸法、最大スパンほか	41~43
電流値一覧表	43
● 簡易リフト法定設置方法	44
● 安全に関するご注意	45
● 使用する場合の法的義務についてほか	46

# 容量・速度など使用条件に合わせてキメ細か

Super Fシリーズ		高い信頼性と操作性を実現。高機能、高頻度形。										
(P.8~14)	容量	150kg	250kg	500kg	1t	2t	2.8t	5t	7.5t	10t	15t	20t
二重速形:SFN2						●	●	●	●	●	●	●

Lシリーズ		低荷重機種決定版。高頻度・高速形。										
(P.15~22)	容量	150kg	250kg	500kg	1t	2t	2.8t	5t	7.5t	10t	15t	20t
一速形:L		●	●	●								
二重速形:LN		●	●	●								
単相形:LS			●	●								

Sシリーズ		一般的な作業に好適。経済的な標準速形。										
(P.15~22)	容量	150kg	250kg	500kg	1t	2t	2.8t	5t	7.5t	10t	15t	20t
一速形:S					●	●	●	●				
二重速形:SN					●	●						
単相形:SS					●	●						

Fシリーズ		堅牢で高速作業に適した高速形。										
(P.23~28)	容量	150kg	250kg	500kg	1t	2t	2.8t	5t	7.5t	10t	15t	20t
一速形:F					●	●	●	●				
二重速形:FN						●	●	●				

Eシリーズ		手軽に使い、軽作業に適したミニブロック。										
(P.29~31)	容量	150kg	250kg	450kg	900kg							
三相形:E		●	●	●	●							
単相形:E1		●	●	●	●							

トリシリーズ		高い信頼性と操作性を実現。高機能、高頻度形。											
		容量	150kg	250kg	500kg	1t	2t	3t(2.8t)	5t	7.5t	10t	15t	20t
電動トリSFTシリーズ	一速形:SFT							●	●				
	二重速形:SFTN2							●	●	●	●	●	●
電動トリETシリーズ	一速形:ET2		●	●	●	●	●	●	●				
	二重速形:ETN2		●	●	●	●	●	●	●				
電動トリ(経済タイプ) STシリーズ 一速形:ST2					●	●	●						
鎖動トリ:BC			●	●	●	●	●	●	●				
手押トリ:BP			●	●	●	●							
Eシリーズ専用手押トリ:EP			●	●	●	●	●	●	●				

## ■ 標準仕様

仕	様	Super Fシリーズ	Lシリーズ	S・Fシリーズ	Eシリーズ				
電	源	三相:200V 50/60Hz 220V 60Hz	三相:200V 50/60Hz 220V 60Hz 単相:100V 50/60Hz	三相:200V 50/60Hz 220V 60Hz 単相:100V 50/60Hz	三相:200V 50/60Hz 単相:100V 50/60Hz				
操	作	床上海ボタン操作(非常停止ボタン付)	床上海ボタン操作		床上海ボタン操作				
操	作	電	電		電				
給	電	方	方		方				
		24V	24V		単相:100V、三相:200V				
		キャブタイヤケーブル給電(電動トリ付きは給電ケーブル不付き)							
標	準	押	ボ	タ	ン				
						2点	-	Ⓛ Ⓧ (一速用) Ⓧ Ⓧ (二重速用) 給電ケーブル5m付き	Ⓛ Ⓧ 給電ケーブル5m付き
						3点	STOP Ⓧ Ⓧ 給電ケーブル5m付き	-	-
						4点	-	Ⓛ Ⓧ Ⓧ Ⓧ Ⓧ Ⓧ Ⓧ Ⓧ	-
						5点	STOP Ⓧ Ⓧ Ⓧ Ⓧ	-	-
6点	-	Ⓛ Ⓧ Ⓧ Ⓧ Ⓧ Ⓧ Ⓧ Ⓧ Ⓧ Ⓧ Ⓧ Ⓧ	-						
塗	装	色(マンセル記号)	オレンジ(2.5YR 6/12相当)、黒(N1.0相当)		若草色(10GY 6.5/6相当)、黒(N1.0相当)				
保	護	構	造	IP55、押ボタンIP65(水抜き穴をふさぐ):屋内型	IP54(水抜き穴をふさぐ):屋内型	IP44(水抜き穴をふさぐ):屋内型			
電	動	機	絶	縁	階	級	B種	E種	E種
反	復	定	格(負荷時間率と最大始動頻度)*1	高速30%ED、90回/h 低速15%ED、180回/h	一速:40%ED、240回/h 二重速:高速27%ED、80回/h 低速13%ED、160回/h 単相:25%ED、150回/h	25%ED、150回/h 単相・二重速 20%ED、120回/h	20%ED、120回/h		
等	規	格	M5(2t)、M4(2.8~20t)	M4		M3			
クレーン構造規格									

※1 定格荷重の63%荷重時の値を示します。

※1 短時間に集中して使用する場合でも、1時間あたりの平均値を超えないようにしてください。

※1 二重速形は、低速側を追加して微動運転を可能とし、インテンク(寸動)操作・運転を軽減して作業性を向上しようとするもので、その定格は、低速側の巻上げ・巻下げ時間を高速側の1/10として低速と高速を組み合わせた場合の値を示しております。Super Fシリーズは除く。

# な機種選択ができます。 Hitachi Electric Chain HOIST

## ■ 機種選定

モートルブロックを選定いただくにあたっては、使用時間、使用環境、使用頻度を検討していただく必要があります。

### ■ 使用時間と荷重率および等級

- Super F、L、S、Fシリーズ:  部分の範囲以下でご使用ください。
- Eシリーズ:  部分の範囲以下でご使用ください。

荷重区分	荷重率 <sup>※3</sup>	1日(8h)平均運転時間(h) <sup>※1</sup>						総運転時間(h) <sup>※2</sup>					
		~0.25	~0.5	~1	~2	~4	~8	200	400	800	1,600	3,200	6,300
軽	$K \leq 0.5$							—	—	M1	M2	M3	M4
中	$0.5 < K \leq 0.63$	Eシリーズ			Super F、L、S、Fシリーズ			—	M1	M2	M3	M4	M5
重	$0.63 < K \leq 0.8$						M1	M2	M3	M4	M5	M6	
超重	$0.8 < K \leq 1.0$						M2	M3	M4	M5	M6	—	

### 〔荷重区分〕

軽: 通常は定格荷重の1/2程度の荷重で使用し、まれに定格荷重で使用する。  
 中: 通常は定格荷重の1/2~2/3程度の荷重で使用し、ときに定格荷重で使用する。  
 重: 通常は定格荷重の2/3以上の荷重で使用し、定格荷重で使用する事が多い。  
 超重: ほとんど定格荷重、またはこれに近い荷重で使用する。

※1 上記の範囲を超える使用が予想される場合には、ひとつ上の容量のモートルブロックあるいは日立ロープホイストを選定する必要がありますので、ご相談ください。  
 ※2 歯車、軸受などの機械部品を対象としたもので、消耗品はのぞきます。  
 ※3 荷重率: 下記使用頻度(3)参照願います。

### ■ 使用環境

- 酸あるいは水蒸気のある場所や屋外、また、爆発性ガスのある場所などで使用される場合は、日立専用ロープホイストでの対応が必要です、ご相談ください。
- 周囲温度 $-10^{\circ}\text{C} \sim 40^{\circ}\text{C}$ (凍結なきこと)、湿度90%以下(結露なきこと)の場所でご使用ください。

### ■ 使用頻度

一般仕様のほかに(1)始動頻度、(2)負荷時間率、(3)荷重率をご検討ください。

### ■ 算出方法(算出値が標準仕様を超える場合には特殊仕様となります。)

#### (1) 最大始動頻度 $\alpha$ (回/h) = $2 \times n \times N$

##### ● 算出例

始動回数はインチング操作回数の累積となりますので、1回の巻上げ、下げに何回のインチングを行うかを想定して計算します。

$$2 \times 3 \times 25 = 150 \text{ 回/h}$$

↑ ↑ ↑  
 (回数)      1時間内の運搬回数(回)  
 1回の上げ、または下げの操作で行われるインチング回数(回)

#### (2) 負荷時間率 $\beta$ (%ED) = $\frac{\text{モートルブロックを最も激しく使用する状態での1時間あたりモータに通電される時間の合計(分)}}{60分} \times 100$

$$= 2 \times \frac{Q}{V} \times N \times \frac{1}{60(\text{分})} \times 100$$

##### ● 算出例

$$2 \times \frac{3}{10} \times 25 \div 60 \times 100 = 25\% \text{ED}$$

↑ ↑ ↑  
 (回数)      荷物のつり上げ高さ(m)      1時間内の運搬回数(回)  
 1時間(60分)      巻上速度(m/min)

#### (3) 荷重率 $K = \sqrt[3]{P_1^3 t_1 + P_2^3 t_2 + P_3^3 t_3 + \dots}$

##### ● 算出例

定格荷重1tのモートルブロックで、往路で0.4tの荷重をつり、復路で無負荷の場合。(ただし、つり具0.3t)

$$K = \sqrt[3]{(0.3+0.4)^3 \times 0.5 + 0.3^3 \times 0.5} \approx 0.57$$

この場合、負荷区分は“中”に相当し、1日の平均使用時間は2時間以内となります。これ以上の長時間にご使用される場合には一段上の容量のモートルブロックを選定する必要があります。

**n**: 1回の上げ、または下げの操作で行われるインチング回数(回)

**N**: 1時間内の運搬回数(回)







**Q**: 荷重のつり上げ高さ(m)

**V**: 巻上速度(m/min)

**t<sub>1</sub>**、**t<sub>2</sub>**、**t<sub>3</sub>**……: 全使用時間に対する各荷重の使用時間の割合

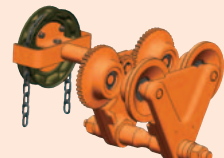
**P<sub>1</sub>**、**P<sub>2</sub>**、**P<sub>3</sub>**……: 各荷重率(各定格荷重に対する荷重の割合)

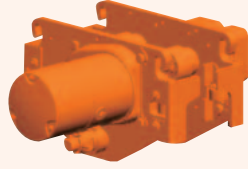
## ■ 使用形態と機種(コンポ)選定方法 Super Fシリーズ

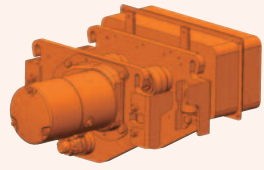
使用形態	本体コンポ	上フックコンポ	トロリコンポ	押ボタンケーブル
懸垂形		上フック (標準) 	—	3点押ボタン 
トロリ付		鎖動トロリ  ※上フックは90° 直角形を必ずご使用ください。	鎖動トロリ	電源ケーブル付 3PBNH 
		上フック (90°直角形) 	電動トロリ (一速) 	5点押ボタン (※テルハ用) 5PBNH 
			電動トロリ (二速:インバータ制御)* 	—

\* 操作線接続は端子台接続となります。また、主電源開閉器の有無および使用するサドルの制御方式により配線が異なります。

### ■ 電動トロリSFTN2との 組み合わせで、ご使用の場合

- 電源ケーブルをご準備ください。  
※ケーブル長さはP.42を参照
- SF用上フック(標準)をご準備ください。  
(本体には付属されません。)  
※P.5上図を参照
- 渡りケーブルは  
トロリに付属されます。
- SF用5点押ボタンはトロリに付属されて  
います(ケーブル長さ6m)。

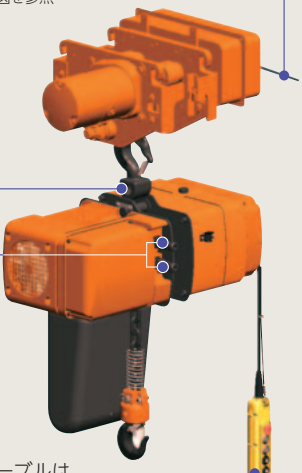

### ■ 既設電動トロリ(ET<sub>2</sub>、ST<sub>2</sub>)との 組み合わせで、ご使用の場合

- 電源ケーブルをご準備ください。
- SF用上フック(標準)をご準備ください。  
(本体には付属されません。)  
※P.5上図を参照
- SF用渡りケーブル  
(操作用、電源用)をご注文ください。  
(本体には付属されません。)
- SF用5点押ボタンをご準備ください。  
(本体には付属されません。)  
※P.5上図を参照

ご注意: 2ET<sub>2</sub>、2ST<sub>2</sub>へは取付けできません。  
2SFN形用トロリは3ET<sub>2</sub>・3ST<sub>2</sub>になります。

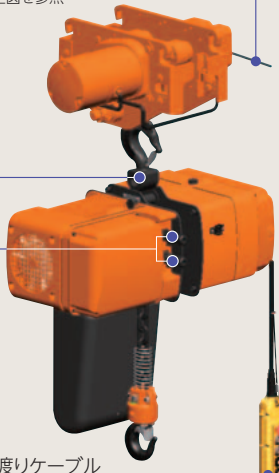





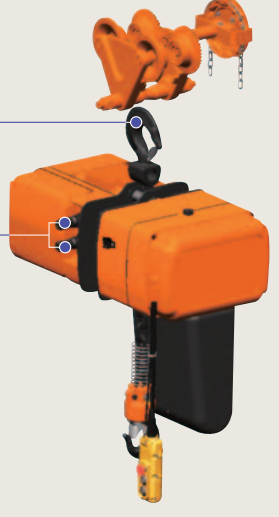







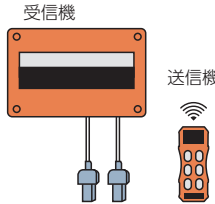

### ■ 鎖動トロリ(BC(H))との 組み合わせで、ご使用の場合

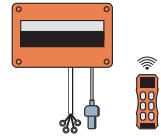
- SF用上フック(90°直角形)をご準備ください。  
(本体には付属されません。)  
※P.5上図を参照
- SF用3点押ボタンをご準備ください。  
※P.5上図を参照

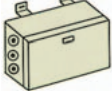

## ■ 使用形態と機種(コンポ)選定方法 Lシリーズ/Sシリーズ/Fシリーズ

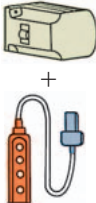
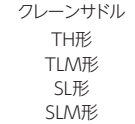
日立モートルブロックは(システムコンポ)方式になっておりますので、各コンポを組み合わせることでご使用いただけます。つぎの各コンポ群の中から、ご使用条件に適した機種をお選びください。

使用形態	本体コンポ	トリコンポ	操作方式(どちらかをお選びください。)					
			押ボタンケーブル	送受信機				
懸垂式(固定式)	Lシリーズ Sシリーズ Fシリーズ	—	2PB(H)(一速用) 2PBN(H)(二重速用)  電源ケーブル   押ボタンケーブル 	WT2-6S形  				
手押横行式		BP形 	BC形 	4PB(H) 4PBN(H) 	WT2-6T形 			
鎖動横行式		ET2シリーズ ST2シリーズ 				6PB(H) 6PBN(H) 	クレーンサドル 	オプション 
電動横行式(テルハ)		電動横行電動走行式	BP形 	配線ユニット 4PB(H)-C 4PBN(H)-C 	クレーンサドル TH形 TLM形 SL形 SLM形 			
電動横行電動走行式			BC形 			手押横行電動走行式	鎖動横行電動走行式	
鎖動横行電動走行式								

ご注意: つぎの機種はシステムコンポ方式を採用しておりません。(電源ケーブル、押ボタンケーブルを付属しております)  
 ■単相モートルブロックSシリーズ ■ミニモートルブロックEシリーズ ■大容量Fシリーズ ■標準仕様以外の専用品

## ■ 押ボタンケーブル

ご注意: 1.操作方式は、床上押ボタン操作です。間接24V操作電圧。ただし、ミニモートルブロックは直接操作です。  
 2.4点、6点押ボタンケーブルには、電源ケーブルは付属していません。ガードの付き・不付きや横行距離に応じ、下表より選択してお取り付けください。

区分	形 式	揚程(m)	押ボタン数	ケーブル材質		押ボタンスイッチ	
				押ボタン用	電源用	表示文字	接点構成
一速形用	2PB	3	2	耐振形ビニール キャブタイヤケーブル 3C×0.75mm <sup>2</sup>	ビニール キャブタイヤケーブル 4C×2mm <sup>2</sup> (三相用) 3C×1.25mm <sup>2</sup> (单相用)	⬆️⬇️	2a
	2PBH	6					
	2PBH(9M)	9					
	2PBH(12M)	12					
	4PB	3	4	耐振形ビニール キャブタイヤケーブル 5C×0.75mm <sup>2</sup>	不付き	⬆️⬇️⬅️➡️ 「左・右・東・西・南・北」の予備シール付	2a+2a
	4PBH	6					
	4PBH(9M)	9					
	4PBH(12M)	12					
	6PB	3	6	耐振形ビニール キャブタイヤケーブル 8C×0.75mm <sup>2</sup>	不付き	⬆️⬇️⬅️➡️⬆️⬇️ 「東・西・南・北」の予備シール付	2a+2a+2a
6PBH	6						
6PBH(9M)	9						
6PBH(12M)	12						
二重速形用	2PBN	3	2	耐振形ビニール キャブタイヤケーブル 5C×0.75mm <sup>2</sup>	ビニール キャブタイヤケーブル 4C×2mm <sup>2</sup>	⬆️⬇️	2a-2a
	2PBNH	6					
	4PBN	3	4	耐振形ビニール キャブタイヤケーブル 6C×0.75mm <sup>2</sup>	不付き	⬆️⬇️⬅️➡️	2a-2a+2a
	4PBNH	6					
	6PBN	3	6	耐振形ビニール キャブタイヤケーブル 8C×0.75mm <sup>2</sup>	不付き	⬆️⬇️⬅️➡️⬆️⬇️	2a-2a+2a+2a
	6PBNH	6					

# Hitachi Electric Chain HOIST

## 標準品仕様早見表

### 巻上げ本体

定格荷重	形式	巻上速度 (m/s)※3		チェーン		電源	標準揚程 (m)	コンポ対象	掲載ページ
		50Hz	60Hz	径(mm)	掛数				
150kg	1/6E(H) <sub>2</sub>	0.083(5)	0.093(5.6)	φ6.3	1	3φ	3.6	—	30
	1/6L(H)	0.24(14.4)	0.283(17)	φ6.3	1	3φ		○	17
	1/6LN(H)	0.24/0.06 (14.4/3.6)	0.283/0.072 (17/4.3)	φ6.3	1	3φ		○	17
	1/6E(H) 1	0.083(5)	0.093(5.6)	φ6.3	1	1φ		—	30
250kg	1/4E(H) <sub>2</sub>	0.083(5)	0.093(5.6)	φ6.3	1	3φ	3.6	—	30
	1/4L(H)	0.167(10)	0.20(12)	φ6.3	1	3φ	3.6, 9	○	17
	1/4LN(H)	0.167/0.042 (10/2.5)	0.20/0.05 (12/3.0)	φ6.3	1	3φ	3.6	○	17
	1/4E(H) 1	0.05(3)	0.057(3.4)	φ6.3	1	1φ		—	30
	1/4LS(H)	0.083(5)	0.10(6)	φ6.3	1	1φ		—	17
450kg	1/2E(H) <sub>2</sub>	0.083(5)	0.093(5.6)	φ6.3	1	3φ	3.6	—	30
	1/2E(H) 1	0.05(3)	0.057(3.4)	φ6.3	1	1φ		—	30
500kg	1/2L(H)	0.12(7.2)	0.142(8.5)	φ6.3	1	3φ	3.6, 9	○	17
	1/2LN(H)	0.12/0.03 (7.2/1.8)	0.142/0.035 (8.5/2.1)	φ6.3	1	3φ	3.6	○	17
	1/2LS(H)※1	0.06(3.6)	0.072(4.3)	φ6.3	1	1φ		—	17
900kg	0.9E(H) <sub>2</sub>	0.042(2.5)	0.047(2.8)	φ6.3	2	3φ	3.6	—	30
	0.9E(H) 1	0.025(1.5)	0.028(1.7)	φ6.3	2	1φ		—	30
1t	1S(H)	0.077(4.6)	0.092(5.5)	φ7.1	1	3φ	3.6, 9	○	17
	1F(H)	0.118(7.1)	0.142(8.5)	φ7.1	1		6, 9	○	23
	1SN(H)	0.077/0.02 (4.6/1.2)	0.092/0.023 (5.5/1.4)	φ7.1	1		3.6	○	17
	1SS(H)	0.038(2.3)	0.047(2.8)	φ7.1	1		1φ	3.6	—
2t	2SFNH <sub>2</sub>	0.142/0.035 (8.5/2.1)	0.142/0.035 (8.5/2.1)	φ11.2	1	3φ	6	○	11
	2S(H)	0.038(2.3)	0.047(2.8)	φ7.1	2		3.6	○	17
	2FH※2	0.113(6.8)	0.137(8.2)	φ10	1		6, 9	○	23
	2SNH	0.038/0.010 (2.3/0.6)	0.047/0.0117 (2.8/0.7)	φ7.1	2		6	○	18
	2FNH	0.113/0.028 (6.8/1.7)	0.137/0.035 (8.2/2.1)	φ10	1		6	○	23
	2SS(H)	0.018(1.1)	0.023(1.4)	φ7.1	2		1φ	3.6	—
2.8t	2.8SFNH <sub>2</sub>	0.117/0.03 (7.0/1.8)	0.117/0.03 (7.0/1.8)	φ11.2	1	3φ	6	○	11
	2.8SH	0.025(1.5)	0.03(1.8)	φ7.1	3		6	○	17
	2.8FH※2	0.068(4.1)	0.082(4.9)	φ10	2		6	○	23
	2.8FNH	0.068/0.017 (4.1/1.0)	0.82/0.020 (4.9/1.2)	φ10	2		6	○	23
5t	5SFNH <sub>2</sub>	0.07/0.018 (4.2/1.1)	0.07/0.018 (4.2/1.1)	φ11.2	2	3φ	6	○	11
	5SH	0.015(0.9)	0.018(1.1)	φ7.1	5		6	○	17
	5FH※2	0.047(2.8)	0.055(3.3)	φ10	3		6	○	23
7.5t	7.5SFNH <sub>2</sub>	0.047/0.0117 (2.8/0.7)	0.055/0.0133 (3.3/0.8)	φ10	3	3φ	6	○	23
7.5t	7.5SFNH <sub>2</sub>	0.040(2.4)	0.010(0.6)	φ11.2	3		6	—	13
10t	10SFNH <sub>2</sub>	0.062(3.7)	0.015(0.9)	φ11.2	4		6	—	13
15t	15SFNH <sub>2</sub>	0.040(2.4)	0.010(0.6)	φ11.2	6	3φ	6	—	13
20t	20SFNH <sub>2</sub>	0.030(1.8)	0.0075(0.45)	φ11.2	8	3φ	6	—	13

### 形式の説明

#### ●懸垂形の場合

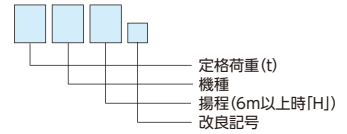

(例) 2t, S形, 揚程6m



#### ●トロリ付きの場合

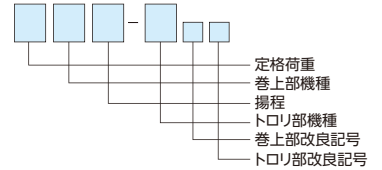

(例) 1t, SN形, 揚程3m, ET<sub>2</sub>形トロリ付き

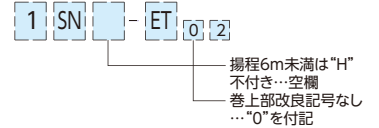

※製品の銘板表示は、巻上部とトロリ部を分けて表しております。

(例) 1SN-ET<sub>02</sub>…巻上部の銘板「1SN」/  
トロリ部の銘板「1ET」

※1.50, 60Hzはモータが異なります。  
※2.200V・50Hz, 220V・60Hzと200V・60Hzはモータの接続が異なります。  
※3.巻上速度の( )内はm/min換算値を示します。

### 電動トロリ

定格荷重	形式	横行速度(m/s)		適用ビーム幅 (mm)	最小屈曲半径 (m)	コンポ対象	掲載ページ
		50Hz	60Hz				
150~500kg	1/2ET <sub>2</sub>	0.35-0.175 (21-10.5)	0.417-0.208 (25-12.5)	75-100-125	1.0, 1.3(500kg)	○	11
	1 ET <sub>2</sub>					○	
1t	1 ST <sub>2</sub>	0.35(21)	0.417(25)	100-125-150	1.5	○	13
	2 ET <sub>2</sub>	0.35-0.175 (21-10.5)	0.417-0.208 (25-12.5)			○	
2t	2 ST <sub>2</sub>	0.35(21)	0.417(25)	100-125-150	1.8	○	19
	3 SFT	0.35-0.175 (21-10.5)	0.417-0.208 (25-12.5)			○	
3t	3 SFTN <sub>2</sub>	0.417/0.105 (25/6.3)	0.417/0.105 (25/6.3)	125-150-175	2.0	○	26
	3 ET <sub>2</sub>	0.35-0.175 (21-10.5)	0.417-0.208 (25-12.5)			○	
	3 ST <sub>2</sub>	0.35(21)	0.417(25)			○	
	5 SFT	0.35-0.175 (21-10.5)	0.417-0.208 (25-12.5)			○	
5t	5 SFTN <sub>2</sub>	0.417/0.105 (25/6.3)	0.417/0.105 (25/6.3)	125-150-175	3.0	○	31
	5 ET <sub>2</sub>	0.35-0.175 (21-10.5)	0.417-0.208 (25-12.5)			○	
10t	10SFTN <sub>2</sub>	0.208/0.052 (12.5/3.1)	0.208/0.052 (12.5/3.1)	150-175-190	2.5(7.5t, 10t)	—	
						直線のみ(20t)	

ご注意:横行速度の( )内はm/min換算値を示します。

### クレーン用サドル

機種構成	最大軸重 (t)	最大スパン (m)	走行速度 50/60Hz(m/s)	形式	本体フレーム構造
トップラン形クレーンサドル	1	10	0.35/0.417 (21/25)	THs-10	ダブルチャンネル構造
	2.8	12		THs-28	
	3	16		THs-30	
	5.6	18		THs-56	
	11.2	20		THs-100	
トップラン形【無軌条】クレーンサドル	1.0	10	0.417/0.5(25/30)	TLMs-10	ダブルチャンネル構造
	2.8	14		TLMs-28	
	4.5	18		TLMs-45	
サスペンション形クレーンサドル	0.6	10	0.35/0.417 (21/25)	SL-6	L形フレーム構造
	1	10		SLs-10	
	2.8	12		SLs-28	

### 鎖動トロリ

定格荷重	形式	適用ビーム幅 (mm)	最小屈曲半径 (m)	掲載ページ
150~500kg	1/2BC(H)	75-100-125	1.0	22
	1BC(H)		1.2	
2t	2BC(H)	100-125-150	1.5	28
3t	3BC(H)		1.5	
5t	5BC(H)		2.4	

### 手押トロリ

定格荷重	形式	適用1ビーム幅 (mm)	最小屈曲半径 (m)	掲載ページ
150~500kg	1/2BP	75-100-125	1.0	22
	1BP		1.2	
	2BP		1.5	
150~250kg	1/4EP※	75-100	0.8	28
450~900kg	0.9EP※		0.8	

※印はミニモートルブロック用

# Super F series



機械工場で、車両工場で、倉庫で、さまざまな荷役運搬業務で活躍し続ける日立産機システムのモートルブロックがさらに機能向上しました。当社従来機種に比べ、高速性、安全性、耐久性、メンテナンス性が大きく向上。もっと使いやすく、もっと便利に。さまざまな現場の多彩な荷役運搬作業の効率化、安全性の向上を、強力にサポートいたします。

Super  
1

## 巻上高速化の実現

*Speedy*

φ11.2チェーンの採用により適正掛数に変更、**巻上速度が最大で40%UP** (当社Fシリーズ比) しました。

Super  
2

## 安全性向上の実現

*Safety*

メカニカルブレーキと電磁ブレーキを併用した、信頼性の**二重ブレーキ機構**。  
制御基板の**異常検出機能**で、異常の状態を検知し動作を停止させデジタル表示します。  
**電子式のオーバーロードリミッタ**で定格を超える荷重を巻上げた場合には動作を停止します。  
**異常荷重巻上防止機構 (スリップクラッチ)** 採用で、異常荷重の巻き上げを防ぎます。  
**電動トリ落下防止機構**を標準装備しました。

Super  
3

## 耐久性向上の実現

*Strong*

**負荷時間率、最大始動頻度向上**の実現。  
耐久性で高頻度使用にも優れたパフォーマンスを持続します。  
**防塵・防噴流形の保護構造 (IP55)** に準拠しています。

Super  
4

## 取扱性向上の実現

*Smooth*

**インバータ制御**によりクッションスタート・ストップ操作でさらに使いやすく。  
**フック開口部UP**により玉掛け性向上。

Super  
5

## メンテナンス性向上の実現

*Simple*

運転情報の取得容易さの向上。(USBメモリに保存) ※USBメモリは付属しておりません。  
電気部品をスイッチケースに集約してメンテナンス性を向上しました。  
ケーブルの着脱を容易にする**ワンプッシュロックタイプのコンセント**を採用し、さらに使いやすく。  
**アルミダイカストボディ**による、日立独自のユニット構造を実現しました。

# 信頼性を追求した、充実の機能設計。日立モ

Super 1 巻上高速化

Super 2 安全性向上

Super 3 耐久性向上

Super 4 取扱性向上

Super 5 メンテナンス性向上

Super 5

## ケーシング

アルミダイカストボディの堅牢な構造です。  
ユニット構造により、メンテナンス性が向上しました。

Super 3

## オイルバス

低騒音化とスリップクラッチおよび、  
メカニカルブレーキの安定した動作を  
実現しています。

### ■懸垂形

Super 4

## 上フック

本体との連結がピン方式のため、  
フックの取り外しが容易です。

Super 3

## 噛合部

5枚歯スプロケットにより、  
低振動を実現しました。

Super 5

## 減速部

歯車点検窓により、  
メンテナンス性が向上しました。

Super 2

## ブレーキ

電磁ブレーキとメカニカルブレーキの  
併用により荷の確実な停止を実現。  
また最終減速段にメカニカルブレーキを  
配置することで、万が一歯車が破損しても  
荷重を保持します。

Super 2

## 収納器

開口部をふさぐことで、  
チェーンこぼれの心配を  
なくしました。

Super 2

## スリップクラッチ

異常荷重時やチェーン異常時には、  
モータを空転させ運転を停止します。

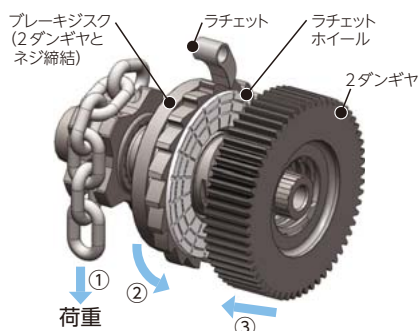
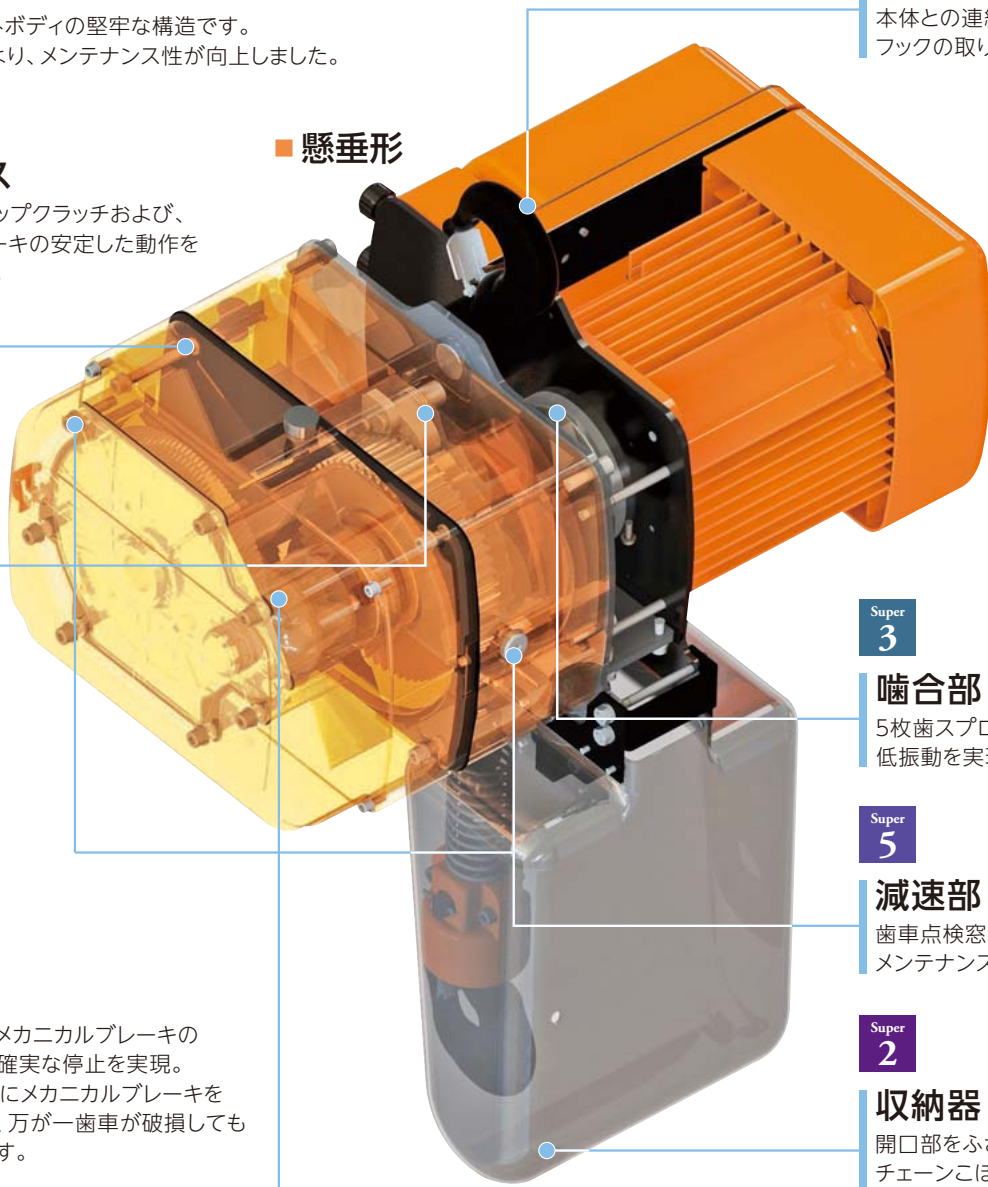

- ①荷重付加
  - ②ブレーキジスクが回転
  - ③2ダンギヤがラチェット  
ホイールを押し付ける方向に  
ネジ締めされる(ブレーキ力)
- ラチェットホイールが2ダンギヤと  
ブレーキジスクに押し付けられて一  
体となりラチェットにより固定され  
て荷重を保持

Super  
3

## モータ・制御部

### 保護構造

防塵・防噴流形 (IP55) に準拠しています。

### ■ 電動トルリ付

Super  
3

## モータ

フィン、外扇ファン付きで冷却性能を向上させ、高頻度対応を実現しています。

Super  
3

## トルリモータ

高頻度対応を実現しています。

Super  
4 5

## 制御部 (横行)

電気部品を集約することにより、メンテナンス性が向上しています。

Super  
2

## 落下防止金具

落下防止金具により、万が一の車輪破損時の落下を防止します。

Super  
5

## コンセント

ワンタッチロックタイプのコンセントの採用で、着脱が容易です。

Super  
2

## 押ボタン

非常停止ボタンを標準装備しています。(非常停止ボタンは操作回路を遮断するものです。)

Super  
2 4 5

## 制御部

- ・過荷重動作をキャッチして運転を停止するとともに、巻上げ荷重を保持します。
- ・電気部品を集約することにより、メンテナンス性が向上しています。
- ・USBメモリに運転情報を保存することで、メンテナンスに活用できます。

Super  
1

## チェーン

φ11.2チェーンの採用により適正掛数に変更、速度が最大で40%UP (当社Fシリーズ比) しました。

Super  
4

## 下フック

開口部寸法を拡大し、玉掛け性が向上しました。

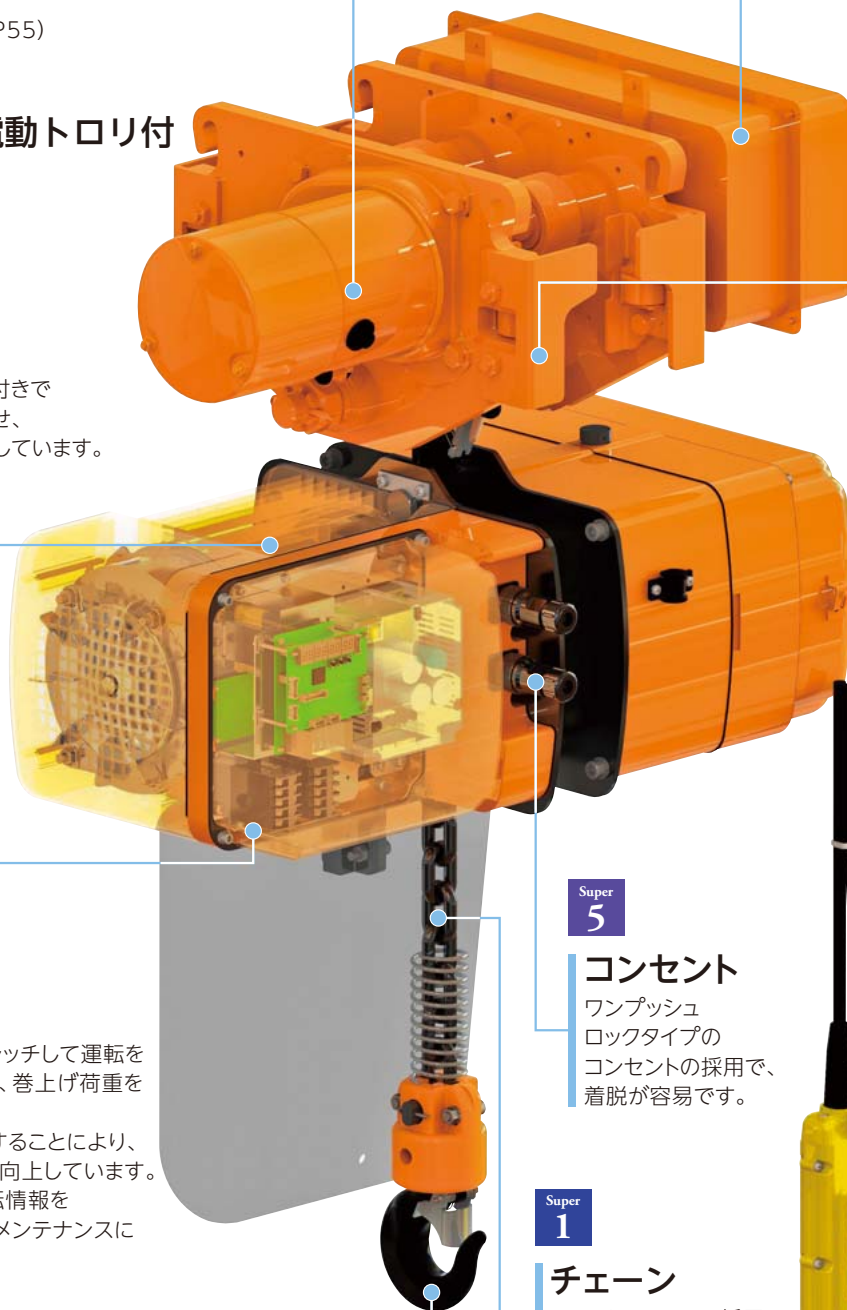

# Super F series

## 2~5t



### ■ 仕様表

#### SFNH

定 格 荷 重			2t	2.8t	5t
形 式			2SFNH <sub>2</sub>	2.8SFNH <sub>2</sub>	5SFNH <sub>2</sub>
標 準 揚 程 (m)			6		
巻 上	速度 (m/s)	高 速	0.142(8.5)	0.117(7.0)	0.070(4.2)
		低 速	0.035(2.1)	0.03(1.8)	0.018(1.1)
	モータ (kW)	高 速	3.0	3.7	
		低 速	0.75	0.9	
極 数			4		
電 源			三相 200V 50/60Hz、220V 60Hz		
操 作 回 路 電 圧 ( V )			24		
リ ン ク チ ェ ー ン		線 径	φ11.2		
		掛 数	1	2	
反 復 定 格	巻 上 部	高 速	30%ED、90回/h		
		低 速	15%ED、180回/h		
等 級			M5	M4	
操 作 方 式			床上押ボタン操作(非常停止ボタン付)		
保護階級 (JIS C4034-5、C0920)			IP55		

ご注意: 1.巻上、横行速度の( )内は、m/min換算値を示します。  
 2.仕様表に記載してある数字は変更する場合があります。  
 3.つり上げ荷重は上表の定格荷重にP.43に記載のロードブロック質量を加えてください。

### ■ 電動トロリ部仕様表

区 分			SFTNシリーズ		
形 式			3SFTN <sub>2</sub>		5SFTN <sub>2</sub>
最 大 適 用 荷 重			2t	2.8t	5t
横 行	速度 (m/s)	高 速	0.417(25)		
		低 速	0.105(6.3)		
	モータ (kW)	高 速	0.7		
		低 速	0.18		
極 数			2		
反 復 定 格	横 行 部	高 速	30%ED、90回/h		
		低 速	15%ED、180回/h		
電 源			三相 200V 50/60Hz、220V 60Hz		
適 用 ビ ー ム 幅 ( mm )			100	100	125
			125	125	150
			150	150	175
最 小 屈 曲 半 径 ( m )			2.0	2.0	3.0

ご注意: 1.巻上、横行速度の( )内は、m/min換算値を示します。  
 2.適正ビーム幅の[ ]は出荷時の大きさを示します。  
 3.仕様表に記載してある数字は変更する場合があります。

## ② 懸垂形(固定式)モートルブロック

### ■ 寸法図

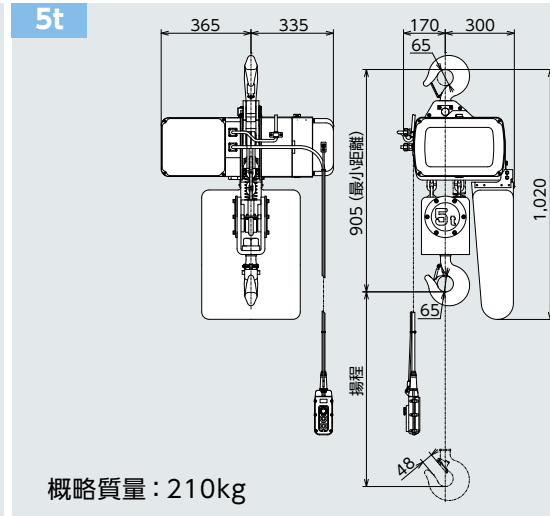
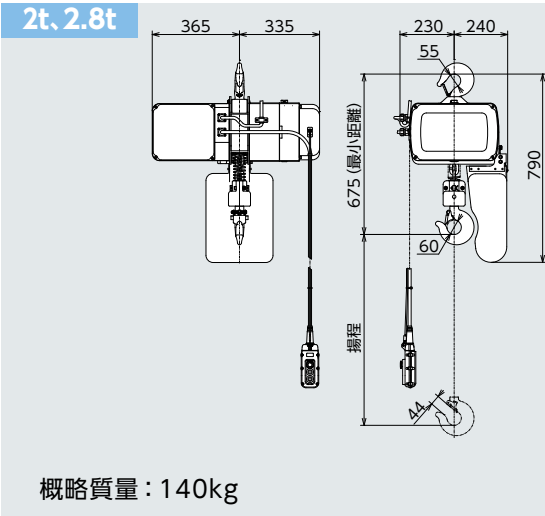

## ③ 電動トオリ付きモートルブロック

### ■ 寸法図

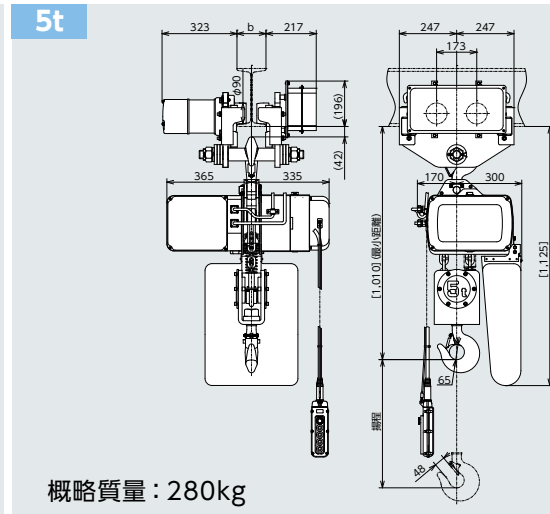
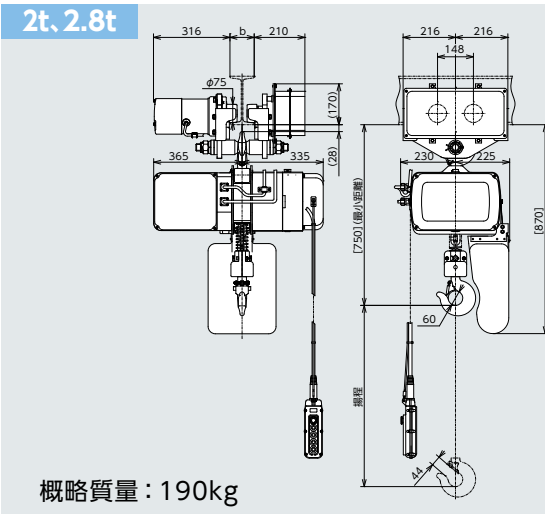

- ご注意：1. 寸法図に記載してある数字は変更する場合があります。  
 2. 寸法図は定格荷重を吊った状態を示します。  
 3. 記載してある数字は揚程6mの場合を示します。  
 4. フック部寸法はP.43をご参照ください。  
 5. ( ) 寸法は適用ビーム幅のうち最小ビーム幅の場合を示しています。ビーム厚みにより若干変わりますのでご注意ください。  
 6. b寸法は適用ビーム幅を示します。  
 7. 2t巻上機は電動トオリ付きの場合、3tトオリとの組み合わせになります。(Super Fシリーズ)  
 8. 電子部品を搭載していますので、横行用・走行用のストップには必ず緩衝材を取付けるか、緩衝機構を設けてください。

# Super F series

## 7.5~20t



### 仕様表

定 格 荷 重		7.5t	10t	15t	20t	
巻 上 部 形 式		7.5SFNH <sub>2</sub>	10SFNH <sub>2</sub>	15SFNH <sub>2</sub>	20SFNH <sub>2</sub>	
ト ロ リ 部 形 式		10SFTN <sub>2</sub>		10SFTN <sub>2</sub> ×2		
標 準 揚 程 (m)		6				
最 大 適 用 荷 重		7.5t	10t	15t	20t	
巻 上	速度 (m/s)	高 速	0.040 (2.4)	0.062 (3.7)	0.040 (2.4)	0.030 (1.8)
		低 速	0.010 (0.6)	0.015 (0.9)	0.010 (0.6)	0.0075 (0.45)
	モータ (kW)	高 速	3.7	3.7 (2台使用)	3.7 (2台使用)	3.7 (2台使用)
		低 速	0.9	0.9 (2台使用)	0.9 (2台使用)	0.9 (2台使用)
	極 数	4				
横 行	速度 (m/s)	高 速	0.208 (12.5)		0.208 (12.5)	0.208 (12.5)
		低 速	0.052 (3.1)		0.052 (3.1)	0.052 (3.1)
	モータ (kW)	高 速	0.35	0.40	0.40 (2台使用)	0.40 (2台使用)
		低 速	0.09	0.10	0.10 (2台使用)	0.10 (2台使用)
	極 数	8				
電 源		三相 200V 50/60Hz、220V 60Hz				
操 作 回 路 電 圧 ( V )		24				
リ ン ク チ ェ ー ン		線 径	φ11.2			
		掛 数	3	4	6	8
反 復 定 格	巻 上 部	高 速	30%ED、90回/h			
		低 速	15%ED、180回/h			
	横 行 部	高 速	30%ED、90回/h			
		低 速	15%ED、180回/h			
等 級		M4				
操 作 方 式		床上押ボタン操作 (非常停止ボタン付)				
保 護 階 級 (JIS C4034-5、C0920)		IP55				
適 用 ビ ー ム 幅 ( mm )		150	150	150	—	
		175	175	175	175	
		190	190	190	190	
最 小 屈 曲 半 径 ( m )		2.5	2.5	5.0	直線のみ	

- ご注意: 1. 巻上、横行速度の( )内は、m/min換算値を示します。  
 2. 仕様表に記載してある数字は変更する場合があります。  
 3. つり上げ荷重は上表の定格荷重にP.43に記載のロードブロック質量を加えてください。  
 4. 適正ビーム幅の□は出荷時の大きさを示します。  
 5. 仕様表に記載してある数字は変更する場合があります。



## 電動トロリ付きモートルブロック

### ■ 寸法図

7.5t

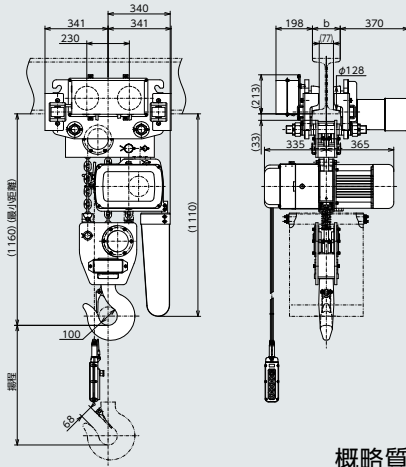

概略質量：400kg

10t

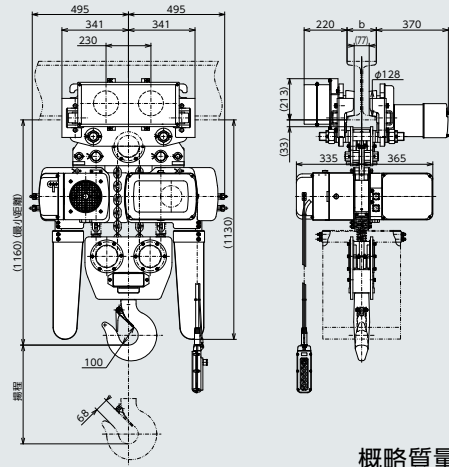

概略質量：560kg

15t

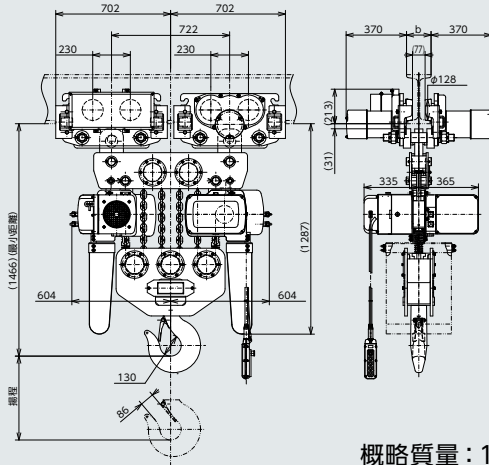

概略質量：1050kg

20t

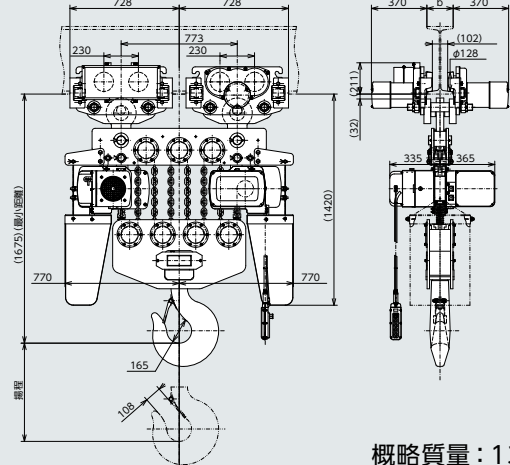

概略質量：1300kg

### ■ Super Fシリーズ専用展開

項目	内容
懸垂形	トロリ不付
電源入切押ボタン付	入切用電磁スイッチ付／不付、非常停止ボタン付／不付
操作回路電圧変更	100V、200V
特殊チェーン	無電解ニッケルメッキ処理、金属拡散浸透処理
モータ絶縁階級向上	F種絶縁
熱帯処理追加	モータのワニス2回処理
特殊塗装	耐塩塗装、防食塗装 など
サーマルプロテクタ付	巻上モータ過熱保護
特殊電源	【50Hz】380V、400V、415V【60Hz】400V、440V
電子リミットスイッチ	フック位置を検出し、巻上げ／巻下げ運転を自動的にクッション停止
外部接点出力	動作、異常状態などをリレーにより出力

- ご注意：1. 寸法図に記載してある数字は変更する場合があります。  
 2. 寸法図は定格荷重を吊った状態を示します。  
 3. 記載してある数字は揚程6mの場合を示します。  
 4. フック部寸法はP.43をご参照ください。  
 5. ( ) 寸法は適用ビーム幅のうち最小ビーム幅の場合を示しています。ビーム厚みにより若干変わりますのでご注意ください。  
 6. b寸法は適用ビーム幅を示します。  
 7. 電子部品を搭載していますので、横行用・走行用のストップには必ず緩衝材を取付けるか、緩衝機構を設けてください。

# 操作性・耐久性を徹底追求。日立モートルブ

1 L S F

## 低騒音ギヤ

ヘリカルギヤの採用で、運転音がいちだとソフトです。



2 F

## 自動調整式電磁ブレーキ

強力な制動力で荷を停止・保持します。また、日立が独自に開発したユニット構造のため、メンテナンスが容易です。

●Fシリーズ(1~5t)には、ブレーキライニングなどの磨耗量に応じて自動的にギャップを調整する、日立独自の自動調整ブレーキを採用しています。

3 L S F

## リミットスイッチ

上げすぎ、下げすぎを防止するだけでなく、チェーンのもつれなど万一の異常発生時に動作し、本体の損傷を防止します。特に巻上側は操作回路、主回路の2重リミットスイッチとして安全性を高めています。

※リミットスイッチは非常用の過巻防止装置ですので、常時使用はしないでください。

4 L S F

## チェーン収納器

強化プラスチック製で耐久性も良く、チェーンオイルのしみ出しを防止します。(特別高揚程などは鋼板製となります。)

5 L S F

## 電磁スイッチ

全機種に機械式インターロック機構を採用。同時投入を防ぎます。

6 L S F

## パワーチェーン

日立が独自に開発した特殊合金鋼を採用。芯部はねばり強く、表面が硬い、じん性、耐摩耗性にすぐれたチェーンです。

7 L S F

## 下フック

玉がけワイヤの外れ止め付き。また、フックはボールベアリングの支持により容易に回転しますので、チェーンのネジレを防止します。

8 L S F

## 押ボタンスイッチ

プラスチック製全閉形を採用。操作電圧は24Vと低くおさえ安全性を高めています。

9 L S F

## 一体形の押ボタンケーブル

ケーブルと保護ワイヤを一体化した日立独自の押ボタンケーブルを採用。耐久性、操作性を向上しました。

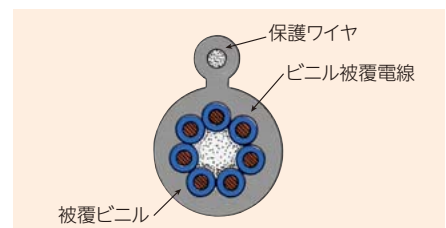

## ●補助制動装置 F

Fシリーズ(1~5t)には、万一の主ブレーキの失効に対し、荷の加速落下を防止する日立独自の補助制動装置を装備。自動調整ブレーキと合わせて2段構えのブレーキ機構となっています。



## 10 S F

### 逆相防止リレー

電源の逆相接続や欠相を検知して、操作回路を遮断します。逆相運転による事故や、単相運転によるモータ焼損を未然に防止します。

## 11 L S F

### コンセント

着脱がワンタッチでできる特殊コンセントを採用。メンテナンス性を向上しています。

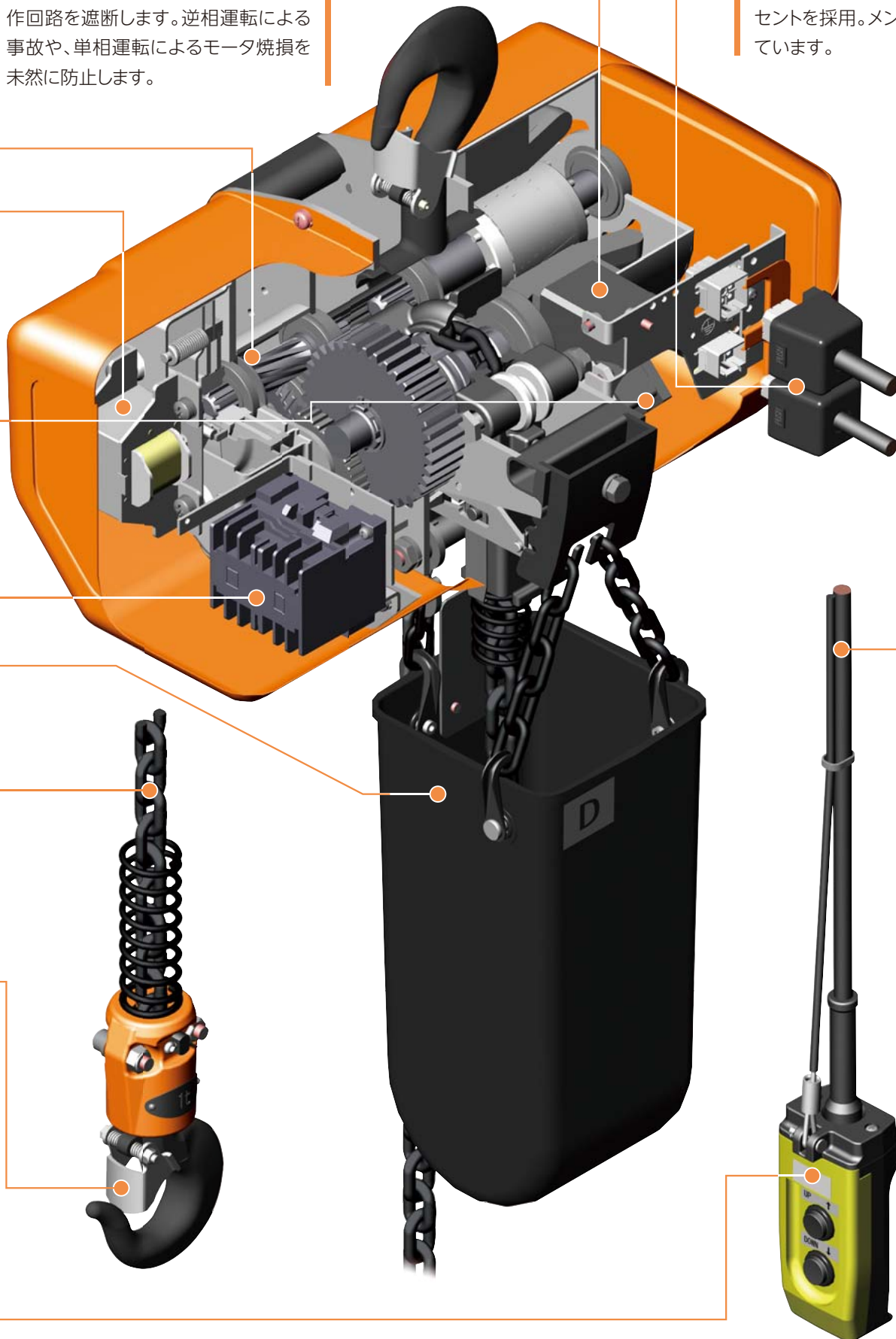

# L series / S series

一速形

二重速形

単相形



## 仕様表

### 一速形 L(H),S(H)

定格荷重	150kg	250kg	500kg	1t	2t	2.8t	5t
形式	1/6L(H)	1/4L(H)	1/2L(H)	1S(H)	2S(H)	2.8SH	5SH
標準揚程(m)	3・6		3・6・9		3・6		6
巻上速度(m/s)	50Hz	0.24(14.4)	0.167(10)	0.12(7.2)	0.077(4.6)	0.038(2.3)	0.025(1.5)
	60Hz	0.283(17)	0.2(12)	0.142(8.5)	0.092(5.5)	0.047(2.8)	0.03(1.8)
巻上モータ(kW)	50Hz	0.38	0.45	0.63	0.8		0.75
	60Hz	0.45	0.55	0.75	1.0		0.9
極数	2						
電源	三相 200V 50/60Hz、220V 60Hz						
定格電流(概略)(A)	3.1	3.4	4.0	5.3		5.2	5.3
操作回路電圧(V)	24						
リンクチェーン	線径 φ6.3			φ7.1			
	掛数 1			2	3	5	
反復定格	40%ED、240回/h			25%ED、150回/h			
操作方式	床上押ボタン操作						

ご注意: 1. 巻上速度の( )内はm/min換算値を示します。  
2. つり上げ荷重は上表の定格荷重にP.43に記載のロードブロック質量を加えてください。  
3. 電源別の定格電流値はP.43の「電流値一覧表」をご覧ください。

### 二重速形 LN(H),SN(H)

定格荷重	150kg	250kg	500kg	1t	2t	
形式	1/6LN(H)	1/4LN(H)	1/2LN(H)	1SN(H)	2SN(H)	
標準揚程(m)	3・6					
巻上速度(m/s)*	50Hz	0.24/0.06(14.4/3.6)	0.167/0.042(10/2.5)	0.12/0.03(7.2/1.8)	0.077/0.02(4.6/1.2)	0.038/0.010(2.3/0.6)
	60Hz	0.283/0.072(17/4.3)	0.20/0.05(12/3.0)	0.142/0.035(8.5/2.1)	0.092/0.023(5.5/1.4)	0.047/0.011(2.8/0.7)
巻上モータ(kW)*	50Hz	0.38/0.10	0.45/0.11	0.63/0.16	0.8/0.2	
	60Hz	0.45/0.11	0.55/0.14	0.75/0.19	1.0/0.25	
極数	2/8					
電源	三相 200V 50/60Hz、220V 60Hz					
定格電流(概略)(A)	4.4	4.9	5.2	5		
操作回路電圧(V)	24					
リンクチェーン	線径 φ6.3			φ7.1		
	掛数 1			2		
反復定格	高速27%ED、80回/h 低速13%ED、160回/h			25%ED、150回/h		
操作方式	床上押ボタン操作					

※高速側/低速側を示します。 ご注意: 1. 電源別の定格電流値はP.43の「電流値一覧表」をご覧ください。  
2. 2SN形は注文生産品です。  
3. 巻上速度の( )内はm/min換算値を示します。  
4. つり上げ荷重は上記の定格荷重にP.43に記載のロードブロック質量を加えてください。

### 単相形 LS(H),SS(H)

250kg	500kg	1t	2t
1/4LS(H)	1/2LS(H)	1SS(H)	2SS(H)
標準揚程(m) 3・6			
0.083(5.0)	0.06(3.6)	0.038(2.3)	0.018(1.1)
0.10(6.0)	0.072(4.3)	0.047(2.8)	0.023(1.4)
0.25	0.3	0.4	
0.30	0.35	0.5	
極数 4			
電源 単相 100V 50/60Hz			
9	12	18	
操作回路電圧(V) 24			
φ6.3	φ6.3	φ7.1	
掛数 1		2	
25%ED、150回/h		20%ED、120回/h	
操作方式 床上押ボタン操作			

ご注意: 1. 1/2LS(H)、1SS(H)形は50Hzまたは60Hz専用となります。  
2. 単相形は非シスコ品です。  
3. 巻上速度の( )内はm/min換算値を示します。  
4. つり上げ荷重は上表の定格荷重にP.43に記載のロードブロック質量を加えてください。  
5. 1SS(H)、2SS(H)は、注文生産品です。

## ② 懸垂形(固定式)モートルブロック

### ■ 寸法図・寸法表

#### 150~500kg

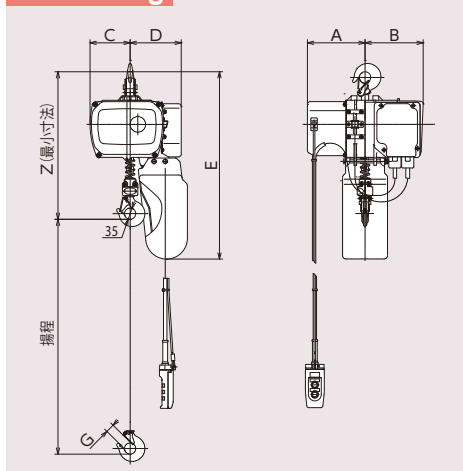

#### 1t

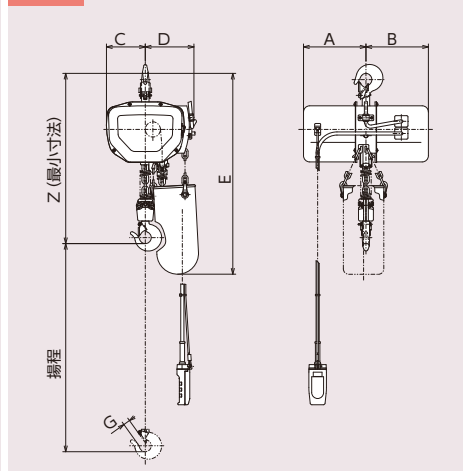

#### 2t

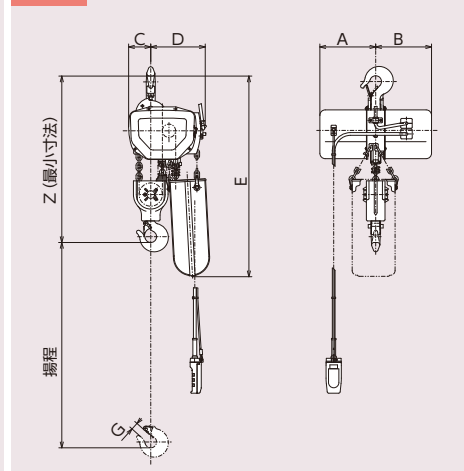

#### 2.8t

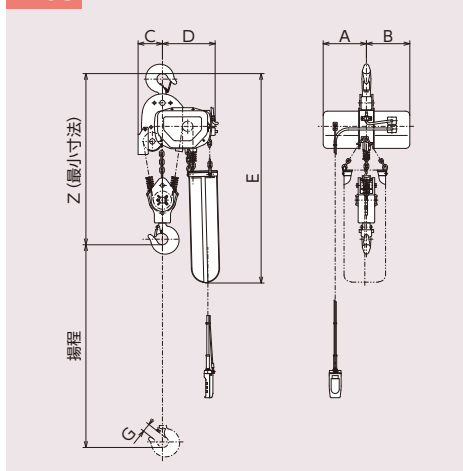

#### 5t

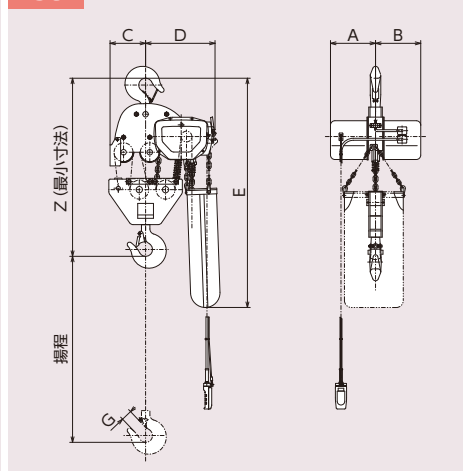

ご注意: 1.仕様表、寸法表に記載してある数字は、改良などにより変更する場合があります。  
2.寸法図は荷重をついた状態を示します。

### 一速形

巻上部形式	1/6L	1/6LH	1/4L	1/4LH	1/2L	1/2LH	1S	1SH	2S	2SH	2.8SH	5SH	
定格荷重	150kg		250kg		500kg		1t		2t		2.8t	5t	
概略寸法(mm)	Z	468						540	665		800	895	
	A	181						216					
	B	182						216					
	C	125						135	90		125	175	
	D	165						170	215		270	340	
	E	584						680	730	800	1,050	1,095	
	G	27						23	26		42	48	
概略質量(kg)	31	34	29	32	32	35	37	42	49	59	72	105	

### 二重速形

巻上部形式	1/6LN	1/6LNH	1/4LN	1/4LNH	1/2LN	1/2LNH	1SN	1SNH	2SN	2SNH	
定格荷重	150kg		250kg		500kg		1t		2t		
概略寸法(mm)	Z	468						550	665		
	A	183						216		246	
	B	210						246		246	
	C	125						135	90		
	D	185						170	215		
	E	584						680	720	790	
	G	27						23	26		
概略質量(kg)	35	38	35	38	35	38	42	47	54	64	

### 単相形

1/4LS	1/4LSH	1/2LS	1/2LSH	1SS	1SSH
250kg		500kg		1t	
468		540		540	
181		250		250	
210		250		250	
125		135		135	
165		170		170	
584		680		680	
27		23		23	
34	37	34	37	38	43

ご注意: 1.形式のHの付いた場合の値は揚程6mの場合を示します。E寸法は揚程が変わると異なりますのでお問い合わせください。  
2.2SN形は注文生産品です。



# ET<sub>2</sub>形電動トロリ付きモートルブロック

★4点または6点式押ボタンと組み合わせ、テルハや天井クレーンとして使用します。

## ■ 寸法図・寸法表

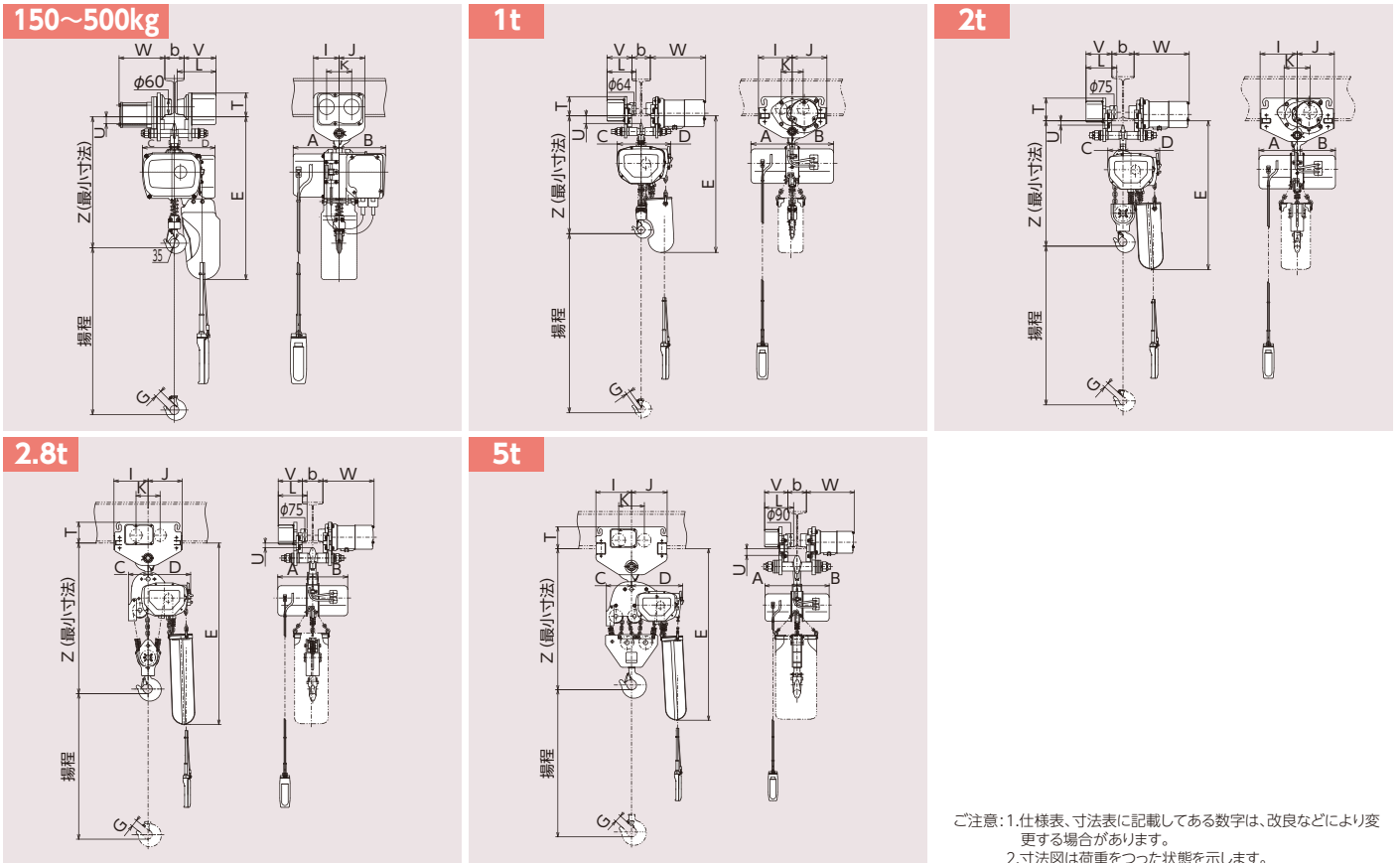

ご注意: 1.仕様表、寸法表に記載してある数字は、改良などにより変更する場合があります。  
2.寸法図は荷重をつた状態を示します。

巻上形式	1/6L(H)	1/6LN(H)	1/4L(H)	1/4LN(H)	1/2L(H)	1/2LN(H)	1S(H)	1SN(H)	2S(H)	2SN(H)	2.8SH	5SH
トロリ形式	1/2ET <sub>2</sub>		1/2ET <sub>2</sub>		1/2ET <sub>2</sub>		1ET <sub>2</sub>		2ET <sub>2</sub>		3ET <sub>2</sub>	5ET <sub>2</sub>
定格荷重	150kg		250kg		500kg		1t		2t		2.8t	5t
Z	516		516		516		610	620	721	862	862	984
A	181	183	181	183	181	183			216			
B	182	210	182	210	182	210	216	246	216	246	216	
C			125	125	125	125	135	170	90	215	125	175
D	165	185	165	185	165	185	170	750	770(840)	1,125	270	340
E			664	664	664	664	750	770(840)	770(840)	1,125	1,125	1,200
G			27	27	27	27	23	26	42	42	48	48
I			100	100	100	100	185	210	210	210	240	240
J			100	100	100	100	190	210	210	210	240	240
K			98	98	98	98	120	148	148	148	173	173
L			156	156	156	156	160	175	175	178	195	195
T			101	101	101	101	110	140	140	140	156	156
U			27	27	27	27	38	18	18	16	34	34
V			130	130	130	130	137	146	149	149	156	156
W			185	185	185	185	303	313	316	316	323	323
最小屈曲半径(m)	1.0		1.3		1.3		1.5	1.8	2.0	2.0	3.0	3.0
適用ビーム寸法 b (mm)	75(9.5)		100(10)		100(10)		100(10)	125(12.5)	100(10)	125(12.5)	150(15)	125(12.5)
( )内は厚み	125(12.5)		125(12.5)		125(12.5)		125(12.5)	150(15)	150(15)	150(15)	175(17.5)	175(17.5)
概略質量(kg)	48(51)	52(55)	46(49)	49(52)	49(52)	52(55)	71(76)	76(81)	96(106)	101(111)	134	191
( )内は揚程6m機種												

ご注意: 1. Z・E・T・U寸法は適用ビーム幅のうち最大ビーム幅の場合を示しています。ビーム厚みにより若干変わりますのでご注意ください。  
2. 高揚程記号Hの付いた機種の質量は揚程6mの場合を示します。揚程が変わると質量が異なりますのでお問い合わせください。  
3. 2SN形は注文生産品です。  
4. つり上げ荷重は上表の定格荷重にP.43に記載のロードブロック質量を加えてください。

## ■ 電動トロリ部仕様表

区分	ET <sub>2</sub> シリーズ					ST <sub>2</sub> シリーズ		
	1/2ET <sub>2</sub>	1ET <sub>2</sub>	2ET <sub>2</sub>	3ET <sub>2</sub>	5ET <sub>2</sub>	1ST <sub>2</sub>	2ST <sub>2</sub>	3ST <sub>2</sub>
最大適用荷重	500kg	1t	2t	2.8t	5t	1t	2t	2.8t
横行速度 (m/s)	0.35(21) 半速形:0.175(10.5) 0.417(25) 半速形:0.208(12.5)					0.35(21) 0.417(25)		
横行モータ (kW)	0.12(0.06)	0.27(0.14)	0.32(0.16)	0.6(0.3)	0.7(0.35)	0.14	0.27	0.4
極数	2(4)					2		
電源	三相 200V 50/60Hz、220V 60Hz					三相 200V 50/60Hz、220V 60Hz		
定格電流(概略) (A)	1.2(1.1)	1.6(2.2)	3.5(3.2)	3.5(3.2)	3.5(3.2)	1.6	2.7	2.5
反復定格	25%ED、150回/h					25%ED、150回/h		
適用ビーム幅 (mm)	75	75	100	100	125	75	100	100
	100	100	125	125	150	100	125	125
	125	125	150	150	175	125	150	150

ご注意: 1. 適用ビーム幅の [ ] は出荷時の大きさを示します。適用ビームはH形鋼とし、下記のサイズを標準としております。  
150×75×5.5 200×100×7 250×125×7.5 300×150×11.5 450×175×11  
2. 1~5ET<sub>2</sub>形はH形鋼にも使用できます。  
3. 1/2ET<sub>2</sub>は車輪軸受を滑り軸受としているため電磁ブレーキを搭載していません。  
4. 電源別の定格電流値はP.43の「電流値一覧表」をご覧ください。  
5. 横行速度の ( )内はm/min換算値を、[ ]内は半速仕様の場合を示します。



## ST<sub>2</sub>形電動トロリ付きモートルブロック

### ■ 寸法図・寸法表

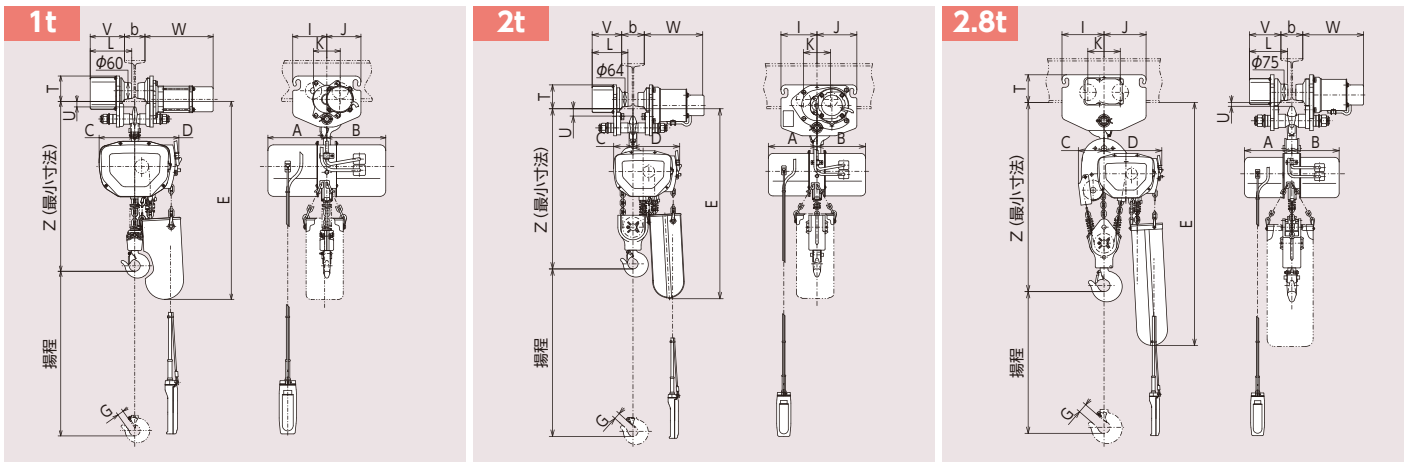

巻上部形式	1S(H)		1SN(H)		2S(H)		2SN(H)		2.8SH	
トロリ部形式	1ST <sub>2</sub>				2ST <sub>2</sub>				3ST <sub>2</sub>	
定格荷重	1t				2t				2.8t	
概略寸法 (mm)	Z	590				719				852
	A					216				
	B	216	246				216	246		216
	C		135					90		
	D		170					215		
	E		730			772(842)				1,115
	G		23					26		
	I		125					160		
	J		125					177		
	K		98					120		
	L		156					163		
T		101					119			
U		18					19			
V		130					135			
W		255					270			
最小屈曲半径 (m)	1.8				2.5				3.0	
適用ビーム寸法 b (mm) ( )内は厚み	75(9.5)				100(10)				100(10)	
	100(10)				125(12.5)				125(12.5)	
概略質量 (kg) ( )内は揚程6m機種	60(65)		65(70)		86(96)		91(101)		120	



## STS形单相電動トロリ付きモートルブロック

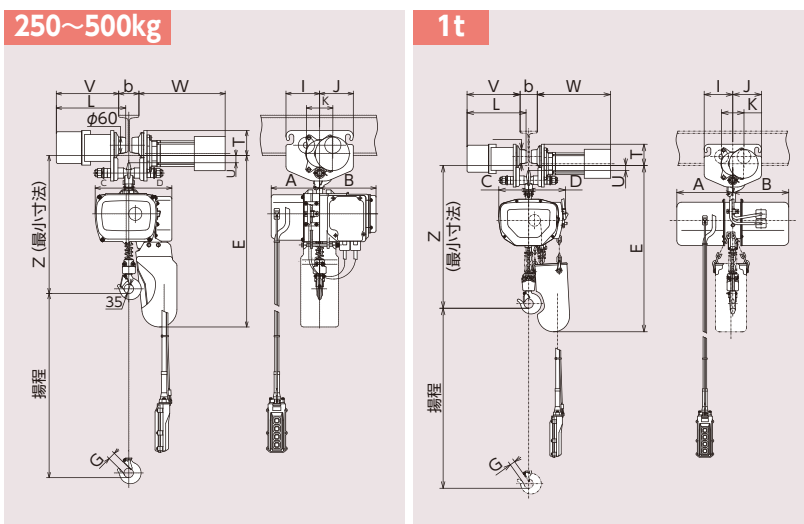

巻上部形式	1/4LS(H)	1/2LS(H)	1SS(H)	
トロリ部形式	1ST <sub>S</sub>			
定格荷重	250kg	500kg	1t	
概略寸法 (mm)	Z	526	590	
	A	181	250	
	B	210	250	
	C	125	135	
	D	165	170	
	E	652	725	
	G	27	23	
	I	125		
	J	125		
	K	98		
	L	259		
T	101			
U	18	13		
V	233			
W	316			
最小屈曲半径 (m)	1.8			
適用ビーム寸法 b (mm) ( )内は厚み	75(9.5)			
	100(10)			
概略質量 (kg) ( )内は揚程6m機種	125(12.5)			
	63(66)	63(66)	67(72)	

- ご注意: 1. Z・E・T・U寸法は適用ビーム幅のうち最大ビーム幅の場合を示しています。ビーム厚みにより若干変わりますのでご注意ください。  
 2. 高揚程記号Hの付いた機種の質量は揚程6mの場合を示します。揚程が変わると質量が異なりますのでお問い合わせください。  
 3. 2SN形は注文生産品です。  
 4. STS形单相電動トロリ付きモートルブロックは注文生産品です。  
 5. つり上げ荷重は上表の定格荷重にP.43に記載のロードブロック質量を加えてください。



# 鎖動トオリ付き (BC付き) モートルブロック

★鎖動トオリ付きモートルブロックは、荷が比較的軽く、移動距離がそれほど長くない作業に適しています。

## ■ 寸法図・寸法表

150~500kg

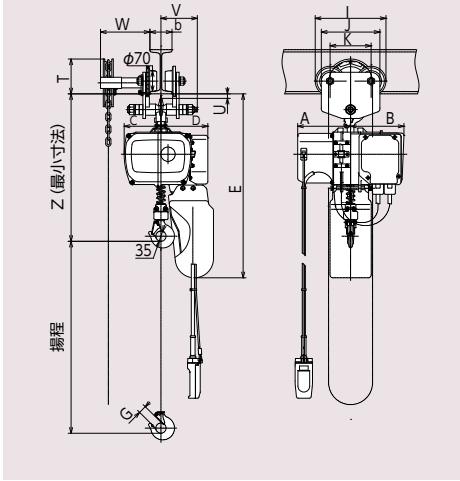

1t

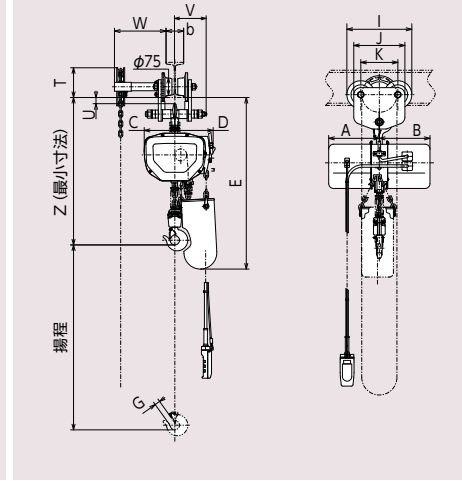

2t

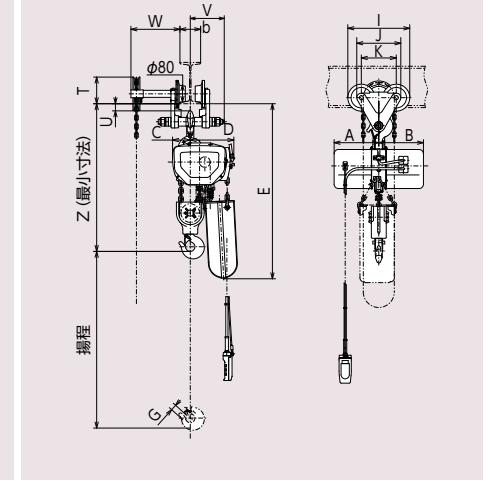

2.8t

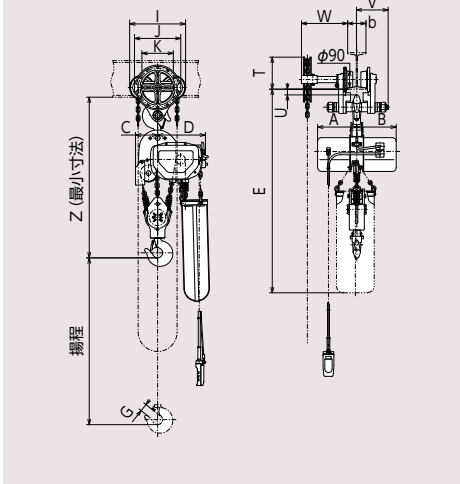

5t

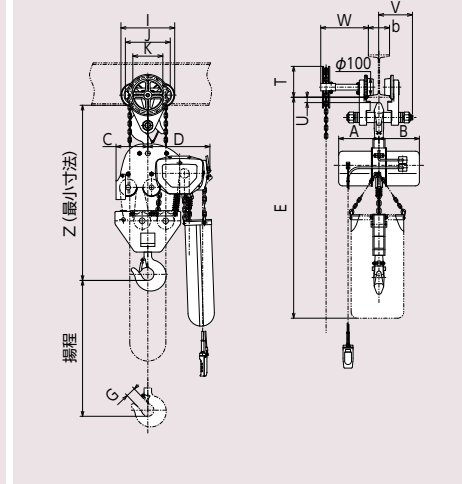

ご注意: 1.仕様表、寸法表に記載してある数字は、改良などにより変更する場合があります。  
2.寸法図は荷重をついた状態を示します。

巻上部形式	1/6L(H)	1/6LN(H)	1/4L(H)	1/4LN(H)	1/2L(H)	1/2LN(H)	1S(H)	1SN(H)	2S(H)	2SN(H)	2.8SH	5SH
トオリ部形式	1/2BC(H)						1BC(H)		2BC(H)		3BCH	5BCH
定格荷重	150kg		250kg		500kg		1t		2t		2.8t	5t
Z	521						585		723		866	980
A	181	183	181	183	181	183	216		216		216	216
B	182	210	182	210	182	210	216	246	216	246	216	
C	125						135		90		125	175
D	165	185	165	185	165	185	170		215		270	340
E	649						740		775(845)		1,130	1,190
G	27						23		26		42	48
I	242						277		300		306	319
J	199						218		213		240	262
K	139						158		169		172	177.2
L	-						-		-		-	-
T	129						131		143		191	194
U	13						23		22		21	30
V	124						135		165		173	200
W	166						220		236		252	284
最小屈曲半径 (m)	1.0						1.2		1.5		2.4	
適用ビーム寸法 b (mm)	75(9.5)								100(10)		125(12.5)	
( )内は厚み	100(10)								125(12.5)		150(22)	
	125(12.5)								150(22)		175(20)	
概略質量 (kg)	47(53)	51(57)	45(51)	48(54)	48(54)	51(57)	58(66)	63(71)	73(86)	78(91)	116	161
( )内は揚程6m機種												

ご注意: 1. Z・E・T・U寸法は適用ビーム幅のうち最大ビーム幅の場合を示しています。ビーム厚みにより若干変わりますのでご注意ください。  
2. 高揚程記号Hの付いた機種は質量は揚程6mの場合を示します。揚程が変わると質量が異なりますのでお問い合わせください。  
3. 2SN形は注文生産品です。  
4. つり上げ荷重は上表の定格荷重にP.43に記載のロードブロック質量を加えてください。



## 手押しトオリ付き (BP付き) モートルブロック

★手押しトオリ付きモートルブロックは、荷が比較的軽く、移動距離が短い仕事に適しています。

### ■ 寸法図・寸法表

#### 150~500kg

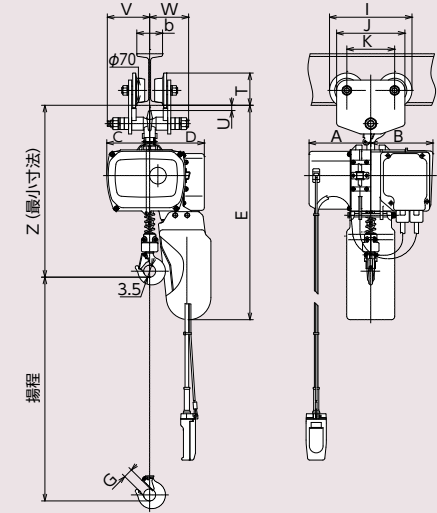

#### 1t

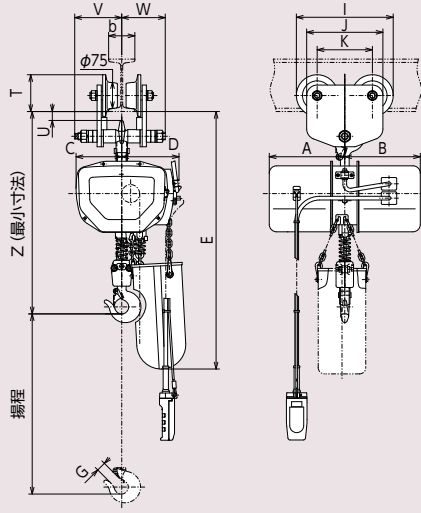

#### 2t

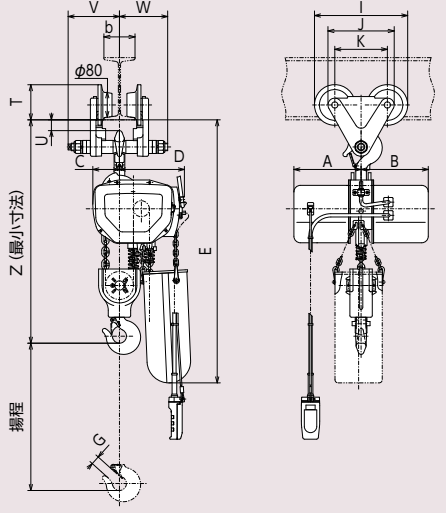

巻上部形式	1/6L(H)	1/6LN(H)	1/4L(H)	1/4LN(H)	1/2L(H)	1/2LN(H)	1S(H)	1SN(H)	2S(H)	2SN(H)	
トオリ部形式	1/2BP						1BP		2BP		
定格荷重	150kg		250kg		500kg		1t		2t		
概略寸法 (mm)	Z	521						595		723	
	A	181	183	181	183	181	183	216			
	B	182	210	182	210	182	210	216	246	216	246
	C	125						135		90	
	D	165	185	165	185	165	185	170		215	
	E	649						740		775(845)	
	G	27						23		26	
	I	242						277		300	
	J	199								213	
	K	139								169	
	L	-								-	
	T	98						110		128	
	U	13						23		22	
V	124						135		165		
W	114						125		155		
最小屈曲半径 (m)	1.0						1.2		1.5		
適用ビーム寸法 b (mm) ( )内は厚み	75(9.5)								100(10)		
	100(10)								125(12.5)		
	125(12.5)								150(22)		
概略質量 (kg) ( )内は揚程6m機種	41(44)	45(48)	39(42)	42(45)	42(45)	45(48)	52(57)	57(62)	66(76)	71(81)	

ご注意: 1. Z-E-T-U寸法は適用ビーム幅のうち最大ビーム幅の場合を示しています。ビーム厚みにより若干変わりますのでご注意ください。  
 2. 高揚程記号Hの付いた機種は質量は揚程6mの場合を示します。揚程が変わると質量が異なりますのでお問い合わせください。  
 3. 2SN形は注文生産品です。  
 4. つり上げ荷重は上表の定格荷重にP.43に記載のロードブロック質量を加えてください。

### ■ 鎖動トオリ、手押しトオリ仕様表

区分	鎖動トオリ					手押しトオリ		
	1/2BC(H)	1BC(H)	2BC(H)	3BCH	5BCH	1/2BP	1BP	2BP
最大適用荷重	500kg	1t	2t	2.8t	5t	500kg	1t	2t
標準揚程 (m)	3-6	3-6	3-6	6	6	-	-	-
最小屈曲半径 (m)	1.0	1.2	1.5	1.5	2.4	1.0	1.2	1.5
適用ビーム幅 (mm)	75		100			75		
	100		125			100		
	125		150			125		

ご注意: 適用ビーム幅の    は出荷時の大きさを示します。  
 ●横行は鎖動または手押しトオリを用い、走行を電動で行う方式のクレーンとする場合は、4PB(H)-C、4PBN(H)-C形配線ユニット (P.35に掲載) をお問い合わせください。

# F series

一速形

二重速形



## 仕様表

一速形

FH

定格荷重	1t		2t		2.8t		5t	
形式	1FH		2FH		2.8FH		5FH	
標準揚程(m)	6・9		6・9		6		6	
巻上速度(m/s)	50Hz	0.118(7.1)	0.113(6.8)		0.068(4.1)		0.047(2.8)	
	60Hz	0.142(8.5)	0.137(8.2)		0.082(4.9)		0.055(3.3)	
巻上モータ(kW)	50Hz	1.3	2.4		2.1		2.4	
	60Hz	1.6	2.9		2.5		2.9	
	極数	2						
電源	三相 200V 50/60Hz、220V 60Hz							
定格電流(概略)(A)	7		14		12		14	
操作回路電圧(V)	24							
リンクチェーン	線径	φ7.1			φ10			
	掛数	1			2		3	
反復定格	25%ED、150回/h							
操作方式	床上押ボタン操作							

ご注意: 1. 2t以上では、200V 50Hzおよび220V 60Hzと200V 60Hzでは巻上げモータの接続が異なりますのでご注意ください。

2. 巻上速度の( )内はm/min換算値を示します。

3. つり上げ荷重は上表の定格荷重にP.43に記載のロードブロック質量を加えてください。

4. 電源別の定格電流値はP.43の「電流値一覧表」をご覧ください。

二重速形

FNH

定格荷重	2t		2.8t		5t	
形式	2FNH		2.8FNH		5FNH	
標準揚程(m)	6		6		6	
巻上速度(m/s)*	50Hz	0.113/0.028(6.8/1.7)	0.068/0.017(4.1/1.0)		0.047/0.0117(2.8/0.7)	
	60Hz	0.137/0.035(8.2/2.1)	0.082/0.020(4.9/1.2)		0.055/0.0133(3.3/0.8)	
巻上モータ(kW)*	50Hz	2.4/0.6	2.1/0.5		2.4/0.6	
	60Hz	2.9/0.7	2.5/0.6		2.9/0.7	
	極数	2/8				
電源	三相 200V 50/60Hz、220V 60Hz					
定格電流(概略)(A)	15		13		15	
操作回路電圧(V)	24					
リンクチェーン	線径	φ10				
	掛数	1		2		3
反復定格	20%ED、120回/h					
操作方式	床上押ボタン操作					

\*高速側/低速側を示します。

ご注意: 1. 電源別の定格電流値はP.43の「電流値一覧表」をご覧ください。

2. 巻上速度の( )内はm/min換算値を示します。

3. つり上げ荷重は上表の定格荷重にP.43に記載のロードブロック質量を加えてください。

# ② 懸垂形(固定式)モートルブロック

## ■ 寸法図・寸法表

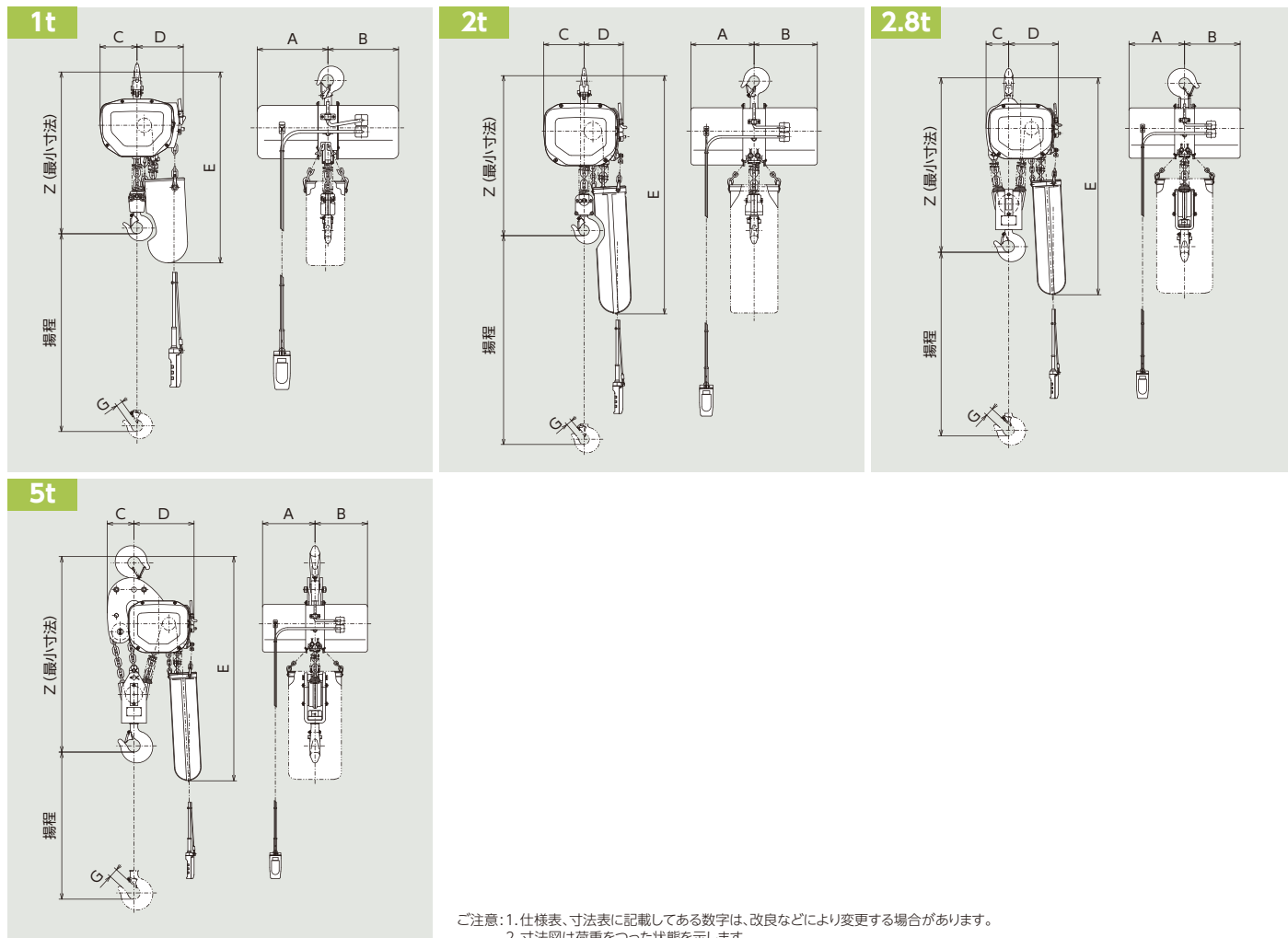

ご注意: 1.仕様表、寸法表に記載してある数字は、改良などにより変更する場合があります。  
2.寸法図は荷重をついた状態を示します。

### 一速形

巻上部形式	1FH	2FH	2.8FH	5FH	
定格荷重	1t	2t	2.8t	5t	
概略寸法(mm)	Z	540	670	830	1,020
	A	250		280	
	B	250		280	
	C	135	175	120	145
	D		170	245	330
	E	680	1,060	1,100	1,305
概略質量(kg)	47	87	113	152	

### 二重速形

巻上部形式	2FNH	2.8FNH	5FNH	
定格荷重	2t	2.8t	5t	
概略寸法(mm)	Z	680	830	1,020
	A		280	
	B		330	
	C	175	120	145
	D	170	245	330
	E	1,060	1,100	1,305
概略質量(kg)	102	128	167	

ご注意: 形式にHの付いた場合の値は揚程6mの場合を示します。E寸法は揚程が変わると異なりますのでお問い合わせください。



# ET<sub>2</sub>形電動トロリ付きモートルブロック

## ■ 寸法図・寸法表

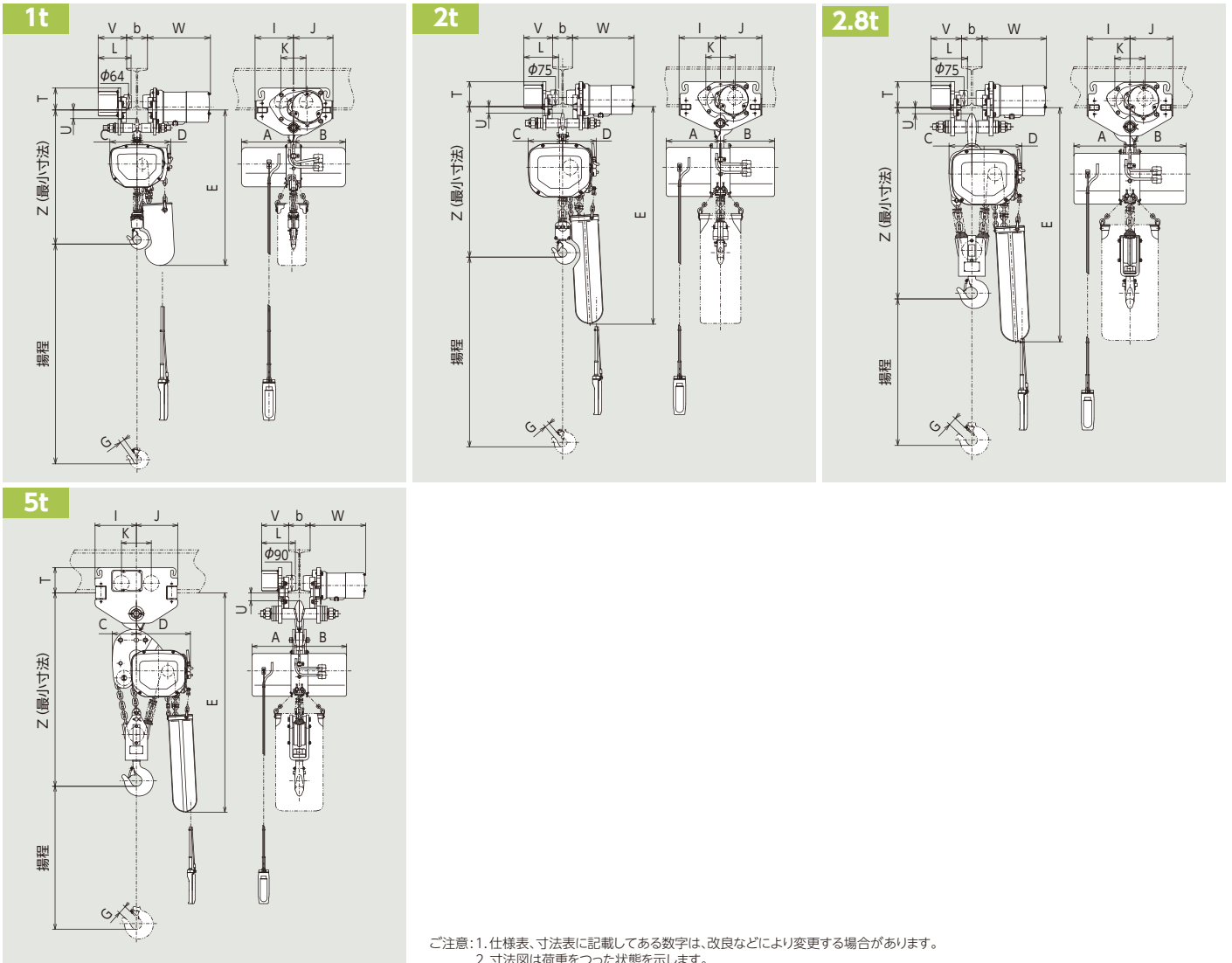

ご注意: 1. 仕様表、寸法表に記載してある数字は、改良などにより変更する場合があります。  
2. 寸法図は荷重をついた状態を示します。

巻上部形式	1FH	2FH	2FNH	2.8FH	2.8FNH	5FH	5FNH	
トロリ部形式	1ET <sub>2</sub>	2ET <sub>2</sub>		3ET <sub>2</sub>		5ET <sub>2</sub>		
定格荷重	1t	2t		2.8t		5t		
概略寸法 (mm)	Z	610	731	736	892		1,112	
	A	250		280				
	B	250	280	330	280	330	280	330
	C	135	175		120		145	
	D	170		245				330
	E	750	1,125		1,185		1,410	
	G	23	26		42		48	
	I	185			210		240	
	J	190			210		240	
	K	120			148		173	
	L	160	175		178		195	
	T	110			140		156	
	U	38	18		16		34	
	V	137	146		149		156	
W	303	313		316		323		
最小屈曲半径 (m)	1.5	1.8		2.0		3.0		
適用ビーム寸法 b (mm) ( )内は厚み	75(9.5)		100(10)		125(12.5)		125(12.5)	
	100(10)		125(12.5)		150(22)		150(22)	
	125(12.5)		150(22)				175(20)	
概略質量 (kg)	81	134	149	175	190	238	253	

ご注意: 1. Z・E・T・U寸法は適用ビーム幅のうち最大ビーム幅の場合を示しています。ビーム厚みにより若干変わりますのでご注意ください。  
2. 高揚程記号Hの付いた機種は質量は揚程6mの場合を示します。揚程が変わると質量が異なりますのでお問い合わせください。  
3. つり上げ荷重は上表の定格荷重にP.43に記載のロードブロック質量を加えてください。

# ST<sub>2</sub>形電動トロリ付きモートルブロック

## ■ 寸法図・寸法表

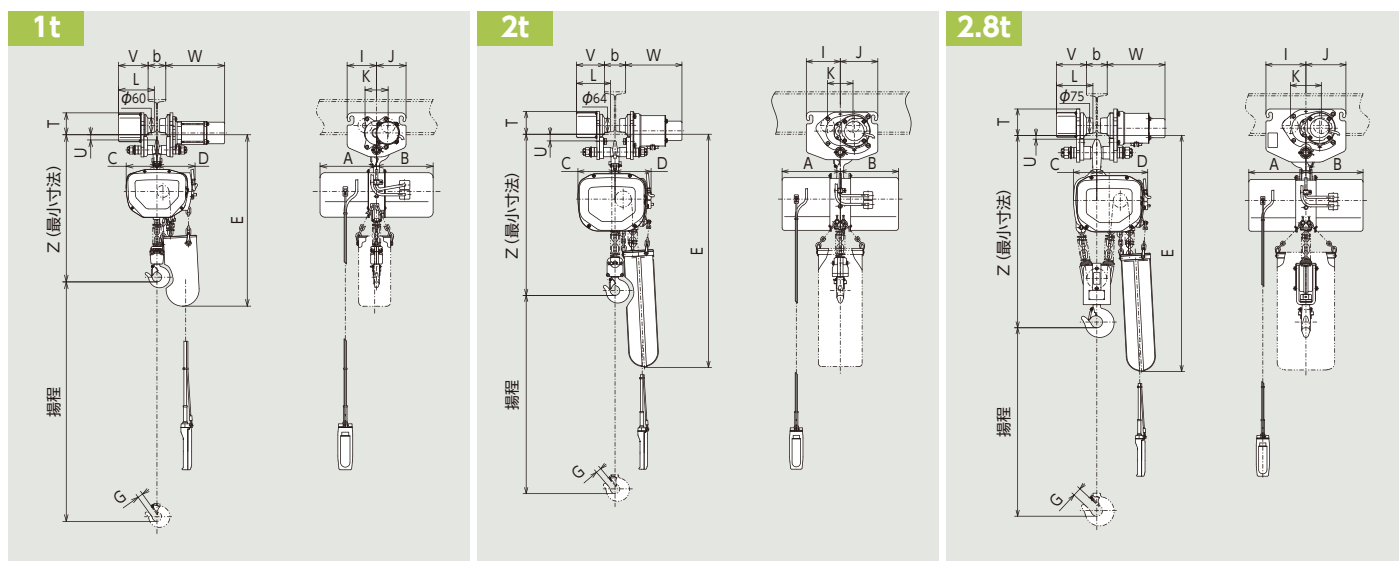

巻上部形式	1FH	2FH	2FNH	2.8FH	2.8FNH	
トロリ部形式	1ST <sub>2</sub>	2ST <sub>2</sub>		3ST <sub>2</sub>		
定格荷重	1t	2t		2.8t		
概略寸法 (mm)	Z	582	715		872	
	A	250	280			
	B	250	280	330	280	330
	C	135	175		120	
	D	170		245		
	E	725	1,115		1,165	
	G	23	26		42	
	I	125	160		192	
	J	125	177		192	
	K	98	120		148	
	L	156	163		180	
	T	101	119		140	
U	18	19		5		
V	130	135		145		
W	255	270		280		
最小屈曲半径 (m)	1.8	2.5		3.0		
適用ビーム寸法 b (mm) ( )内は厚み	75(7.5)		100(10)			
	100(10)		125(12.5)			
	125(12.5)		150(22)			
概略質量 (kg)	70	124	139	161	176	

ご注意: 1. Z・E・T・U寸法は適用ビーム幅のうち最大ビーム幅の場合を示しています。ビーム厚みにより若干変わりますのでご注意ください。  
 2. 高揚程記号Hの付いた機種の質量は揚程6mの場合を示します。揚程が変わると質量が異なりますのでお問い合わせください。  
 3. つり上げ荷重は上表の定格荷重にP.43に記載のロードブロック質量を加えてください。

## ■ 電動トロリ部仕様表

区分	ET <sub>2</sub> シリーズ				ST <sub>2</sub> シリーズ		
	1ET <sub>2</sub>	2ET <sub>2</sub>	3ET <sub>2</sub>	5ET <sub>2</sub>	1ST <sub>2</sub>	2ST <sub>2</sub>	3ST <sub>2</sub>
最大適用荷重	1t	2t	2.8t	5t	1t	2t	2.8t
横行速度 (m/s)	0.35(21) 半速形:0.175(10.5)				0.35(21)		
	0.417(25) 半速形:0.208(12.5)				0.417(25)		
横行モータ (kW)	50Hz	0.27(0.14)		0.6(0.3)	0.14	0.27	0.4
	60Hz	0.32(0.16)		0.7(0.35)	0.17	0.32	0.48
極数	2(4)				2		
電源	三相 200V 50/60Hz、220V 60Hz				三相 200V 50/60Hz、220V 60Hz		
定格電流(概略) (A)	1.6(2.2)		3.5(3.2)		1.6	2.7	2.5
反復定格	25%ED、150回/h						
適用ビーム幅 (mm)	75	100	100	125	75	100	100
	100	125	125	150	100	125	125
	125	150	150	175	125	150	150

ご注意: 1. 適用ビーム幅の [ ] は出荷時の大きさを示します。適用ビームはI形鋼とし、下記のサイズを標準としております。  
 150×75×5.5 200×100×7 250×125×7.5 300×150×11.5 450×175×11  
 2. 1~5ET<sub>2</sub>形はH形鋼にも使用できます。  
 3. 電源別の定格電流値はP.43の「電流値一覧表」をご覧ください。  
 4. 横行速度の( )内はm/min換算値を、[ ]内は半速仕様の場合を示します。



# 鎖動トロリ付き(BC付き)モートルブロック

★鎖動トロリ付きモートルブロックは、荷が比較的軽く、移動距離がそれほど長くない作業に適しています。

## ■ 寸法図・寸法表

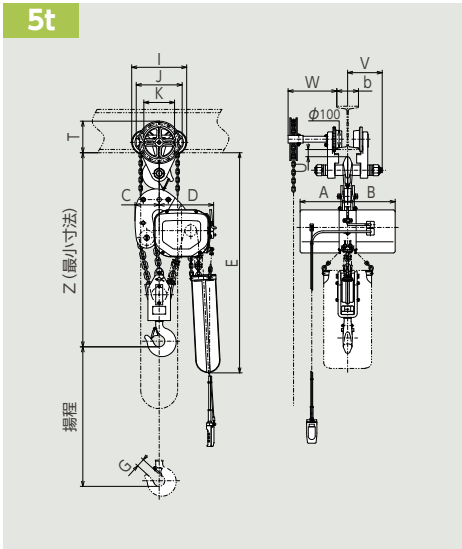
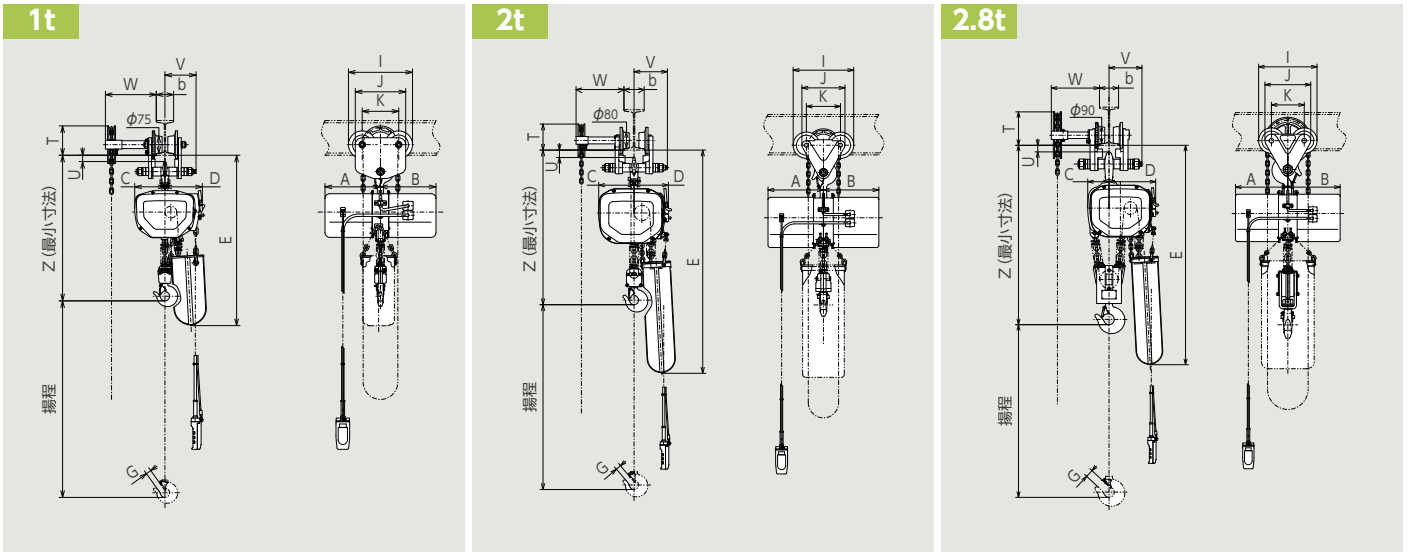

ご注意: 1. 仕様表、寸法表に記載してある数字は、改良などにより変更する場合があります。  
2. 寸法図は荷重をついた状態を示します。

巻上部形式	1FH	2FH	2FNH	2.8FH	2.8FNH	5FH	5FNH	
トロリ部形式	1BCH	2BCH		3BCH		5BCH		
定格荷重	1t	2t		2.8t		5t		
概略寸法 (mm)	Z	595	717		896		1,105	
	A	250			280			
	B	250	280	330	280	330	280	330
	C	135	175		120		145	
	D	170	170		245		330	
	E	740	1,130		1,180		1,405	
	G	23	26		42		48	
	I	277	300		306		319	
	J	218	213		240		262	
	K	158	169		172		177.2	
	L	-	-		-		-	
	T	131	143		191		194	
	U	23	22		21		30	
	V	135	165		173		200	
W	220	236		252		284		
最小屈曲半径 (m)	1.2			1.5		2.4		
適用ビーム寸法 b (mm) ( )内は厚み	75(9.5)				100(10)		125(12.5)	
	100(10)				125(12.5)		150(22)	
	125(12.5)				150(22)		175(20)	
概略質量 (kg)	71	114	129	157	172	208	223	

ご注意: 1. Z・E・T・U寸法は適用ビーム幅のうち最大ビーム幅の場合を示しています。ビーム厚みにより若干変わりますのでご注意ください。  
2. 高揚程記号Hの付いた機種は揚程6mの場合を示します。揚程が変わると質量が異なりますのでお問い合わせください。  
3. つり上げ荷重は上表の定格荷重にP.43に記載のロードブロック質量を加えてください。



# 手押しトロリ付き (BP付き) モートルブロック

★手押しトロリ付きモートルブロックは、荷が比較的軽く、移動距離が短い仕事に適しています。

## ■ 寸法図・寸法表

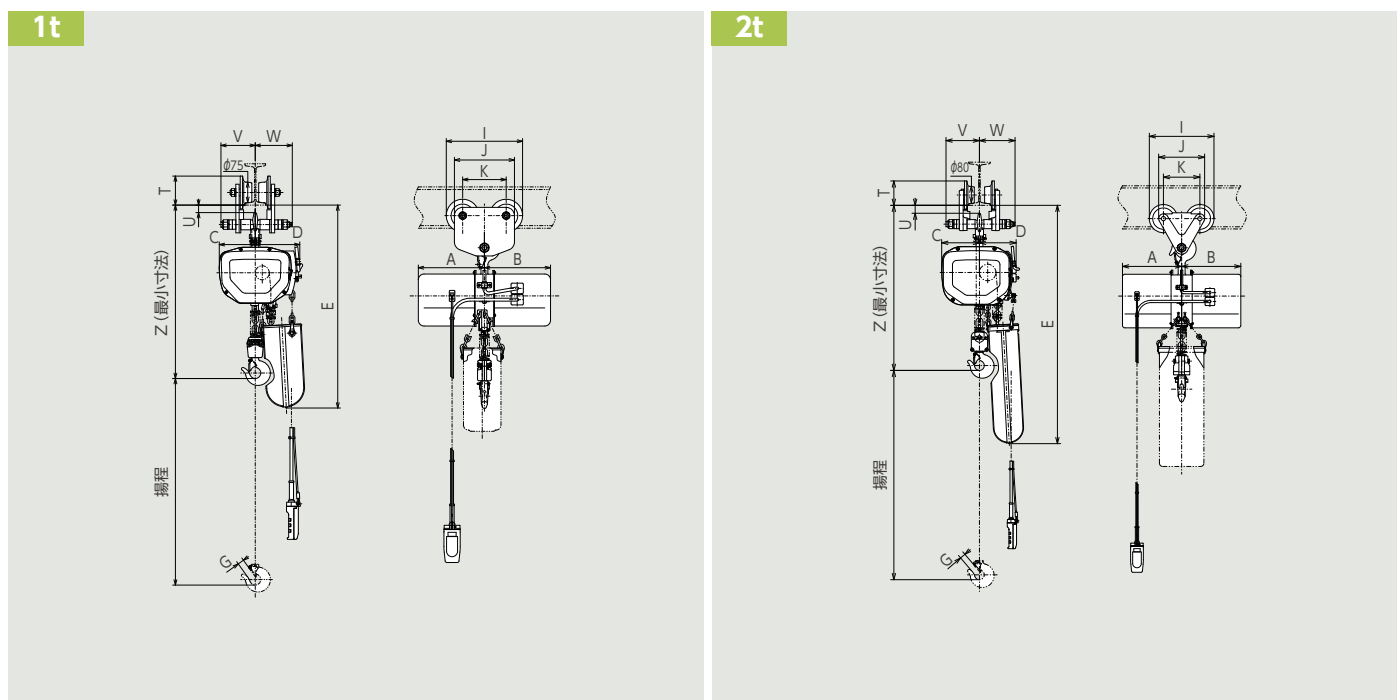

巻上部形式	1FH		2FH		2FNH	
トロリ部形式	1BP				2BP	
定格荷重	1t				2t	
概略寸法 (mm)	Z	595			717	
	A	250			280	
	B	250		280		330
	C	135			175	
	D			170		
	E	740			1,130	
	G	23			26	
	I	277			300	
	J	218			213	
	K	158			169	
	L			-		
	T	110			128	
	U	23			22	
V	125			155		
W	135			165		
最小屈曲半径 (m)	1.2				1.5	
適用ビーム寸法 b (mm) ( )内は厚み	75(9.5)				100(10)	
	100(10)				125(12.5)	
	125(12.5)				150(22)	
概略質量 (kg)	62		104		119	

ご注意: 1. Z-E-T-U寸法は適用ビーム幅のうち最大ビーム幅の場合を示しています。ビーム厚みにより若干変わりますのでご注意ください。  
 2. 高揚程記号Hの付いた機種の質量は揚程6mの場合を示します。揚程が変わると質量が異なりますのでお問い合わせください。  
 3. つり上げ荷重は上表の定格荷重にP.43に記載のロードブロック質量を加えてください。

## ■ 鎖動トロリ、手押しトロリ仕様表

区分	鎖動トロリ				手押しトロリ	
	1BC(H)	2BC(H)	3BCH	5BCH	1BP	2BP
最大適用荷重	1t	2t	2.8t	5t	1t	2t
標準揚程(m)	3-6		6		-	
最小屈曲半径(m)	1.2		1.5	2.4	1.2	1.5
適用ビーム幅 (mm)	75	100		125	75	100
	100	125		150	100	125
	125	150		175	125	150

ご注意: 適用ビーム幅の   は出荷時の大きさを示します。  
 ●横行は鎖動または手押しトロリを用い、走行を電動で行う方式のクレーンとする場合は、4PB(H)-C、4PBN(H)-C形配線ユニット(P.35に掲載)をお買い求めください。

# E series **mini**

単相、三相そろって  
軽作業に適しています。  
単相は家庭用電源でも  
使用できます。

軽作業に手軽に使えるモートルブロックとして誕生した日立ミニモートルブロック《力じまん》。軽量・小形で取り扱いが容易。しかもこれまでにないお求めやすさ。幅広い軽作業にご活用いただけます。



**小形・軽量で持運びがラクです。**  
小形のうえ質量も約17kg(1/4E1)と軽く、使用場所への移動が容易。小回りの効く働き者として活躍します。

**静かな運転音です。**  
特殊ギヤ(ヘリカルギヤ)使用で騒音レベルが一段と低下。音質もソフトです。

**軽作業にマッチした  
巻上げスピードです。**  
巻上げスピードは軽作業に適したスピード。操作もボタンを押すだけなので容易です。

**お求めやすい経済価格です。**  
一般のモートルブロックに比べ、お求めやすくなっています。

**パワーチェーンの採用で  
安全性にすぐれています。**  
高度な技術と豊富な経験をもとに開発された日立パワーチェーンを採用。表面硬度が高い、芯部はねばり強い耐磨耗性、じん性にすぐれたチェーンです。

**電動トロリとの  
組み合わせも可能です。**  
単相100V用については下記の電動トロリ付きも製作いたします。  
形式:1STS、横行速度 14/17m/min

一般のご家庭でも使える  
単相100Vのほか、  
ご使用条件に合わせて選べる  
豊富な機種構成です。  
単相・三相、定格荷重、揚程など用途に応じてお選びいただけます。

機種早見表

定格 荷重	電 源		揚 程	
	単相 (100V)	三相 (200V)	3m	6m
150kg	○	○	○	○
250kg	○	○	○	○
450kg	○	○	○	○
900kg	○	○	○	○



- 電源設備のない屋外の土木工事業や林野作業では、エンジン発電機とも組み合わせてご利用できます。
- 特殊な用途でのご使用には、メッキチェーンもあります。ご要望の際は別途ご注文ください。
- 屋外でもご使用になるお客さまには、保護カバーも用意しております。  
(部品コード812263)

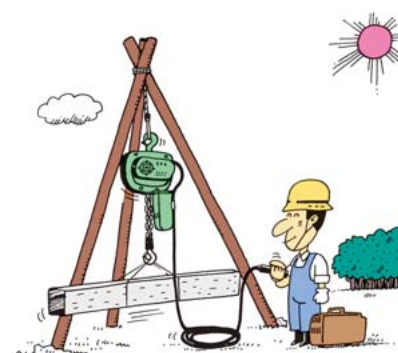

## 懸垂形(固定式)

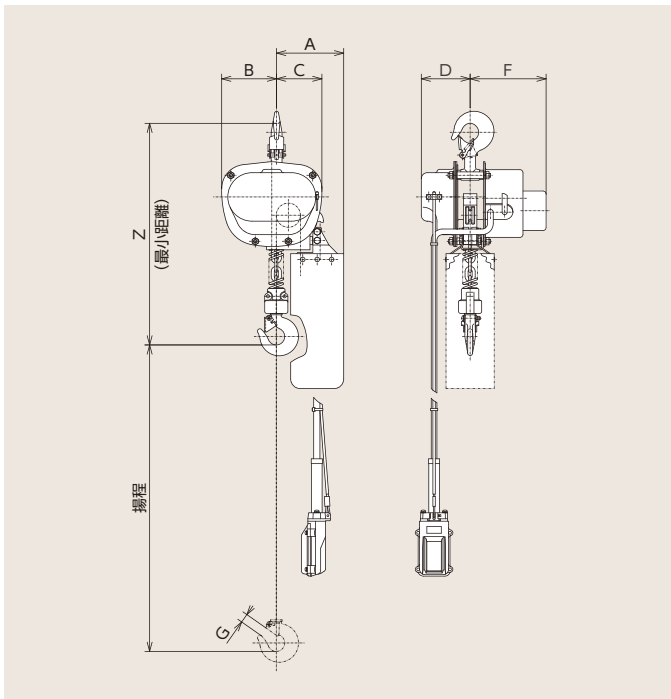

## 手押しトリ付き(EP付き)

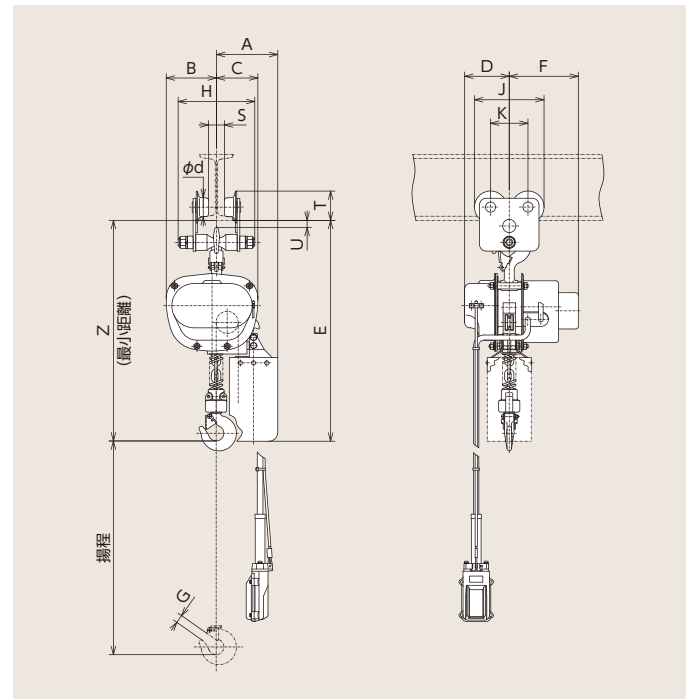

### 仕様表

形式	単相				三相				
	1/6E(H)1	1/4E(H)1	1/2E(H)1	0.9E(H)1	1/6E(H)2	1/4E(H)2	1/2E(H)2	0.9E(H)2	
定格荷重	150kg	250kg	450kg	900kg	150kg	250kg	450kg	900kg	
揚程(m)	3(6)								
巻上速度(m/s)	0.083(5)		0.05(3)		0.025(1.5)		0.083(5)		
	0.093(5.6)		0.057(3.4)		0.028(1.7)		0.093(5.6)		
巻上モータ(kW)	0.14		0.25		0.14		0.42		
	0.17		0.3		0.17		0.5		
極数	2				2				
電源	単相 100V 50/60Hz				三相 200V 50/60Hz				
定格電流(概略)(A)	4		7		1.5		2.6		
リンクチェーン(径×ピッチ×掛数)	φ6.3×19.1×1		φ6.3×19.1×2		φ6.3×19.1×1		φ6.3×19.1×2		
操作方式	床上押ボタン操作				床上押ボタン操作				
操作回路電圧(V)	100				200				
反復定格	20%ED、120回/h								
概略質量(kg)	懸垂形	17(20)	17(21)	21(24)	27(35)	19(23)	19(23)	21(25)	33(41)
	手押しトリ付き	21(24)	21(25)	27(30)	33(41)	23(27)	23(27)	27(31)	39(47)

ご注意: 1. 巻上速度の( )内はm/min換算値を、質量の( )内は揚程6mの場合を示します。  
 2. つり上げ荷重は上表の定格荷重にP.43に記載のロードブロック質量を加えてください。  
 3. 電源別の定格電流値はP.43の「電流値一覧表」をご覧ください。

### 懸垂形寸法

(単位:mm)

記号	形式	1/6E(H)1	1/6E(H)2	1/2E(H)1	1/2E(H)2	0.9E(H)1	0.9E(H)2	
		1/4E(H)1	1/4E(H)2					
Z		460	475	460	475	656		
A		140				177		
B		115				98		
C		95				132		
D		105						
E		480(570)				615(750)		
F		160	205					
G		19				23		

ご注意: 1. 使用Iビーム太枠内は出荷時の大きさです。  
 2. 図は定格荷重をついた状態を示し、荷重が少ない場合や、無負荷の場合は多少傾きますのでご注意ください。  
 3. 詳細な形状寸法が必要な場合は別途ご要求ください。  
 4. 電源別の定格電流値は、P.43の「電流値一覧表」をご覧ください。  
 5. つり上げ荷重は上表の定格荷重にP.43に記載のロードブロック質量を加えてください。

### 手押しトリ付き寸法表

巻上部形式		1/6E(H)1	1/6E(H)2	1/4E(H)1	1/4E(H)2	1/2E(H)1	1/2E(H)2	0.9E(H)1	0.9E(H)2	
トリ部形式		1/4EP				0.9EP				
概略寸法(mm)	A	140				177				
	B	115				98				
	C	95				132				
	D	105								
	E	525(615)				655(790)				
	F	160	205	160	205	205				
	G	19				23				
	H	174				184				
	J	158				168				
	K	85								
	φd	43				53				
	Z	532	535	532	535	567		736		
	Iビーム寸法(mm)	150×75×5.5	S	36				32		
T			67				76			
U			16				9			
Z			531	534	531	534	566		735	
S			61				57			
Iビーム寸法(mm)	200×100×7	T	68				77			
		U	15				9			
		最小屈曲半径(m)					0.8			

# STS形電動トオリ付き

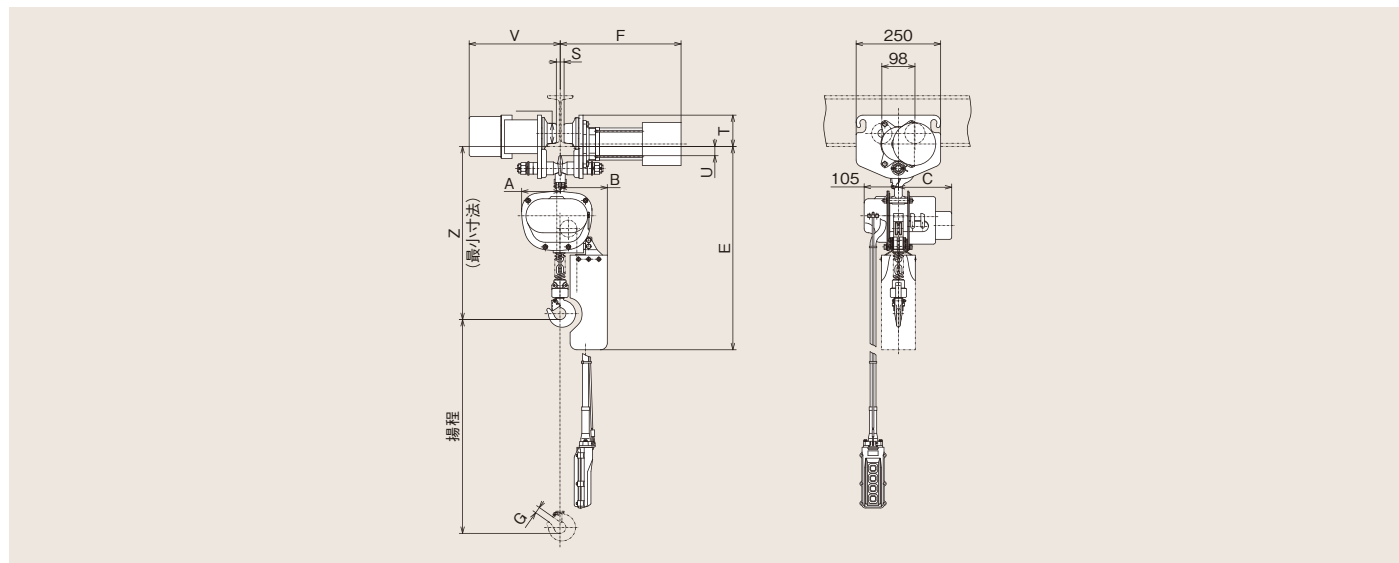

## 仕様表

巻上部形式	1/6E1	1/6EH1	1/4E1	1/4EH1	1/2E1	1/2EH1	0.9E1	0.9EH1	
トオリ部形式	1STS								
定格荷重(kg)	150kg		250kg		450kg		900kg		
揚程(m)	3	6	3	6	3	6	3	6	
巻上速度(m/s)	50Hz	0.083(5)		0.05(3)		0.025(1.5)		0.028(1.7)	
	60Hz	0.093(5.6)		0.057(3.4)				0.028(1.7)	
巻上モータ(kW)	50Hz	0.14				0.25			
	60Hz	0.17				0.3			
極数	2								
電源	単相 100V 50/60Hz								
操作回路電圧(V)	100								
反復定格	20%ED、120回/h								
チェーン	掛数	1						2	
	径	φ6.3						φ6.3	
ピッチ	19.1						19.1		
横行速度(m/s)	50Hz					0.233(14)			
	60Hz					0.283(17)			
横行モータ(kW)	50Hz					0.14			
	60Hz					0.17			
極数	4								
概略質量(kg)	46	49	46	49	50	53	55	63	

ご注意: 1. 巻上速度・横行速度の( )内はm/min換算値を示します。  
 2. つり上げ荷重は上表の定格荷重にP.43に記載のロードブロック質量を加えてください。  
 3. 本体・トオリ・押ボタンの組み合わせでの対応となります。

## 電動トオリ付き寸法表

巻上部形式	1/6E1	1/6EH1	1/4E1	1/4EH1	1/2E1	1/2EH1	0.9E1	0.9EH1	
トオリ部形式	1STS								
寸法(mm)	A							98	
	B							177	
	C	160				205		205	
	E	520	612	520	612	520	612	669	804
	G							23	
	S							23	
	T							98	
Iビーム寸法(mm)	150×75×5.5							18	
	U							17	
	F							365	
	V							282	
	Z							715	
	S							48	
	T							98	
200×100×7	U							17	
	F							365	
	V							282	
	Z							715	
	S							73	
	T							101	
	U							15	
250×125×7.5	F							378	
	V							295	
	Z							713	
	S							73	
	T							101	
最小屈曲半径(m)					1.8				

ご注意: 1. 電動トオリ付きは、注文生産品です。  
 2. Iビーム寸法は、ご指定により調整して出荷いたします。



## ■無線ユニット (WT2) の特長

### ① 日立モートルブロック専用設計

⇒日立モートルブロックに直接ユニットを取り付け、付属の電源・操作ケーブルを接続することで容易に無線化が可能! (後付け可)

### ② 2.4GHz無線周波数帯を採用

⇒無線到達距離 約70m (障害物無しの場合)  
また、周波数ホッピング方式※によって混信/妨害の影響を受けにくい!

※複数チャンネルを移動しながら通信する方式

### ③ 主電源開閉器を標準搭載

⇒無線ユニット内に主電源開閉器を標準搭載!  
送信機電源「切」/通信が切断されている時は、モートルブロックへの電源供給を遮断し、安全面に配慮!

### ④ 二重速形モートルブロックに対応

⇒高速/低速切替え出力を追加し、二重速形 (S、F、L) に対応  
運転中に「入/低」ボタンを押すことで、高速/低速モードの切り替えが可能!

※電源「入」時、最初は高速モードから開始します  
※電動トオリを除く

## ■ 電気配線ブロック図

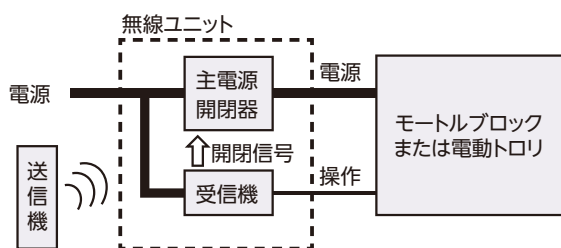

## ■ 無線ユニット寸法図

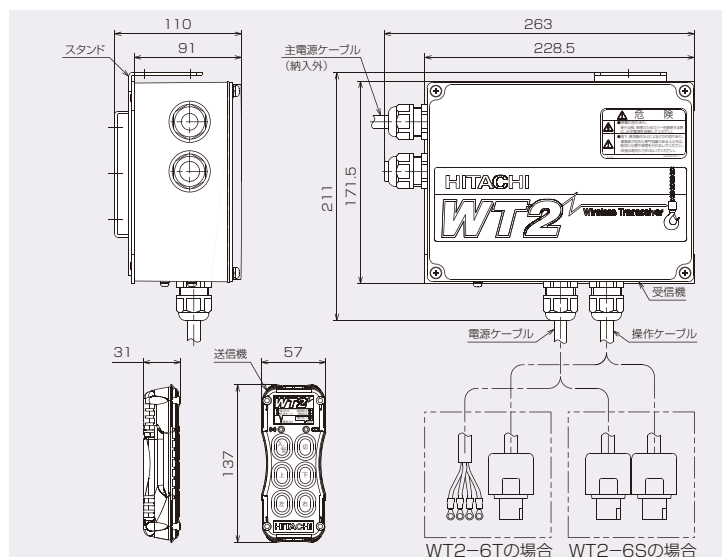

## ■ 製品ラインアップ

WT 2 - 6 T: 電動トオリ付き (上下左右操作) に適用の場合  
 WT 2 - 6 S: 懸垂形 (上下のみ操作) に適用の場合  
 ※ 予備送信機付きの場合、形式末尾に「(2)」が付きます

## ■ 適用範囲 (定格荷重5t以下)

項目	範囲	
電源電圧 (3相)	200V 50/60Hz、220V/60Hz	
操作電圧 (AC)	24V、200/220V	
機種	モートルブロック	S、F、Lシリーズ(一速/二重速)
	電動トオリ	ET、STシリーズ(一速のみ)※

※二重速形電動トオリについては、別途お問い合わせください。

## ■ 仕様表

	項目	仕様
共通	適用規格	ARIB STD-T66準拠
	無線周波数帯	2.4GHz帯 (2.403 ~ 2.479GHz)
	伝送方式	周波数ホッピング方式
	伝送速度	250[kbps]
	応答時間	100[ms]以内
送信機	安全性 (非通信時)	電源ライン+操作リモコン遮断
	送信電力	1.4[mW]
	操作スイッチ (6点)	入/低、切、上、下、左、右
	連続使用時間	連続約100時間 (アルカリ単3乾電池×1本)
受信機	概略質量	130[g]
	保護等級	IP65
	消費電力	10[VA]以下
	操作出力 (5点)	高速、上、下、左、右
	概略質量	3[kg]※スタンド、ケーブル含む
	保護等級	IP55
ケーブル長さ	WT2-6T	電源:約1.4[m]、操作:約1.2[m]
	WT2-6S	電源:約0.4[m]、操作:約0.3[m]

## ■ 主な付属品

送信機保護カバー、送信機用ストラップ、送信機用アルカリ単3乾電池 (1本)、送信機用操作名称シール (下記)  
 受信機用取付けスタンド、受信機と本体/トオリ間の渡りケーブル。 ※ 給電ケーブルは付属していません。



送信機用操作名称シール

本装置は警報用スイッチを備えていないため走行クレーンには使用できません。懸垂形およびテルハ用でご使用ください。

クレーン構造規格 (労働安全衛生法)

(走行クレーンの警報装置)

第30条 走行クレーン (床上で運転し、かつ、当該運転をする者がクレーンの走行とともに移動する方式のクレーン及び人力で走行するクレーンを除く。) は、電鈴、ブザー等の警報装置を備えるものでなければならない。



# クレーン用配線ユニット

## ■ 4点押ボタン式クレーン用配線ユニット

- クレーン用電磁スイッチと巻上げ本体を接続するための配線ユニットです。
- 巻上げ本体に取り付けるだけで簡単に接続ができます。
- 日立独自の保護ワイヤー体型の操作ケーブルを採用し、操作性、耐久性にすぐれています。
- 押ボタンは強化プラスチック製の防滴形。
- 押ボタンケーブルは、ワンタッチコンセントを採用。容易に接続ができます。

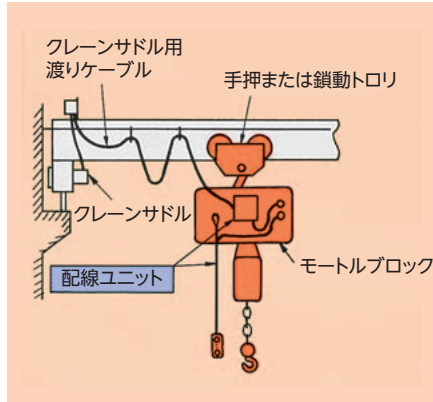

### ■ 仕様表

本製品は、モートルブロックをクレーンサドルと組み合わせ、手動横行(手押または鎖動トオリ)、電動走行の4点押ボタン式クレーンとして使用する場合は配線ユニットです。

#### 一速形用

形 式	4PB-C	4PBH-C
揚 程	3m	6m
概 略 質 量	3kg	3.5kg

#### 二速形用

形 式	4PBN-C	4PBNH-C
揚 程	3m	6m
概 略 質 量	3.5kg	4kg

## ■ クレーン用ケース付き電磁スイッチユニット

- 日立モートルブロック(電動トオリ付き)をクレーンガーダシステムに使用の際の、ガーダ操作(24V)用ケース付き電磁スイッチユニットです。(日立クレーンサドルTLU、TH5-56まで適用。)
- ガーダシステムの任意の場所に取り付け、電源ケーブル、ガーダ用およびトオリ用渡りケーブルを端子台にて接続します。

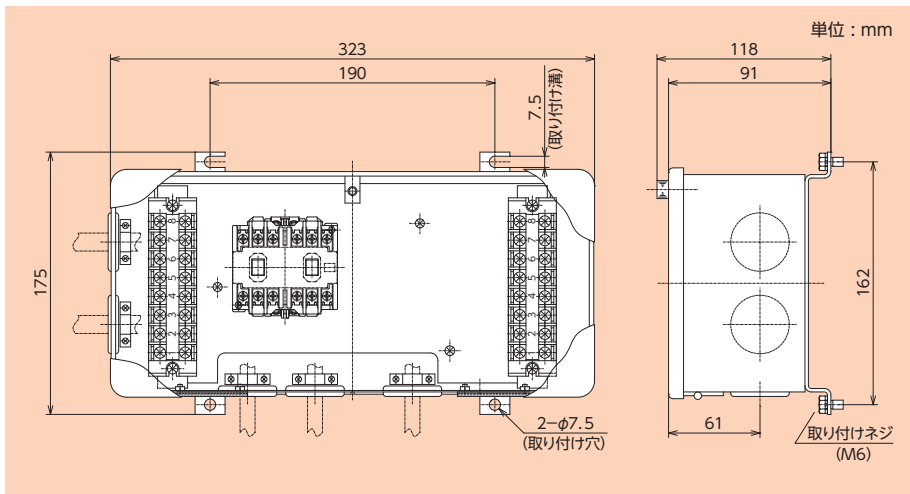
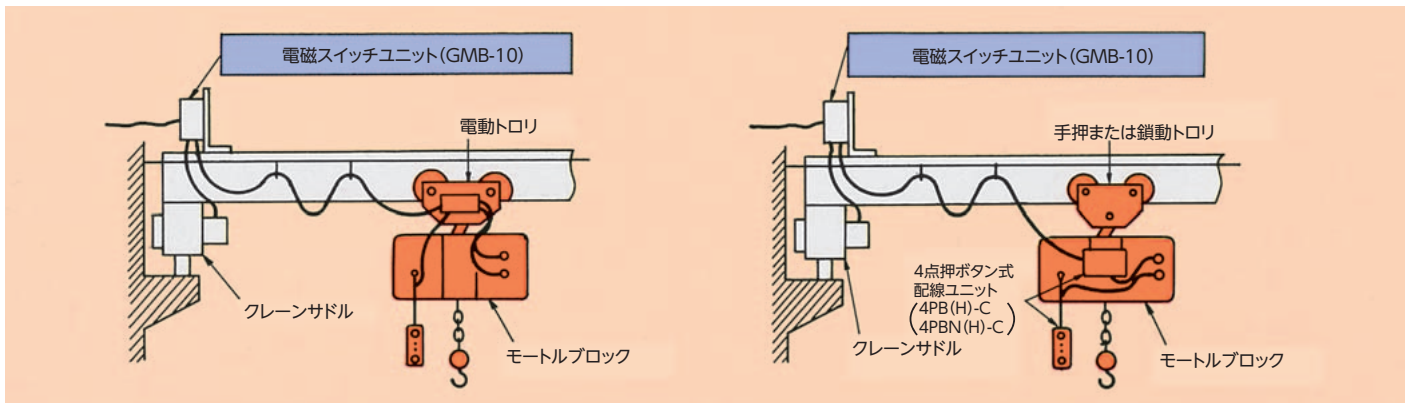

### ■ 仕様表

形 式	GMB-10	
電 磁 ス イ ャ ッ ッ	タ イ プ	HMU-12
	操 作 電 圧	24V
	電 流 容 量	10A
概 略 質 量	4kg	

## ■ 6点押ボタンシステムについて

日立モートルブロック(電動トオリ付き)をクレーンガーダシステムに用いご使用していただく場合、クレーンガーダ操作回路の電圧も24Vとする回路構成となっております。したがって、クレーンガーダ操作用電磁スイッチには24Vの電磁スイッチをご使用ください。なお、24V用電磁スイッチとしては、つぎのようなものがありますのでご利用ください。

### ■ ケースなし電磁スイッチ

部 品 名	HMU12 電磁スイッチ	HMU20 電磁スイッチ
電流容量(A)	10	20
部品コード	813515	813385



## 専用モートルブロック

### 日立 二点つり形 モートルブロック

日立二点つり形モートルブロックは、同スプロケット軸に2本のチェーン巻取部を設けた2チェーン・2フック方式。1モータ駆動ですから、荷の水平を保持して巻上げることができます。長尺物で2点をつらなければならないもの、荷の水平度を要求される荷役作業に適しています。

つりピッチ(E)の公称値と実寸法の関係は下表のとおりです。

(mm)

基本本体 公称ピッチ	1t	2t	基本本体 公称ピッチ	1t	2t	基本本体 公称ピッチ	1t	2t
500	507	503	1,050	1,046	1,061	1,600	1,614	1,606
550	553	566	1,100	1,090	1,122	1,650	1,654	1,667
600	600	629	1,150	1,168	1,122	1,700	1,695	1,727
650	637	629	1,200	1,209	1,183	1,750	1,736	1,727
700	719	693	1,250	1,250	1,244	1,800	1,800	1,800
750	760	755	1,300	1,290	1,304	1,850	1,857	1,850
800	800	816	1,350	1,330	1,364	1,900	1,897	1,908
850	842	877	1,400	1,411	1,425	1,950	1,938	1,970
900	883	877	1,450	1,450	1,425	2,000	1,980	1,970
950	964	980	1,500	1,500	1,500			
1,000	1,005	1,000	1,550	1,533	1,546			

### ■ 寸法図・寸法表

#### 懸垂形

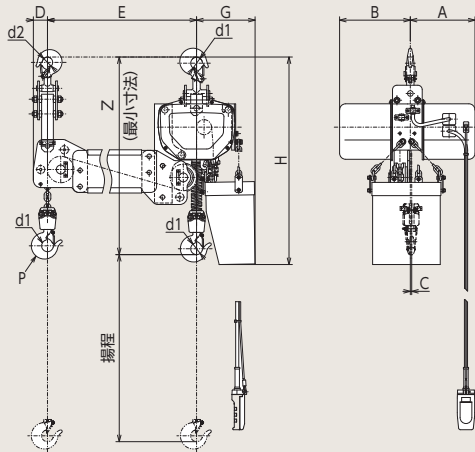

#### 電動トオリ付き

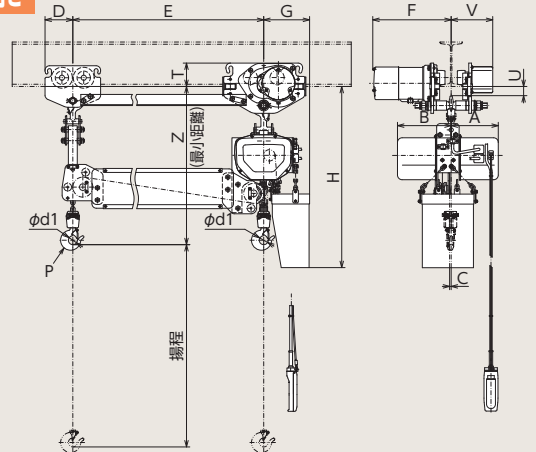

機種 (本体部)	1/4SHT	1/2SHT	1SHT	1FHT	2FHT	
寸法 (mm)	A	212		246	286	
	B	252		286	339	
	C	5		5	6	
	D	125 (48)		125 (48)	125 (61)	
	φd1	40		40	45	
	φd2	35.5		35.5	40	
	E	上表1t参照		上表2t参照		
	F	366		366	388	
	G	200		200	300	
	V	199		199	221	
電動トオリ付き	T	110		110	140	
	U	22		22	9	
	H	840		840	985	
	Z	741		741	865	
懸垂	H	765		765	925	
	Z	672		672	810	
	Z	75		75	100	
適用Iビーム幅 (mm)		100		100	125	
		125		125	150	

ご注意: 1. 適用Iビーム幅の      は出荷時の大きさを示します。 2. U・T・H・Z寸法は適用Iビーム幅のうち最大Iビーム幅の場合を示しています。Iビーム厚みにより若干変わりますのでご注意ください。

### ■ 基本仕様表

機種 (本体部)	1/4SHT	1/2SHT	1SHT	1FHT	2FHT
定格荷重	125kg×2	250kg×2	500kg×2	500kg×2	1t×2
標準揚程 (m)	6				
巻上速度 (m/s)	50Hz	0.153 (9.2)	0.118 (7.1)	0.077 (4.6)	0.118 (7.1)
	60Hz	0.183 (11)	0.142 (8.5)	0.092 (5.5)	0.142 (8.5)
横行速度 (m/s)	50Hz	0.175 (10.5)			
	60Hz	0.208 (12.5)			
巻上モータ (kW)	50Hz	0.4	0.65	0.8	1.3
	60Hz	0.5	0.8	1.0	1.6
	極数	2			
横行モータ (kW)	50Hz	0.14			
	60Hz	0.16			
	極数	4			
リンクチェーン (径×掛数)	φ7.1×2				φ10×2

ご注意: 1. 巻上速度、横行速度の( )内はm/min換算値を示します。

2. 横行は直線Iビームのみでご使用ください。曲線用も製作いたしますのでご相談ください。

3. 下フックP側には常時負荷を掛けておく必要がありますので、専用つり具を使用しない場合は、その旨ご連絡ください。

4. つりピッチ(E寸法)の標準受注寸法は上表通りといたします。その他の寸法の場合は、ご相談ください。

# 専用モートルブロック

## 日立 **ダブルチェーン式** モートルブロック

日立ダブルチェーン式モートルブロックは、1つのフックを2本のチェーンで巻取る方式のモートルブロックで、特に安全性を重視する作業などにおすすめします。

### ■ 特長

- 万一1本のチェーンが切れても他方で保持。
- 2本のチェーンで巻取るためチェーンの長寿命化がはかれます。

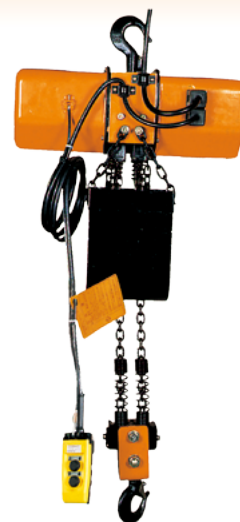

### ■ 懸垂形寸法図

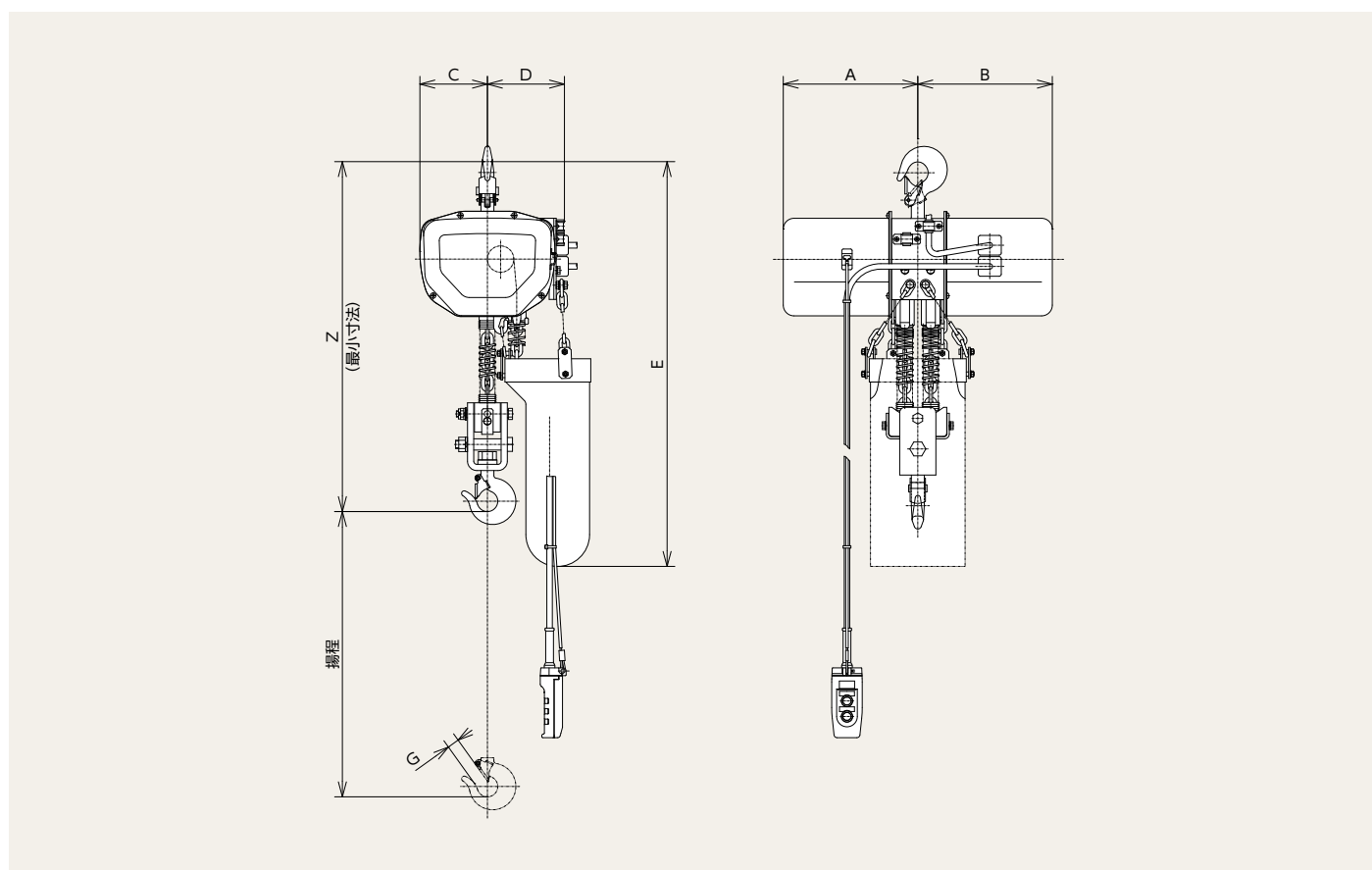

### ■ 基本仕様表・寸法表

形 式	1FHW		2FHW	
揚 程 (m)	6			
巻 上 速 度 (m/s)	50Hz	0.118(7.1)	0.113(6.8)	
	60Hz	0.142(8.5)	0.137(8.2)	
電 源	三相 200V 50/60Hz、220V 60Hz			
操作回路電圧 (V)	24			
リ ン ク チ ェ ー ン	線径	φ7.1	φ10	
	掛数	2	2	
主 要 寸 法 (mm)	Z	670	790	
	A	266	315	
	B	266	315	
	C	135	185	
	D	170	170	
	E	790	850	
	G	23	26	

ご注意: 巻上速度の( )内はm/min換算値を示します。



## 日立インバータ搭載形モートルブロック

日立インバータ搭載形モートルブロックは、高速/微速の切り替え運転が可能で、精密機械などの搬出入、型合わせなど、高精度の位置合わせの必要な作業に威力を発揮します。

### ■ 寸法図

1t

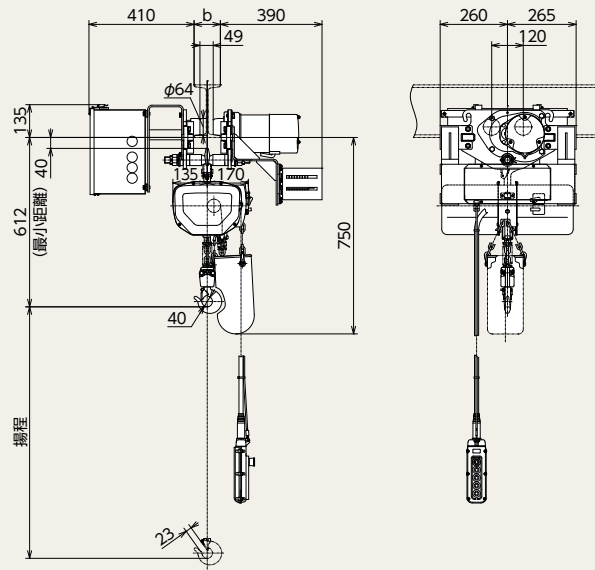

### ■ 基本仕様表

形 式	巻上部	1FHV	
	横行部	1ETV <sub>2</sub>	
定 格 荷 重(t)		1	
標 準 揚 程(m)		6	
巻 上	速 度 (m/s)	高速 0.142(8.5)	
		低速 0.035(2.1)	
	モ ー タ (kW)	高速 1.6	
		低速 0.4	
横 行	速 度 (m/s)	高速 0.417(25)	
		低速 0.105(6.3)	
	モ ー タ (kW)	高速 0.7	
		低速 0.18	
	極数	2	
電 源		三相 200V 50/60Hz、220V 60Hz	
操 作 回 路 電 圧 (V)		24	
リンクチェーン	線径	φ7.1	
	掛数	1	
反 復 定 格	巻 上 部	高速	17%ED、50回/h
		低速	8%ED、100回/h
	横 行 部	高速	17%ED、50回/h
		低速	8%ED、100回/h
等 級		M4	
適 用 ビ ー ム 幅 (mm)		75	
		100	
		125	
操 作 方 式		押ボタン操作(非常停止ボタン付)	
		(STOP) (↑) (↓) (左) (右)	
保 護 階 級 (JIS C4035-5、C0920)		IP44	

ご注意: 1. 速度の( )内はm/min換算値を示します。

2. 適用ビーム幅の   は出荷時の大きさを示します。

# 専用モートルブロック



## 速度変更品(高速形・低速形)モートルブロック

L S F

★標準速度をより速くまたは遅くし、作業条件によりマッチした特殊スピード品も製作いたします。

### 巻上高速形

右表の値を最高速度とし、それ以下も製作いたします。

定格荷重		150kg	250kg	500kg	1t	1.5t
巻上速度 (m/s)	50Hz	0.333(20)	0.333(20)	0.333(20)	0.227(13.6)	0.138(8.3)
	60Hz	0.40(24)	0.40(24)	0.40(24)	0.273(16.4)	0.167(10)

### 巻上低速形

右表の値を最低速度とし、それ以上も製作いたします。

定格荷重		150kg	250kg	500kg	1t
巻上速度 (m/s)	50Hz	0.042(2.5)	0.042(2.5)	0.03(1.8)	0.02(1.2)
	60Hz	0.05(3.0)	0.05(3.0)	0.035(2.1)	0.023(1.4)

ご注意:ギヤ変更およびモータ極数変更方式の場合。チェーン掛数を増やす事によりさらに低速も可能ですのでご相談ください。

### 横行

#### 高速形・低速形

区分		高速形	低速形
定格荷重		~3t	~5t
横行速度 (m/s)	50Hz	0.525(31.5)	0.0108(0.65)
	60Hz	0.633(38)	0.0133(0.8)

ご注意:巻上速度・横行速度の( )内はm/min換算値を示します。

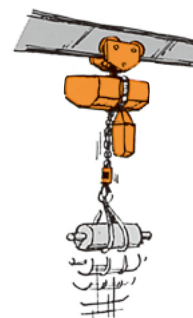

## 横行二重速電動トロリシリーズ

ETN

★特に停止精度と、能率作業を必要とする分野に適しています。

### 仕様表

トロリ部形式	1/2YETN <sub>2</sub>	1ETN <sub>2</sub>	2ETN <sub>2</sub>	3ETN <sub>2</sub>	5ETN <sub>2</sub>
適用定格荷重	~500kg	1t	2t	3t	5t
電源(三相)	200V 50/60Hz、220V 60Hz				
反復定格	20%ED、120回/h				
適用ビーム幅(mm)	75・100・125		100・125・150		125・150・175

#### ●速度比4:1の場合

横行速度 (m/s)	50Hz	0.35/0.088(21/5.3)			
	60Hz	0.417/0.105(25/6.3)			
横行モータ (kW)	50Hz	0.12/0.03	0.27/0.07		0.6/0.15
	60Hz	0.12/0.03	0.32/0.08		0.7/0.18
	極数	2/8			

#### ●速度比2:1の場合

横行速度 (m/s)	50Hz	0.35/0.175(21/10.5)			
	60Hz	0.417/0.208(25/12.5)			
横行モータ (kW)	50Hz	0.12/0.06	0.27/0.14		0.6/0.3
	60Hz	0.12/0.06	0.32/0.16		0.7/0.35
	極数	2/4			

ご注意:1.横行二重速電動トロリをご用命の際には、巻上げ本体および、走行クレーンサドルが一速形か二重速形かによって押ボタンスイッチの構成がかわりますので、この点も合わせてご連絡ください。  
2.反復定格は低速、高速の合計値を示します。  
3.横行速度の( )内はm/min換算値を示します。



## 過荷重防止装置付き(OL付き)モートルブロック

L S F

〈過荷重防止装置〉を採用した日立モートルブロックは、安全性に対する認識の高まりにおこたえできる製品です。

ご注意: 1. クレーン等構造規格第27条の「過負荷を防止するための装置」に適合。  
2. 過荷重防止装置動作後、巻下げ運転は可能です。運転開始時はいったん巻下げ押ボタンを押してください。  
3. 二重速形機種においては低速運転で過荷重防止装置が作動するように設定しております。高速運転で地切りをした場合は定格荷重以下で過荷重防止装置が作動することがあります。

### ■ 特長

- 過荷重運転を防ぐ荷役作業を実現します。
- 繰返し操作をしても、動作荷重は安定しています。
- 過大ショックを避けるよう設計されているため、機器が長持ちします。
- 機械-電気式のため、特殊電源にも対応できます。

### ■ 動作原理

減速ギヤに内蔵された検出装置の動作によって、巻上げの操作回路を遮断します。これが、日立独自の〈過荷重防止装置〉です。過荷重動作をキャッチして運転を停止するとともに、巻上げ荷重を保持します。



動作荷重: 110~140%



## UDSスイッチ付きモートルブロック

L S F

★ 上下限の停止位置を任意に設定したり、中間点などで信号を取り出せるようにモータの回転数を検出して動作するスイッチ(UDSスイッチ)を内蔵したタイプです。

★ 接点数は2~8接点可能です。

ご注意: 1. 内2接点は上下限リミットスイッチとして使用、特別指示のない場合は、上限下限とも本体内蔵リミットスイッチの約100mm手前で動作するよう調整のうえ出荷いたします。  
2. 3接点以上はの場合は2枚カム方式により接点動作範囲の調整が可能です。  
3. 製作、組立誤差の関係により50mm程度の検出誤差を見込んでください。  
4. 一方方向での検出を目的としており、巻上げ方向と巻下げ方向ではさらに検出誤差が大きくなります。

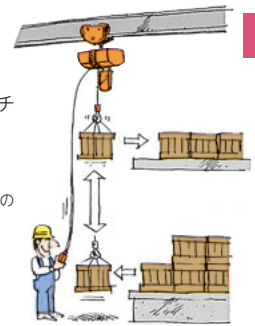

## 電源入切(ON、OFF)押ボタン付きモートルブロック

L S F

★ 操作回路電源入切方式と、主電源入切方式がありますのでご指定ください。

方 式	押 ボ タ ン 方 式	備 考
操 作 回 路 入 切	機 械 式 自 己 保 持	—
主 電 源 入 切	電 気 的 自 己 保 持	入切用コンタクトはクレーンの容量によって決めてください。



## 非常停止用押ボタン付きモートルブロック

L S F

★ 暴走防止、誤操作防止などに役立つ非常停止用押ボタンを装備したタイプです。

- 突出ボタンを上部に配置
- 非常時の赤色ボタン
- セーフティー強制開放機構 (ボタンON → 接点強制OFF)

“非常時”赤色突出ボタンを「たたく」

瞬時運転停止!



非常停止  
ボタン

# その他仕様変更品

## ■ 揚程変更 (延長)

- 標準的に下表の範囲で揚程を延長できますのでご用命ください。
- 条件によっては下表以上も可能ですのでご照会ください。

◎印は標準仕込品です。 ●印は注文生産品です。

	定格荷重	揚程 (m)															
		(3)	6	7	8	9	10	11	12	13	14	15	16	17	18	19	20
Super F シリーズ	2t	◎A	◎A	◎A	◎A	◎A	◎A	◎B	◎B	◎B	◎B	◎B					
	2.8t	◎A	◎A	◎A	◎A	◎A	◎A	◎B	◎B	◎B	◎B	◎B					
	5t	◎A	◎B	◎B	◎B												
L シリーズ	150kg	◎AL	◎AL	●AL	●AL	●Bx	●Bx	●Bx	●Bx	●Bx	●Bx	●Bx	●Cx	●Cx	●Cx	●Cx	●Cx
	250kg	◎AL	◎AL	●AL	●AL	◎Bx	●Bx	●Bx	●Bx	●Bx	●Bx	●Bx	●Cx	●Cx	●Cx	●Cx	●Cx
	500kg	◎AL	◎AL	●AL	●AL	◎Bx	●Bx	●Bx	●Bx	●Bx	●Bx	●Bx	●Cx	●Cx	●Cx	●Cx	●Cx
S シリーズ	1t	◎D	◎D	●E	●E	◎E	●E	●E	●E	●F	●F	●F	●F	●F	●F	●F	●F
	2t	◎D	◎E	●F	●F	●F	●F	●G	●G	●G	●G	●G					
	2.8t	●E	◎F	●G	●G	●G	●G										
F シリーズ	1t	●D	◎D	●E	●E	◎E	●E	●E	●E	●F	●F	●F	●F	●F	●F	●F	●F
	2t	●E	◎F	●F	●F	◎G	●G	●G	●G	●G	●G	●G	●G	●G	●G	●I	●I
	2.8t	●F	◎G	●G	●G	●G	●I	●I	●I	●I	●I	●I					
	5t	●G	◎G	●I	●I	●I	●I										
E シリーズ	150kg	◎EA	◎EB	●EC	●EC	●EC	●EC	●EC	●EC								
	250kg	◎EA	◎EB	●EC	●EC	●EC	●EC	●EC	●EC								
	450kg	◎EA	◎EB	●EC	●EC	●EC	●EC	●EC	●EC								
	900kg	◎EB	◎EC														

ご注意：表中の英記号はチェーン収納器の呼び記号を示します。

## ■ 電子式リミットスイッチ

Super F

- フック位置を検出し、巻上/巻下運転を自動的にクッション停止

## ■ 外部接点出力

Super F

- 動作、異常状態などをリレーにより出力
- ※ 電子式リミットスイッチ(エンコーダ機能)付きとなります。位置検出点等の出力が不要の場合はお問合わせください。

## ■ 電源入切押ボタン付

Super F

- 操作回路電源入切、主回路電源入切(主電源開閉器付※ / 不付)
- ※ 主電源開閉器はおお客様にてご準備をお願いします。

## ■ 特殊電源

- L、S、Fシリーズ:  
【50Hz】220V、240V、346V、380V、400V、415V  
【60Hz】230V、380V、400V、440V

## ■ 操作電圧変更

- 100V 50/60Hz、200V 50/60Hz

## ■ 特殊チェーン

- ハイメッキチェーン(無電解ニッケルメッキ)
- NCチェーン(金属拡散浸透処理)

## ■ 鋼板製収納器

- プラスチック製が標準ですが、鋼板製も製作いたします。

## ■ 熱帯処理追加

- 高湿度の条件に放置される場合、モータのワニス処理を2回行い対処するものです。

## ■ 絶縁階級変更

- F種絶縁(モータのみ)も可能です。

## ■ 特殊塗装品

- 外装金属部分の塗装色をご指定の色に塗装いたします。
- 耐塩塗装、耐酸塗装についても製作可能ですのでご照会ください。

## ■ Iビーム1段上

- ET<sub>2</sub>形トロリのIビーム幅を標準の1段上に対応いたします。

## ■ 保護カバー付き

- 樹脂コーティング布の本体保護カバー付きです。(P.29記載と同様方式)

## ■ 上フック直結形

- トロリと巻上げ本体をアイフックにて直結したものです。

## ■ サーマルプロテクター付き

- モータの焼損防止用としてサーマルプロテクター付きも製作いたします。

# 技術資料

## ■ 押ボタンケーブル

区分	形式	揚程 (m)	押ボタン数	ケーブル材質		押ボタンスイッチ表示文字
				押ボタン用	電源用	
Super F 二重速形用	3PBNH	6	3	耐振形ビニールキャブタイヤケーブル 5C×0.75mm <sup>2</sup>	ビニールキャブタイヤケーブル 4C×2mm <sup>2</sup> (三相用)	(STOP)ⓂⓅ
	5PBNH	6	5	耐振形ビニールキャブタイヤケーブル 7C×0.75mm <sup>2</sup>	不付き	(STOP)ⓂⓅⓆⓇ
	5PBNNH	6	5	耐振形ビニールキャブタイヤケーブル 8C×0.75mm <sup>2</sup>	不付き	(STOP)ⓂⓅⓆⓇ
一速形用	2PB	3	2	耐振形ビニールキャブタイヤケーブル 3C×0.75mm <sup>2</sup>	ビニールキャブタイヤケーブル 4C×2mm <sup>2</sup> (三相用) 3C×1.25mm <sup>2</sup> (単相用)	ⓂⓅ
	2PBH	6				
	2PBH(9M)	9				
	2PBH(12M)	12				
	4PB	3	4	耐振形ビニールキャブタイヤケーブル 5C×0.75mm <sup>2</sup>	不付き	ⓂⓅⓆⓇ 「左・右・東・西・南・北」の予備シール付
	4PBH	6				
	4PBH(9M)	9				
	4PBH(12M)	12				
6PB	3	6	耐振形ビニールキャブタイヤケーブル 8C×0.75mm <sup>2</sup>	不付き	ⓂⓅⓆⓇⓈⓉ 「東・西・南・北」の予備シール付	
6PBH	6					
6PBH(9M)	9					
6PBH(12M)	12					
二重速形用	2PBN	3	2	耐振形ビニールキャブタイヤケーブル 5C×0.75mm <sup>2</sup>	ビニールキャブタイヤケーブル 4C×2mm <sup>2</sup>	ⓂⓅ
	2PBNH	6				
	4PBN	3	4	耐振形ビニールキャブタイヤケーブル 6C×0.75mm <sup>2</sup>	不付き	ⓂⓅⓆⓇⓈ「左・右・東・西・南・北」の予備文字板付
	4PBNH	6				
	6PBN	3				
6PBNH	6	6	耐振形ビニールキャブタイヤケーブル 8C×0.75mm <sup>2</sup>	不付き	ⓂⓅⓆⓇⓈⓉ	

ご注意：1. 操作方式は、床上押ボタン操作です。間接 24V操作電圧。ただし、ミニモートルブロックは直接操作です。

2. 4点、6点押ボタンケーブルには、電源ケーブルは付属しておりません。ガーダの付き・不付きや横行距離に応じ、P.42より選択してお取り付けください。

## ■ 給電ケーブルの許容長さ

標準仕様の場合の給電ケーブルの許容長さは下表の通りです。  
給電ケーブルまたは中継ケーブルを延長する際は下表を参照の  
うえ選定ください。

単位 (m)

シリーズ	定格荷重	ケーブルの断面積						
		1.25mm <sup>2</sup>		2.0mm <sup>2</sup>		3.5mm <sup>2</sup>		
		巻上単独運転	横行同時運転	巻上単独運転	横行同時運転	巻上単独運転	横行同時運転	
三相	SFN	2t	-	-	31	27	54	47
		2.8t	-	-	-	-	-	-
		5t	-	-	-	-	-	-
	L LN	150kg	37	31	59	50	103	87
		250kg	51	40	81	65	142	113
		500kg	37	31	59	50	103	87
	S SN	1t	45	32	72	52	126	91
		2t						
		2.8t		23	38	66		
		5t						
	F FN	1t	24	20	38	32	67	55
		2t	-	-	-	13	22	
2.8t		-	-	14	12	24	21	
5t		-	-	-	-	-	-	
E	150~900kg	73	-	-	-	-	-	
	LS	250~500kg	25	20	41	32	71	57
	EI	150,250kg	116	-	186	-	325	-
450,900kg		51	-	81	-	142	-	

## 大容量機種の場合

シリーズ	定格荷重	ケーブルの断面積						
		3.5mm <sup>2</sup>		5.5mm <sup>2</sup>		8.0mm <sup>2</sup>		
		巻上単独運転	横行同時運転	巻上単独運転	横行同時運転	巻上単独運転	横行同時運転	
三相	大容量SFN	7.5t	60	54	94	84	137	123
		10t	-	-	56	52	81	76
		15t	-	-	-	49	-	71

## 計算式

$$\text{許容ケーブル長さ } L[\text{m}] = \frac{1000}{30.8} \times \frac{\text{電圧降下 } e[\text{V}] \times \text{ケーブル断面積 } A[\text{mm}^2]}{\text{起動電流 } I_s[\text{A}]}$$

ご注意: 電圧降下は電源電圧の10%として算出しております。(電源電圧200Vの場合は20V。)

## ■ ストップ取り付け方法について

### ① ストップ

トロリを走行レールに取り付けたあとはトロリ落下の危険防止のため、走行レールの端には必ずストップを取り付けてください。

- トロリをストップに衝突させて止めるような使い方は避けてください。
- ストップは走行レールと色を変えると目立って衝突防止に役立ちます。

### ② 緩衝材

ストップにトロリが衝突したときに衝撃を緩和させるため、ストップにはゴムなどの緩衝材を取り付けてください。

なお、ゴムダンパとして右図のものがありますのでご利用ください。

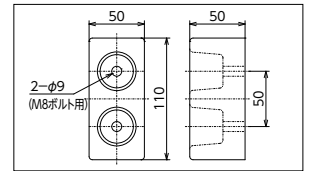

【部品名】  
TR-1 ダンパ(サービス部品コード846117)

### SFT/SFTN<sub>2</sub>の場合

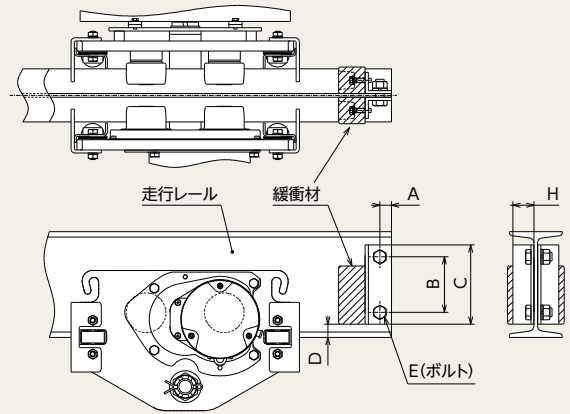

### ET<sub>2</sub>/ST<sub>2</sub>の場合

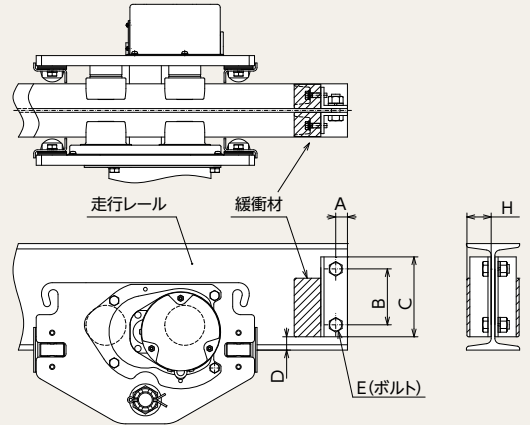

機種	5t				
	1t	2.3t			
I形鋼 (mm)	150×75×5.5	200×100×7	250×125×7.5	300×150×11.5	450×175×11
山形鋼 (mm)	50×50×6			65×65×6	
A (mm)	22			30	
B (mm)	70	105	110	160	280
C (mm)	100	150	190	200	360
D (mm)	25	25	30	50	45
E (mm)	M10	M16	M16	M20	
H (mm)	40*	40*	50	60*	65

※山形鋼をH寸法に加工してご使用ください。

# 技術資料

## ■ フック寸法・ロードブロック質量・チェーン質量

(単位:mm)

シリーズ名		Super Fシリーズ							Lシリーズ			Sシリーズ				Fシリーズ				Eシリーズ			
定 格 荷 重		2t	2.8t	5t	7.5t	10t	15t	20t	150kg	250kg	500kg	1t	2t	2.8t	5t	1t	2t	2.8t	5t	150kg	250kg	450kg	900kg
上フック寸法 (mm)	A	154	154	180	-	-	-	-	88.5	88.5	88.5	97	127	154	180	97	124	154	180	88.5	88.5	88.5	105
	B	42	42	55	-	-	-	-	22.5	22.5	22.5	25	35	45	55	25	28	45	55	22.5	22.5	22.5	25
	C	44	44	48	-	-	-	-	27	27	27	29	34	40	48	29	33	40	48	27	27	27	29
	D	55	55	65	-	-	-	-	35.5	35.5	35.5	40	45	55	65	40	45	55	65	35.5	35.5	35.5	40
	E	46	46	56	-	-	-	-	25	25	25	29	35	46	56	29	35	46	56	25	25	25	29
下フック寸法 (mm)	A	161	161	182	281	281	343	448	85	85	85	105	123	154	186	105	123	154	186	85	85	85	105
	B	42	42	55	82	82	100	135	22	22	22	25	35	45	55	25	35	45	55	22	22	22	25
	C	44	44	48	68	68	86	108	27	27	27	23	26	42	48	23	26	42	48	19	19	19	23
	D	60	60	65	100	100	130	165	35	35	35	40	45	55	65	40	45	55	65	35	35	35	40
	E	43	43	56	81	81	101	153	23	23	23	24	35	46	56	24	35	46	56	23	23	23	24
ロードブロック質量(kg)		6.0	6.0	28	60	73	166	280	1.0	1.0	1.0	1.5	6.2	11.0	18.0	1.5	3.7	13	25	1.0	1.0	1.0	3.0
チェーン質量 (kg)	チェーン1m当り	2.8	2.8	2.8	2.8	2.8	2.8	2.8	0.86	0.86	0.86	1.14	1.14	1.14	1.14	1.14	2.23	2.23	0.86	0.86	0.86	0.86	0.86
	揚程1m当り	2.8	2.8	5.6	8.4	11.2	16.8	22.4					2.28	3.42	5.7			4.46	6.69				

## ■ フック寸法図

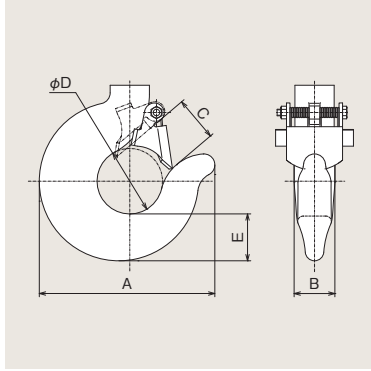

## ■ 横行用 Iビーム最大スパン一覧表

I形鋼を横行軌条として使用する場合には、下表の最大スパン以下としてIビームを設定してください。  
(許容たわみ1/1, 500として計算したものです。)

(単位:m)

定格荷重	~500kg	1t	2t	2.8t	5t	7.5		10t		15t		20t
						7.5F	7.5SF <sub>2</sub>	10F	10SF <sub>2</sub>	15F	15SF <sub>2</sub>	20SF <sub>2</sub>
ビーム呼び(mm)												
150×75×5.5	3.5	2.4	-	-	-	-	-	-	-	-	-	-
200×100×7	5.6	3.8	2.6	2.4	-	-	-	-	-	-	-	-
250×125×7.5	8.2	5.9	4.1	3.4	2.1	-	-	-	-	-	-	-
250×125×10	9.1	7.9	4.9	4.4	3.1	-	-	-	-	-	-	-
300×150×11.5	-	-	7.9	5.7	4.4	3.5	3.5	3.1	3.1	2.5	-	-
350×150×12	-	-	8.2	7.4	5.3	4.4	4.4	3.8	3.8	3.1	-	-
400×150×12.5	-	-	9.2	8.4	6.1	5.2	5.2	4.5	4.5	3.7	-	-
450×175×11	-	-	-	-	7.1	5.8	5.8	5.1	5.0	4.1	4.1	3.6
450×175×13	-	-	-	-	-	6.5	6.5	5.6	5.6	4.6	4.6	4.0
600×190×13	-	-	-	-	-	-	9.2	-	8.0	-	6.5	5.6
600×190×16	-	-	-	-	-	-	10.6	-	9.2	-	7.5	6.5

## ■ 電流値一覧表

(三相) (単位:A)

形 式	200V, 50Hz	200V, 60Hz	220V, 60Hz	起動電流
1/6L(H)	3.1	2.9	2.9	17.1
1/4L(H)	3.2	3.4	3.3	16
1/2L(H)	4.0	4.0	3.8	22
1~2S(H)	5.2	5.3	5.2	18.1
2.8SH	5.1	5.2	5.1	18.1
5SH	5.2	5.3	5.2	18.1
1FH	6.5	7.0	6.5	34.1
2FH	13.1	14.1	14.1	94.1
2.8FH	10.5	11.5	10.5	94.1
5FH	12.1	14.1	12.1	94.1
2SFN(H)2	17/6	16/6	15/6	-
2.8SFN(H)2	21/8	20/8	19/7	-
5SFN(H)2	21/8	20/8	19/7	-
7.5SFNH2	19/8.0	18/7.0	17/7.0	-
10SFNH2	(16/6.0)×2	(16/6.0)×2	(15/5.5)×2	-
15SFNH2	(16/6.3)×2	(16/6.0)×2	(15/5.8)×2	-
20SFNH2	(16/6.0)×2	(16/6.0)×2	(15/5.5)×2	-
1/6LN(H)	4.4/3.8	3.5/2.8	4.0/3.3	21/6.5
1/4LN(H)	3.4/2.0	3.1/1.7	3.2/1.9	14/3.5
1/2LN(H)	5.2/3.9	4.8/2.8	5.0/3.3	21/6.5
1~2SN(H)	6.5/5.3	6.2/4.0	6.2/4.5	22/7
2FNH	14.0/12.0	14.0/9.5	14.0/11.0	82/18
2.8FNH	14.0/13.0	13.0/9.5	13.0/9.5	82/18
5FNH	14.0/12.0	14.0/9.5	14.0/11.0	82/18
1/6E(H)2	1.6	1.4	-	5.1
1/4E(H)2	1.8	1.6	-	5.1
1/2~0.9E(H)2	3.4	3.0	-	11.1

(三相) (単位:A)

形 式	200V, 50Hz	200V, 60Hz	220V, 60Hz	起動電流
1/2ET2	1.2	1.0	1.0	4.1
1~2ET2	1.6	1.4	1.4	7
3~5ET2	3.5	2.5	3.0	16.5
3~5SFT	3.5	2.5	3.0	16.5
1/2ET2(半速)	1.0	0.8	0.8	2.0
1~2ET2(半速)	2.2	1.5	1.8	6
3~5ET2(半速)	3.2	2.1	2.5	9
1ST2	1.6	1.2	1.3	4.5
2ST2	2.7	1.8	2.2	9.5
3ST2	2.5	1.8	2.2	16.5
3SFTN2	1.9/1.2	1.9/0.9	1.7/0.8	-
5SFTN2	3.1/1.5	2.9/1.2	2.7/1.2	-
10SFTN2	(2.2/1.4)	(2.1/1.2)	(2.0/1.1)	-
10SFTN2×2台	(2.2/1.4)×2	(2.1/1.2)×2	(2.0/1.1)×2	-

(単相) (単位:A)

形 式	100V, 50Hz	100V, 60Hz	起動電流
1/4LS(H)	8.7	8.4	29
1/2LS(H)	10.0	12.0	32
1SS(H)	13.5	18.5	44
1/6~1/4E(H)1	3.4	4.0	7
1/2~0.9E(H)1	7.8	6.5	16
1STS	2.8	2.6	8

## 簡易リフト法定設置方法および取り扱い

簡易リフトには、次のような規制がありますので必ず守ってください。

ホイスト・モートルブロックは人を運搬する装置には使用できません。

- ・簡易リフト：ガイドレールに沿って昇降する搬器に載せて、荷のみを運搬することを目的とする機械装置のうち、搬器の床面積が1m<sup>2</sup>以下、または天井の高さが1.2m以下のもの（建設用リフトを除く）をいう。 (令 1)  
※搬器の床面積が1m<sup>2</sup>を超え、かつ天井の高さが1.2mを超えるものは「エレベータ」とみなされ、モートルブロックを昇降装置として使用できません。
- ・積載荷重：モートルブロックの定格荷重から搬器の重量を差し引いた荷重をいう。 (令 12)
- ・積載荷重が250kg以上の簡易リフトを設置しようとする事業者は、設置報告書を所轄労働基準監督署長へ提出すること。 (安202)
- ・簡易リフトは「簡易リフト構造規格」を具備し、事業者はこれに適合した状態に保持すること。 (法 42) (安衛則27)

- ・簡易リフトを設置したときは、荷重試験（積載荷重の1.2倍）を行うこと。 (安203)  
※点検等で搬器に入る場合は、必ず搬器が着床している状態で行ってください。
- ・1年に1回、全部の自主検査、および荷重試験（積載荷重）を実施のこと。 (安208)
- ・月例自主検査を実施のこと。 (安209)
- ・作業開始前の点検を実施のこと。 (安210)
- ・自主検査の記録を3年間保存のこと。 (安211)
- ・自主検査を行った場合に、異常があれば直ちに補修のこと。 (安212)

- ・モートルブロックの取り付け位置は、搬器を最上部まで昇降させたときに、ロードブロックの中心がモートルブロックの取り付け中心となるように取り付けること。

- ・簡易リフトは搬器ごとに原動機、制御装置、および巻上機を備え、巻上機にはブレーキを備えること。 (構 8,9)
- ・巻上げチェーンの安全係数は5以上とする。内長で5%以上伸びたもの、線径で10%以上磨耗したものは交換すること。 (構 18)
- ・機械部分のボルト、ナット、ねじ、キーピンなどはゆるみ止め、または抜け止め施工のこと。 (構 16)

- ・搬器にはローラなどの案内装置を取り付けること。

- ・事業者は搬器に労働者を乗せてはならない。また、労働者は搬器に乗ってはならない。 (安207)

- ・積載荷重を各階積み降ろし口に明確に表示すること。 (構 19)
- ・事業者は、積載荷重を超える荷重をかけて使用しないこと。 (安205)

- ・昇降路の荷の積み降ろし口には、安全な戸を設けること。 (構 1)
- ・昇降機のすべての荷の積み降ろし口の戸が閉じていない場合には、搬器を昇降させることができない装置とすること。また、昇降路の荷の積み降ろし口の戸の位置に搬器が停止していない場合には、かぎを用いなければ外から戸が開かない装置とすること。 (構 13)

- ・昇降路の荷の積み降ろし口の床先と、搬器の床先との間隔は、4cm以下とすること。 (構 5)

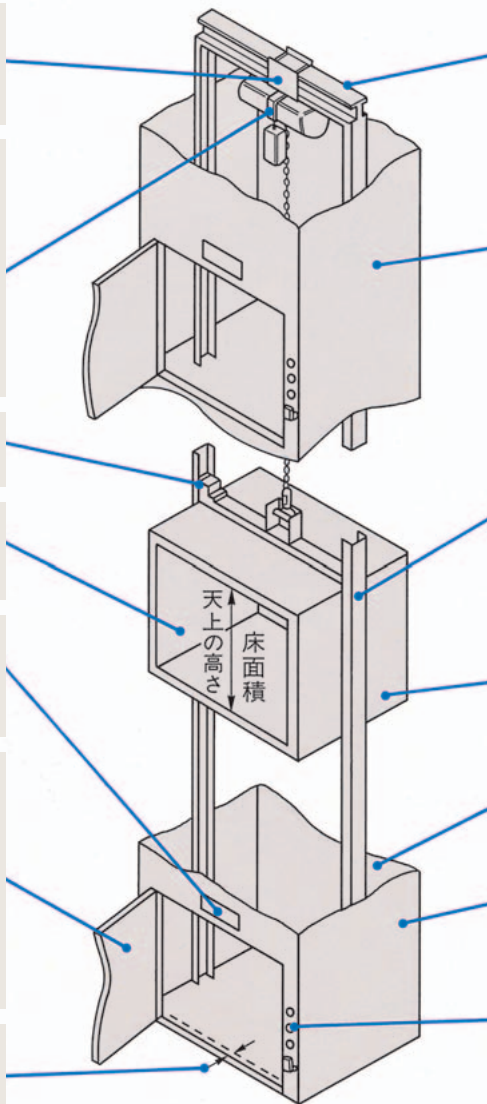

- ・積載荷重が500kg以下で、揚程が10mを超えるものは、支持はりを鉄骨または鉄筋コンクリート造りとすること。 (構 2)

- ・安全装置（巻きすぎ防止装置、上・下限リミットスイッチなど）は必ず備えること。また調整しておくこと。 (安204) (構 13)  
※ここでいう安全装置とは、モートルブロックに内蔵のリミットスイッチではなく、別置のリミットスイッチなどのことです。なお、リミットスイッチを別置しても、モートルブロック内蔵のリミットスイッチは絶対に撤去しないでください。

- ・積載荷重が500kg以上で、揚程が10mを超えるものは、ガイドレールを鋼製とすること。ガイドレールは取り付け金具にて昇降路に確実に取り付けること。 (構 3)  
※ガイドレールが確実に取り付けられていないと、搬器がガイドレールの途中で引っ掛かり、リンクチェーンに無理な力がかかる場合があり、大変危険です。

- ・搬器の荷台は、荷の積み降ろし口を除いて周囲に囲いを設け、内部に運転装置を設けないこと。 (構 4)

- ・昇降路には、運転のため必要でないチェーン、配線、パイプなどをその内部に設けないこと。 (構 1)

- ・昇降路の荷の積み降ろし口を除いて、壁または囲いを設けること。 (構 1)

- ・事業者は、運転について一定の合図を定め、労働者にはこの合図を厳守させること。「合図」とは、信号灯、ブザー、電声管などの音声などによるものをいう。 (安206)

ご注意：○内の数字は法令の条数を表し、法令名の略称は次のとおりです。なお、詳細は各法令条文を参照してください。

㊦：労働安全衛生法 ㊧：労働安全衛生法施行令 (安衛則)：労働安全衛生規則 ㊨：クレーン等安全規則 ㊩：簡易リフト構造規格

## ⚠️ 安全に関するご注意

- 以下にご購入時およびご使用時の注意事項を示しますので必ずお守りください。なお、ご使用前には、製品に付属の取扱説明書をよくお読みのうえ正しくお使いください。
- このカタログは、日本国内でご使用になる製品について記載してあります。日本以外で販売、ご使用になる場合は各国の法規等に従ってください。

## 規制を受ける法令について

ホイストクレーンの製造、設置、運転などを行う場合、所轄の労働基準監督署長（製造許可の場合は労働局長）への届け出および資格がクレーン等安全規則により義務づけられています。

### ● クレーン等安全規則(抜粋)

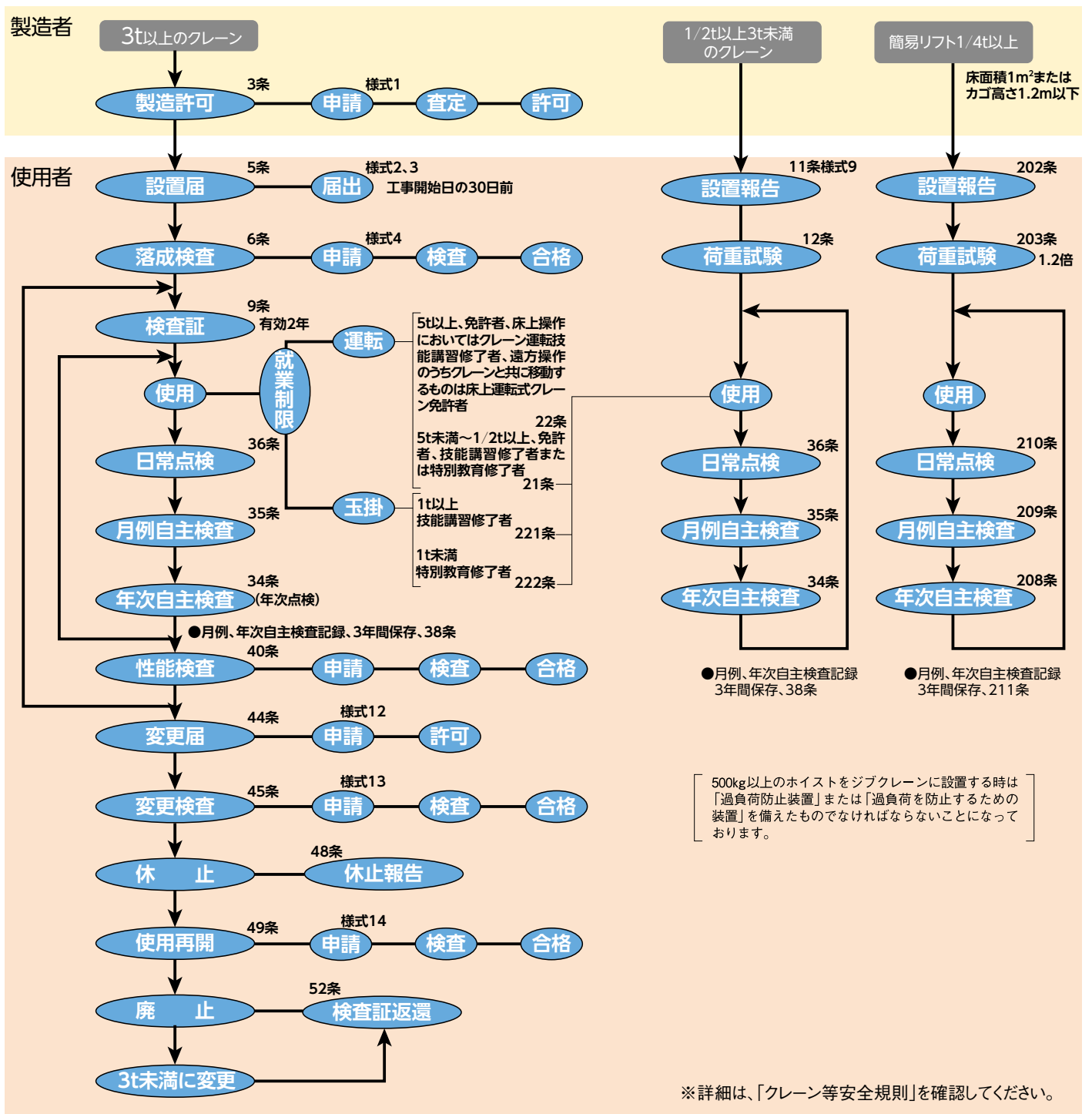

## 使用する場合の法的義務について

- 運転資格のない人、特別教育を受けていない人、玉掛け技能講習を受けていない人にはクレーン操作、玉掛け業務を行わせないでください。

※特別教育とは、「クレーン等安全規則第21条」に定められているもので、クレーンに関する知識、電動機及び電気に関する知識、関係法令等を一定の時間受ける教育をいいます。

### ● 運転操作資格者の条件

	つり上げ荷重		
	0.5t未満	0.5t以上5t未満	5t以上
(A) 床上操作	一般の者 (特 運 免 床)	特 運 免 床	運 免 床
(B) 跨線テルハ			特 運 免 床
(C) 遠方操作 (クレーンと共に移動しないもの) または運転室(台)付き			免
(D) 遠方操作 (クレーンと共に移動するもので 押ボタンスイッチがメッセセン ジャー式あるいはクレーンガー ダの一部と固定)			床 免
適用条文 (クレーン等安全規則)	第21、22条		

- (特) ……就業時事業者よりクレーンおよび玉掛けに関する特別の教育を受けた者  
 (運) ……職業能力開発促進法にて訓練を受けた者  
 (免) ……玉掛け技能講習修了者  
 (床) ……クレーン・デリック運転士免許[クレーン限定]の所持者  
 (運) ……床上操作式クレーン運転技能講習修了者  
 (床) ……クレーン・デリック運転士免許[床上運転式クレーン限定]の所持者  
 (クレーン等安全規則改正による、平成10年3月31日より施工)

### ● 玉掛け業務資格者の条件

	つり上げ荷重	つり上げ荷重	
		0.5t未満	0.5t以上1t未満
玉 掛 け	一般の者	特 免 床	免 床
適用条文 (クレーン等安全規則)	第221、222条		

ご注意: 床上操作であっても、操作者が荷の移動とともに移動しない場合は、左表の(C)の適用をうけます。(例: 押ボタンスイッチを、壁などに固定して使用する場合)

## 法的構造の規制について

- モートルブロックは、エレベーターの巻上げ機に使用することができます。また、人が荷の上に乗ったり、乗って作業する用途には使用できません。
- 簡易リフトとして使用される場合は、法定設置方法を必ず守ってください。

## 機種仕様の選定について

- 機種の選定に際しては、カタログに記載された仕様を確認のうえ行ってください。記載された仕様と異なる場合にはご相談ください。また、記載された仕様以外では、使用しないでください。

## 改造の禁止について

- 使い方に合わせて、モートルブロック本体や付属品を改造することは絶対にしないでください。特にリミットスイッチ及び回路の変更は絶対に行わないでください。

## 据え付け、取り付けについて

- 据え付けは、専門業者、専門知識のある人以外は、絶対行わないでください。
- 雨や水がかかるなどカタログに記載した仕様以外の環境には据え付けしないでください。
- 必ず、アース工事を行ってください。また、アースのほかに漏電遮断器を取り付けてください。
- 横行および走行レール端には、必ずストッパを取り付けてください。
- モートルブロックを設置する場所に十分な強度があることを確認してください。

## 使用上の規制について

- ご使用にあたって下記事項を必ずお守りください。
- 定格荷重を超える荷は絶対に吊らないでください。
  - 吊った荷に人は乗らないでください。
  - 荷を吊ったまま放置しないでください。また、常時、荷を吊ったままにはしないでください。
  - つり荷の下に入らないでください。
  - 使用に際しては、取扱説明書に基づき試運転を行ってください。ここに示した注意事項は、ほんの一部です。詳しくは、製品に付属の取扱説明書に記載された注意事項を必ずお守りください。
- なお、モートルブロックは容量、使用形態によりクレーンに該当しない場合もありますが、「クレーン等安全規則」などのクレーン関係法令を背景にご使用方法を定めております。

## 点検の法的義務について

モートルブロックを使用する場合は、次の定期自主検査の実施と、検査記録の保存が義務付けられています。

- 日常の点検、月例、年次の自主検査:  
月例、年次自主検査記録の3年保存  
保守点検で異常箇所があったときは、そのまま使用せず直ちに補修してください。

## 取扱説明書の必読

製品に付属の取扱説明書の内容を熟知したうえで、ご使用ください。

 株式会社 日立産機システム

詳細はWebへ

<https://www.hitachi-ies.co.jp>

日立産機 お問い合わせ 



●このカタログに掲載した内容は、予告なく変更することがありますのでご了承ください。

SH-249Q 2022.8

Printed in Japan(H)